

ΕΛΛΗΝΙΚΗ ΔΗΜΟΚΡΑΤΙΑ

Λάρισα 24- 07 -2023



ΔΗΜΟΣ ΛΑΡΙΣΑΙΩΝ
MUNICIPALITY OF LARISSA
ΔΙΕΥΘΥΝΣΗ ΒΙΩΣΙΜΗΣ ΚΙΝΗΤΙΚΟΤΗΤΑΣ
ΤΜΗΜΑ ΠΡΟΓΡΑΜΜΑΤΙΣΜΟΥ, ΥΠΟΣΤΗΡΙΞΗΣ ΚΑΙ ΕΥΦΥΩΝ
ΣΥΣΤΗΜΑΤΩΝ

Αρ. Πρωτ: 36904

ΠΛΗΡΟΦΟΡΙΕΣ :

ΜΗΤΣΙΟΥ ΦΩΤΕΙΝΗ-ΜΑΡΙΑ

ΤΗΛ. 2413-500438

Ταχ. Διεύθυνση: Ίωνος Δραγούμη 1, 4ος όροφος

Ταχ. Κώδικας: 412 22

E-Mail: kyklof@larissa.gov.gr

ΔΙΑΚΗΡΥΞΗ

“ΣΥΝΤΗΡΗΣΗ ΚΑΙ ΛΕΙΤΟΥΡΓΙΑ ΤΟΥ ΣΥΣΤΗΜΑΤΟΣ ΔΙΑΧΕΙΡΙΣΗΣ ΠΕΖΟΔΡΟΜΩΝ”

ΕΚΤΕΛΕΣΗ: *Ηλεκτρονικός Ανοικτός Διαγωνισμός, άνω των ορίων*

ΚΡΙΤΗΡΙΟ ΚΑΤΑΚΥΡΩΣΗΣ

Η πλέον συμφέρουσα από οικονομική άποψη

προσφορά αποκλειστικά βάσει τιμής ανα τμήμα .

ΣΥΝΟΛΙΚΟΣ *1.256.869,58 € συμπεριλαμβανομένου ΦΠΑ 24%*

ΠΡΟΫΠΟΛΟΓΙΣΜΟΣ:

ΑΝΑΛΥΣΗ *Εκτιμώμενη αξία σύμβασης : € 1.256.869,58 με ΦΠΑ 24%*

ΠΡΟΫΠΟΛΟΓΙΣΜΟΥ: *[1.013.604,50 + 243.265,08 (Φ.Π.Α. 24%)*

ΣΥΣΤΗΜΙΚΟΣ

ΑΡΙΘΜΟΣ

ΕΣΗΔΗΣ:200141

Περιεχόμενα

| | |
|---|-----------|
| ΥΠΟΔΕΙΓΜΑ ΔΙΑΚΗΡΥΞΗΣ ΓΙΑ ΣΥΜΒΑΣΕΙΣ ΥΠΗΡΕΣΙΩΝ ΜΕ ΑΝΟΙΚΤΗ ΔΙΑΔΙΚΑΣΙΑ ΜΕΣΩ ΕΣΗΔΗΣ..... | 1 |
| ΠΕΡΙΕΧΟΜΕΝΑ..... | 2 |
| 1. ΑΝΑΘΕΤΟΥΣΑ ΑΡΧΗ ΚΑΙ ΑΝΤΙΚΕΙΜΕΝΟ ΣΥΜΒΑΣΗΣ..... | 4 |
| 1.1 ΣΤΟΙΧΕΙΑ ΑΝΑΘΕΤΟΥΣΑΣ ΑΡΧΗΣ..... | 4 |
| 1.2 ΣΤΟΙΧΕΙΑ ΔΙΑΔΙΚΑΣΙΑΣ-ΧΡΗΜΑΤΟΔΟΤΗΣΗ..... | 4 |
| 1.3 ΣΥΝΟΠΤΙΚΗ ΠΕΡΙΓΡΑΦΗ ΦΥΣΙΚΟΥ ΚΑΙ ΟΙΚΟΝΟΜΙΚΟΥ ΑΝΤΙΚΕΙΜΕΝΟΥ ΤΗΣ ΣΥΜΒΑΣΗΣ..... | 5 |
| 1.4 ΘΕΣΜΙΚΟ ΠΛΑΙΣΙΟ..... | 7 |
| 1.5 ΠΡΟΘΕΣΜΙΑ ΠΑΡΑΛΑΒΗΣ ΠΡΟΣΦΟΡΩΝ ΚΑΙ ΔΙΕΝΕΡΓΕΙΑ ΔΙΑΓΩΝΙΣΜΟΥ..... | 9 |
| 1.6 ΔΗΜΟΣΙΟΤΗΤΑ..... | 10 |
| 1.7 ΑΡΧΕΣ ΕΦΑΡΜΟΖΟΜΕΝΕΣ ΣΤΗ ΔΙΑΔΙΚΑΣΙΑ ΣΥΝΑΨΗΣ..... | 10 |
| 2. ΓΕΝΙΚΟΙ ΚΑΙ ΕΙΔΙΚΟΙ ΟΡΟΙ ΣΥΜΜΕΤΟΧΗΣ..... | 11 |
| 2.1 ΓΕΝΙΚΕΣ ΠΛΗΡΟΦΟΡΙΕΣ..... | 11 |
| 2.1.1 Έγγραφα της σύμβασης..... | 11 |
| 2.1.2 Επικοινωνία - Πρόσβαση στα έγγραφα της Σύμβασης..... | 11 |
| 2.1.3 Παροχή Διευκρινίσεων..... | 11 |
| 2.1.4 Γλώσσα..... | 12 |
| 2.1.5 Εγγυήσεις..... | 12 |
| 2.1.6 Προστασία Προσωπικών Δεδομένων..... | 13 |
| 2.2 ΔΙΚΑΙΩΜΑ ΣΥΜΜΕΤΟΧΗΣ - ΚΡΙΤΗΡΙΑ ΠΟΙΟΤΙΚΗΣ ΕΠΙΛΟΓΗΣ..... | 13 |
| 2.2.1 Δικαίωμα συμμετοχής..... | 13 |
| 2.2.2 Εγγύηση συμμετοχής..... | 13 |
| 2.2.3 Λόγοι αποκλεισμού..... | 15 |
| 2.2.4 Καταλληλότητα άσκησης επαγγελματικής δραστηριότητας..... | 18 |
| 2.2.5 Οικονομική και χρηματοοικονομική επάρκεια..... | 19 |
| 2.2.6 Τεχνική και επαγγελματική ικανότητα..... | 19 |
| 2.2.7 Πρότυπα διασφάλισης ποιότητας και πρότυπα περιβαλλοντικής διαχείρισης..... | 21 |
| 2.2.8 Στήριξη στην ικανότητα τρίτων – Υπεργολαβία..... | 22 |
| 2.2.9 Κανόνες απόδειξης ποιοτικής επιλογής..... | 22 |
| 2.2.9.1 Προκαταρκτική απόδειξη κατά την υποβολή προσφορών..... | 22 |
| 2.2.9.2 Αποδεικτικά μέσα..... | 23 |
| 2.3 ΚΡΙΤΗΡΙΑ ΑΝΑΘΕΣΗΣ..... | 30 |
| 2.3.1 Κριτήριο ανάθεσης..... | 30 |
| 2.3.3 Ηλεκτρονικοί πλειστηριασμοί..... | 31 |
| 2.4 ΚΑΤΑΡΤΙΣΗ - ΠΕΡΙΕΧΟΜΕΝΟ ΠΡΟΣΦΟΡΩΝ..... | 34 |
| 2.4.1 Γενικοί όροι υποβολής προσφορών..... | 34 |
| 2.4.2 Χρόνος και Τρόπος υποβολής προσφορών..... | 34 |
| 2.4.3 Περιεχόμενα Φακέλου «Δικαιολογητικά Συμμετοχής- Τεχνική Προσφορά»..... | 34 |
| 2.4.3.1 Δικαιολογητικά Συμμετοχής..... | 34 |
| 2.4.3.2 Τεχνική Προσφορά..... | 38 |
| 2.4.4 Περιεχόμενα Φακέλου «Οικονομική Προσφορά» / Τρόπος σύνταξης και υποβολής οικονομικών προσφορών..... | 35 |
| 2.4.5 Χρόνος ισχύος των προσφορών..... | 36 |
| 2.4.6 Λόγοι απόρριψης προσφορών..... | 36 |
| 3. ΔΙΕΝΕΡΓΕΙΑ ΔΙΑΔΙΚΑΣΙΑΣ - ΑΞΙΟΛΟΓΗΣΗ ΠΡΟΣΦΟΡΩΝ..... | 38 |
| 3.2 ΠΡΟΣΚΛΗΣΗ ΥΠΟΒΟΛΗΣ ΔΙΚΑΙΟΛΟΓΗΤΙΚΩΝ ΠΡΟΣΩΡΙΝΟΥ ΑΝΑΔΟΧΟΥ - ΔΙΚΑΙΟΛΟΓΗΤΙΚΑ ΠΡΟΣΩΡΙΝΟΥ ΑΝΑΔΟΧΟΥ..... | 40 |
| 3.3 ΚΑΤΑΚΥΡΩΣΗ - ΣΥΝΑΨΗ ΣΥΜΒΑΣΗΣ..... | 41 |
| 3.4 ΠΡΟΔΙΚΑΣΤΙΚΕΣ ΠΡΟΣΦΥΓΕΣ - ΠΡΟΣΩΡΙΝΗ ΚΑΙ ΟΡΙΣΤΙΚΗ ΔΙΚΑΣΤΙΚΗ ΠΡΟΣΤΑΣΙΑ..... | 42 |
| 3.5 ΜΑΤΑΙΩΣΗ ΔΙΑΔΙΚΑΣΙΑΣ..... | 45 |
| 4. ΟΡΟΙ ΕΚΤΕΛΕΣΗΣ ΤΗΣ ΣΥΜΒΑΣΗΣ..... | 46 |
| 4.1 ΕΓΓΥΗΣΕΙΣ (ΚΑΛΗΣ ΕΚΤΕΛΕΣΗΣ, ΠΡΟΚΑΤΑΒΟΛΗΣ)..... | 46 |

| | | |
|--|---|-----------|
| 4.2 | ΣΥΜΒΑΤΙΚΟ ΠΛΑΙΣΙΟ - ΕΦΑΡΜΟΣΤΕΑ ΝΟΜΟΘΕΣΙΑ..... | 46 |
| 4.3 | ΌΡΟΙ ΕΚΤΕΛΕΣΗΣ ΤΗΣ ΣΥΜΒΑΣΗΣ..... | 46 |
| 4.4 | ΥΠΕΡΓΟΛΑΒΙΑ..... | 47 |
| 4.5 | ΤΡΟΠΟΠΟΙΗΣΗ ΣΥΜΒΑΣΗΣ ΚΑΤΑ ΤΗ ΔΙΑΡΚΕΙΑ ΤΗΣ..... | 47 |
| 4.6 | ΔΙΚΑΙΩΜΑ ΜΟΝΟΜΕΡΟΥΣ ΛΥΣΗΣ ΤΗΣ ΣΥΜΒΑΣΗΣ..... | 48 |
| 5. | ΕΙΔΙΚΟΙ ΟΡΟΙ ΕΚΤΕΛΕΣΗΣ ΤΗΣ ΣΥΜΒΑΣΗΣ..... | 49 |
| 5.1 | ΤΡΟΠΟΣ ΠΛΗΡΩΜΗΣ..... | 49 |
| 5.2 | ΚΗΡΥΞΗ ΟΙΚΟΝΟΜΙΚΟΥ ΦΟΡΕΑ ΕΚΠΤΩΤΟΥ - ΚΥΡΩΣΕΙΣ..... | 49 |
| 5.3 | ΔΙΟΙΚΗΤΙΚΕΣ ΠΡΟΣΦΥΓΕΣ ΚΑΤΑ ΤΗ ΔΙΑΔΙΚΑΣΙΑ ΕΚΤΕΛΕΣΗΣ ΤΩΝ ΣΥΜΒΑΣΕΩΝ..... | 50 |
| 5.4 | ΔΙΚΑΣΤΙΚΗ ΕΠΙΛΥΣΗ ΔΙΑΦΟΡΩΝ..... | 51 |
| 6. | ΧΡΟΝΟΣ ΚΑΙ ΤΡΟΠΟΣ ΕΚΤΕΛΕΣΗΣ..... | 52 |
| 6.1 | ΠΑΡΑΚΟΛΟΥΘΗΣΗ ΤΗΣ ΣΥΜΒΑΣΗΣ..... | 52 |
| 6.2 | ΔΙΑΡΚΕΙΑ ΣΥΜΒΑΣΗΣ..... | 53 |
| 6.3 | ΠΑΡΑΛΑΒΗ ΤΟΥ ΑΝΤΙΚΕΙΜΕΝΟΥ ΤΗΣ ΣΥΜΒΑΣΗΣ | 53 |
| 6.4 | ΑΠΟΡΡΙΨΗ ΠΑΡΑΔΟΤΕΩΝ – ΑΝΤΙΚΑΤΑΣΤΑΣΗ..... | 54 |
| 6.5 | ΑΝΑΠΡΟΣΑΡΜΟΓΗ ΤΙΜΗΣ..... | 54 |
| ΠΑΡΑΡΤΗΜΑΤΑ..... | | |
| ΠΑΡΑΡΤΗΜΑ Ι – ΑΝΑΛΥΤΙΚΗ ΠΕΡΙΓΡΑΦΗ ΦΥΣΙΚΟΥ ΚΑΙ ΟΙΚΟΝΟΜΙΚΟΥ ΑΝΤΙΚΕΙΜΕΝΟΥ ΤΗΣ ΣΥΜΒΑΣΗΣ (ΠΡΟΣΑΡΜΟΣΜΕΝΟ ΑΠΟ ΤΗΝ ΑΝΑΘΕΤΟΥΣΑ ΑΡΧΗ)..... | | |
| ΠΑΡΑΡΤΗΜΑ ΙΙ – ΕΙΔΙΚΗ ΣΥΓΓΡΑΦΗ ΥΠΟΧΡΕΩΣΕΩΝ (ΠΡΟΣΑΡΜΟΣΜΕΝΟ ΑΠΟ ΤΗΝ ΑΝΑΘΕΤΟΥΣΑ ΑΡΧΗ)..... | | |
| ΠΑΡΑΡΤΗΜΑ ΙΙΙ – ΥΠΟΔΕΙΓΜΑ ΟΙΚΟΝΟΜΙΚΗΣ ΠΡΟΣΦΟΡΑΣ (ΠΡΟΣΑΡΜΟΣΜΕΝΟ ΑΠΟ ΤΗΝ ΑΝΑΘΕΤΟΥΣΑ ΑΡΧΗ) | | |
| ΠΑΡΑΡΤΗΜΑ ΙV – ΕΕΕΣ (ΠΡΟΣΑΡΜΟΣΜΕΝΟ ΑΠΟ ΤΗΝ ΑΝΑΘΕΤΟΥΣΑ ΑΡΧΗ)..... | | |

1. ΑΝΑΘΕΤΟΥΣΑ ΑΡΧΗ ΚΑΙ ΑΝΤΙΚΕΙΜΕΝΟ ΣΥΜΒΑΣΗΣ

1.1 Στοιχεία Αναθέτουσας Αρχής

| | |
|--------------------------------------|--|
| Επωνυμία | ΔΗΜΟΣ ΛΑΡΙΣΑΙΩΝ |
| Αριθμός Φορολογικού Μητρώου (Α.Φ.Μ.) | 997844860 |
| Κωδικός ηλεκτρονικής τιμολόγησης | 1007. Ε82201.0001 |
| Ταχυδρομική διεύθυνση | ΙΩΝΟΣ ΔΡΑΓΟΥΜΗ 1 |
| Πόλη | ΛΑΡΙΣΑ |
| Ταχυδρομικός Κωδικός | 41222 |
| Χώρα | ΕΛΛΑΔΑ |
| Κωδικός NUTS | EL612 |
| Τηλέφωνο | 2413-500438 -2413500277 |
| Ηλεκτρονικό Ταχυδρομείο (e-mail) | kyklof@larissa.gov.gr |
| Αρμόδιος για πληροφορίες | Μήτσιου Φωτεινή , Συνάπαλου Αναστασία ,Δράκου Ελένη |
| Γενική Διεύθυνση στο διαδίκτυο (URL) | www.larissa.gov.gr |

Είδος Αναθέτουσας Αρχής

Η Αναθέτουσα Αρχή είναι ο Δήμος Λαρισαίων και ανήκει στην Γενική Κυβέρνηση, Υποτομέας ΟΤΑ.

Κύρια δραστηριότητα Α.Α.

Η κύρια δραστηριότητα της Αναθέτουσας Αρχής είναι δημόσιες υπηρεσίες.

Στοιχεία Επικοινωνίας

α) Τα έγγραφα της σύμβασης είναι διαθέσιμα για ελεύθερη, πλήρη, άμεση & δωρεάν ηλεκτρονική πρόσβαση στην διεύθυνση (URL) : www.larissa.gov.gr και μέσω της διαδικτυακής πύλης www.promitheus.gov.gr του ΟΠΣ Ε.Σ.Η.ΔΗ.Σ.

β) Κάθε είδους επικοινωνία και ανταλλαγή πληροφοριών πραγματοποιείται μέσω του ΕΣΗΔΗΣ Προμήθειες και Υπηρεσίες (εφεξής ΕΣΗΔΗΣ), το οποίο είναι προσβάσιμο από τη Διαδικτυακή Πύλη (www.promitheus.gov.gr) του ΟΠΣ ΕΣΗΔΗΣ.

γ) Περαιτέρω πληροφορίες είναι διαθέσιμες από την προαναφερθείσα διεύθυνση: <https://www.larissa.gov.gr/el>

καθώς και στα τηλ. 2413-500438-Μήτσιου Φωτεινή ,2413-500277 Συνάπαλου Αναστασία, 2413500273-Δράκου Ελένη .

1.2 Στοιχεία Διαδικασίας-Χρηματοδότηση

Είδος διαδικασίας

Ο διαγωνισμός θα διεξαχθεί με την ανοικτή διαδικασία του άρθρου 27 του ν. 4412/16. Η ανάθεση των παραπάνω υπηρεσιών θα πραγματοποιηθεί μετά από τη διενέργεια ηλεκτρονικού ανοικτού διαγωνισμού άνω των ορίων και με κριτήριο ανάθεσης την πλέον συμφέρουσα από οικονομική άποψη προσφορά μόνο βάσει τιμής, για το σύνολο υπηρεσιών.

Χρηματοδότηση της σύμβασης

Φορέας χρηματοδότησης της παρούσας σύμβασης είναι ο Δήμος Λαρισαίων.

Η χρηματοδότηση της σύμβασης θα γίνει από ίδιους πόρους και η δαπάνη της θα βαρύνει την με Κ.Α. **70.6262.70004** σχετική πίστωση του προϋπολογισμού του οικονομικού έτους 2023-2024-2025 του Δήμου Λαρισαίων.

Για την κάλυψη της δαπάνης της παρούσας σύμβασης έχει εκδοθεί για το τρέχον έτος η υπ' αριθμ. 2453 /13-6-2023 (ΑΔΑ: 9ΚΥΠΩΛΞ-ΩΑΔ ΑΔΑΜ: 23REQ012867086) απόφαση ανάληψης υποχρέωσης, στον Κ.Α.Ε. **70.6262.70004** με δέσμευση στο οικείο Μητρώο Δεσμεύσεων των πιστώσεων με α/α 1075 /2023. Για την κάλυψη της δαπάνης της παρούσας σύμβασης για τα επόμενα έτη έχει εκδοθεί η υπ' αριθμ. 2465/13-06-2023 (ΑΔΑ:6ΨΥΝΩΛΞ-ΜΞ6 & ΑΔΑΜ: 23REQ012867086) απόφασης ανάληψης πολυετούς υποχρέωσης, στον Κ.Α.Ε. **70.6262.70004**.

1.3 Συνοπτική Περιγραφή φυσικού και οικονομικού αντικειμένου της σύμβασης

Το αντικείμενο της σύμβασης αφορά την υποστήριξη και λειτουργία του του συνολικού εξοπλισμού του συστήματος ελεγχόμενης πρόσβασης στους πεζοδρόμους του Κέντρου της Λάρισας με την λειτουργία του Κέντρου Ελέγχου, την στήριξη όλων των λογισμικών και εφαρμογών που αφορούν την τοπική και κεντρική διαχείριση του συστήματος και την αδειοδότηση των εφαρμογών αλλά και των συνδρομητικών υπηρεσιών. Επίσης αφορά και την προληπτική-τακτική και έκτακτη συντήρηση του συστήματος αυτού σε περίπτωση βλάβης.

Η υπό δημοπράτηση σύμβαση είναι μεν «μικτή» (άρθρο 4, παράγρ. 2 του Ν.4412/2016)

και περιλαμβάνει 2 μέρη τα οποία συμπεριλαμβάνονται στις 6 ομάδες στις οποίες υποδιαιρείται ο προϋπολογισμός :

α) Ένα μέρος που αφορά στην παροχή γενικών υπηρεσιών δηλαδή εκτέλεση υπηρεσιών/εργασιών συντήρησης και επισκευών άνευ ανταλλακτικών και τεχνικής υποστήριξης εξοπλισμού πληροφορικής, εφαρμογών και λογισμικών και αδειοδοτήσεις αυτών

β) Ένα μέρος που αφορά προμήθεια υλικών συντήρησης.

Η προσυπολογιζόμενη δαπάνη που αφορά την παροχή υπηρεσιών, αποτελεί το κύριο μέρος, ως εκ τούτου η σύμβαση χαρακτηρίζεται ως «παροχή γενικών υπηρεσιών», υπαγόμενη –όπως προαναφέρθηκε- στο τμήμα των υπηρεσιών με κωδικό του Κοινού Λεξιλογίου για τις δημόσιες συμβάσεις **CPV 50312600-1 « ΣΥΝΤΗΡΗΣΗ ΚΑΙ ΕΠΙΣΚΕΥΗ ΕΞΟΠΛΙΣΜΟΥ ΤΕΧΝΟΛΟΓΙΑΣ ΤΩΝ ΠΛΗΡΟΦΟΡΙΩΝ»**

Η παρούσα σύμβαση υποδιαιρείται σε 5 τμήματα ως εξής :

- **ΤΜΗΜΑ Α** : Συντήρηση ηλεκτρομηχανολογικού εξοπλισμού τοπικών εισόδων -εξόδων (υλικά και εργασία στα 45 σημεία στους πεζοδρόμους του Κέντρου) , ποσού 272.535,88 ευρώ με ΦΠΑ (219.787 ευρώ ΦΠΑ 24%, 52.748,88 ευρώ)
- **ΤΜΗΜΑ Β** : Συντήρηση εξοπλισμού πληροφορικής -hardware και τεχνική υποστήριξη , ποσού 32.675,24 ευρώ με ΦΠΑ (26.351,00 ευρώ +ΦΠΑ 24%, 6.324,24 ευρώ)
- **ΤΜΗΜΑ Γ**: Τεχνική υποστήριξη Software , Αναβάθμιση λογισμικών, Αδειες Χρήσης και διαχείρισης εφαρμογών , ποσού 246.960,88 ευρώ με ΦΠΑ (199.162,00 ευρώ +ΦΠΑ 24%, 47.798,88 ευρώ) .
- **ΤΜΗΜΑ Δ** :Τηλεπικοινωνιακές Συνδρομητικές υπηρεσίες , ποσού 39.680 ευρώ με ΦΠΑ (32.000 +ΦΠΑ 24% ,7.680 ευρώ).
- **ΤΜΗΜΑ Ε**:Λειτουργία Κέντρου Ελέγχου λειτουργίας (προσωπικό για 2 χρόνια και 5 μήνες) , ποσού 665.017,58 ευρώ με ΦΠΑ (536.304,50 ευρώ +ΦΠΑ 24%, 128.713,08 ευρώ) .

Πέραν των τμημάτων τα οποία θα ανατεθούν, μέσω της προκηρυχθείσας διαγωνιστικής διαδικασίας, υπάρχουν και τμήματα, τα οποία έχουν ανατεθεί με προσφυγή στην παρέκκλιση της παρ.10 του άρθρου 6 του ν.4412/2016.

Με την Απόφαση με αριθμό 366/20-6-2023 της Οικονομικής Επιτροπής εγκρίθηκαν λόγω της πλήρωσης των απαιτούμενων προϋποθέσεων (βήματα Διαδικασίας) τα παρακάτω :

Α) Η χρήση της παραγράφου 10 του άρθρου 6 του Ν. 4412/2016 για το Τμήμα Ζ της υπό ανάθεσης δημόσιας σύμβασης της υπηρεσίας «ΣΥΝΤΗΡΗΣΗ ΚΑΙ ΛΕΙΤΟΥΡΓΙΑΣ ΤΟΥ ΣΥΣΤΗΜΑΤΟΣ ΔΙΑΧΕΙΡΙΣΗΣ ΠΕΖΟΔΡΟΜΩΝ».

Τμήμα / Ομάδα Ζ: Λειτουργία Κέντρου Ελέγχου λειτουργίας (προσωπικό για 2 μήνες), ποσού 37.200,00 ευρώ με ΦΠΑ (30.000,00 ευρώ + ΦΠΑ 24% 7.200,00 ευρώ).

Η Υπηρεσία να προχωρήσει στην ανάθεση του μεμονωμένου τμήματος της σύμβασης , στην οποία εφαρμόζει την παρέκκλιση, λαμβάνοντας υπόψη την εκτιμώμενη αξία του τμήματος , αυτοτελώς. (επιλέγεται η διαδικασία της απευθείας ανάθεσης , βάσει του άρθρου 118).

Β) Να υπάρξει μία ενιαία αυτοτελή διαγωνιστική διαδικασία για τα υπόλοιπα τμήματα στα οποία υποδιαιρείται η σύμβαση, το είδος των οποίων καθορίζεται βάσει της εκτιμώμενης αξίας του συνόλου των τμημάτων της σύμβασης , ήτοι αθροιστικά εκείνων που ανατίθενται κατά παρέκκλιση, καθώς και των υπολοίπων (επιλέγεται η ανοικτή διαδικασία άνω των ορίων).

Η διαγωνιστική διαδικασία επιλέχθηκε με βάση την συνολική ,αθροιστικά , εκτιμώμενη δαπάνη όλων των τμημάτων.

Αθροιστικά η συνολική εκτιμώμενη δαπάνη σύμβασης όλων των τμημάτων είναι 1.294.069,58 (1.043.604,5€ + 250.465,08 € ΦΠΑ 24%).

Στην παρούσα διακήρυξη αφαιρείται λοιπόν το τμήμα Ζ , το οποίο έχει ανατεθεί με προσφυγή στην παρέκκλιση της παρ.10 του άρθρου 6 του ν.4412/2016, με το ποσόν των 37.200€ με ΦΠΑ (30.000 ευρώ + ΦΠΑ 24% ,7.200 ευρώ) .

Η εκτιμώμενη αξία της σύμβασης διαμορφώνεται ως εξής: 1.013.604,5 € μη συμπεριλαμβανομένου ΦΠΑ (εκτιμώμενη αξία συμπεριλαμβανομένου ΦΠΑ: € 1.256.869,58).

Η ως άνω αναφερομένη ενδεικτική δαπάνη επιμερίζεται ως εξής:

| 1. Έτος 2023 | Προϋπολογισθείσα Δαπάνη |
|---|-------------------------|
| « ΣΥΝΤΗΡΗΣΗ ΚΑΙ ΛΕΙΤΟΥΡΓΙΑ ΣΥΣΤΗΜΑΤΟΣ ΔΙΑΧΕΙΡΙΣΗΣ ΤΟΥ ΠΕΖΟΔΡΟΜΩΝ» | 110.800 € |
| 2. Έτος 2024 | Προϋπολογισθείσα Δαπάνη |
| «ΣΥΝΤΗΡΗΣΗ ΚΑΙ ΛΕΙΤΟΥΡΓΙΑ ΣΥΣΤΗΜΑΤΟΣ ΔΙΑΧΕΙΡΙΣΗΣ ΤΟΥ ΠΕΖΟΔΡΟΜΩΝ» | 655.879 € |
| 3. Έτος 2025 | Προϋπολογισθείσα Δαπάνη |
| « ΣΥΝΤΗΡΗΣΗ ΚΑΙ ΛΕΙΤΟΥΡΓΙΑ ΣΥΣΤΗΜΑΤΟΣ ΔΙΑΧΕΙΡΙΣΗΣ ΤΟΥ ΠΕΖΟΔΡΟΜΩΝ» | 490.190,58 € |

Προσφορές υποβάλλονται είτε για μία Ομάδα /Τμήμα είτε για περισσότερες Ομάδες /Τμήματα είτε για το σύνολο αυτών (δηλ. το σύνολο της υπηρεσίας) .

Οι παραπάνω υπηρεσίες είναι αναγκαίες και επιβεβλημένες και απαιτούν ειδικές τεχνικές γνώσεις και εξειδίκευση, που αφορούν ειδικά ανάπτυξη και υποστήριξη λογισμικών και εκπαιδευμένο προσωπικό, τις οποίες δεν διαθέτει το προσωπικό του Δήμου Λαρισαίων.

Η ανάθεση των παραπάνω υπηρεσιών συντήρησης και λειτουργίας θα πραγματοποιηθεί με κριτήριο ανάθεσης την πλέον συμφέρουσα από οικονομική άποψη προσφορά μόνο βάσει τιμής, **ανά ομάδα / τμήμα** και εφόσον είναι σύμφωνη με το ΠΑΡΑΡΤΗΜΑ Ι – Αναλυτική Τεχνική Περιγραφή Φυσικού και Οικονομικού Αντικειμένου της Σύμβασης και τους όρους της διακήρυξης.

Η φύση των υπηρεσιών συντήρησης, οι οποίες είναι αλληλένδετες και πρέπει να πραγματοποιούνται ταυτόχρονα, ο προγραμματισμός εκτέλεσής τους από τον ανάδοχο, καθώς και ο συντονισμός, ο έλεγχος και η συνεργασία με την Αναθέτουσα αρχή, καθιστούν αναγκαία την απόλυτη συνεργασία μεταξύ των αναδόχων των επιμέρους τμημάτων.

Η χρονική διάρκεια της σύμβασης ορίζεται από την ημερομηνία υπογραφής έως την 31η/12/2025.

Αναλυτική περιγραφή του φυσικού και οικονομικού αντικειμένου της σύμβασης δίδεται στο ΠΑΡΑΡΤΗΜΑ Ι της παρούσας διακήρυξης.

1.4 Θεσμικό πλαίσιο

Η ανάθεση και εκτέλεση της σύμβασης διέπονται από την κείμενη νομοθεσία και τις κατ' εξουσιοδότηση αυτής εκδοθείσες κανονιστικές πράξεις, όπως ισχύουν και ιδίως:

- του ν. 4412/2016 (Α' 147) "Δημόσιες Συμβάσεις Έργων, Προμηθειών και Υπηρεσιών (προσαρμογή στις Οδηγίες 2014/24/ ΕΕ και 2014/25/ΕΕ)", όπως τροποποιήθηκε και ισχύει,
- του ν. 4622/19 (Α' 133) «Επιτελικό Κράτος: οργάνωση, λειτουργία & διαφάνεια της Κυβέρνησης, των κυβερνητικών οργάνων & της κεντρικής δημόσιας διοίκησης» και ιδίως του άρθρου 37
- του ν. 4700/2020 (Α' 127) «Ενιαίο κείμενο Δικονομίας για το Ελεγκτικό Συνέδριο, ολοκληρωμένο νομοθετικό πλαίσιο για τον προσυμβατικό έλεγχο, τροποποιήσεις στον Κώδικα Νόμων για το Ελεγκτικό Συνέδριο, διατάξεις για την αποτελεσματική απονομή της δικαιοσύνης και άλλες διατάξεις» και ιδίως των άρθρων 324-337
- του ν. 4013/2011 (Α' 204) «Σύσταση ενιαίας Ανεξάρτητης Αρχής Δημοσίων Συμβάσεων και Κεντρικού Ηλεκτρονικού Μητρώου Δημοσίων Συμβάσεων...»,
- του ν. 3548/2007 (Α' 68) «Καταχώριση δημοσιεύσεων των φορέων του Δημοσίου στο νομαρχιακό και τοπικό Τύπο και άλλες διατάξεις»,
- του ν. 4601/2019 (Α' 44) «Εταιρικοί μετασχηματισμοί και εναρμόνιση του νομοθετικού πλαισίου με τις διατάξεις της Οδηγίας 2014/55/ΕΕ του Ευρωπαϊκού Κοινοβουλίου και του Συμβουλίου της 16ης Απριλίου 2014 για την έκδοση ηλεκτρονικών τιμολογίων στο πλαίσιο δημόσιων συμβάσεων και λοιπές διατάξεις»
- του ν. 3310/2005 (Α' 30) «Μέτρα για τη διασφάλιση της διαφάνειας και την αποτροπή καταστρατηγήσεων κατά τη διαδικασία σύναψης δημοσίων συμβάσεων», του π.δ/τος 82/1996 (Α' 66) «Ονομαστικοποίηση μετοχών Ελληνικών Ανωνύμων Εταιρειών που μετέχουν στις διαδικασίες ανάληψης έργων ή προμηθειών του Δημοσίου ή των νομικών προσώπων του ευρύτερου δημόσιου τομέα», της κοινής απόφασης των Υπουργών Ανάπτυξης και Επικρατείας με αρ. 20977/2007 (Β' 1673) σχετικά με τα «Δικαιολογητικά για την τήρηση των μητρώων του ν.3310/2005, όπως τροποποιήθηκε με το ν.3414/2005», καθώς και των υπουργικών αποφάσεων, οι οποίες εκδίδονται,

κατ' εξουσιοδότηση του άρθρου 65 του ν. 4172/2013 (Α'167) για τον καθορισμό: α) των μη «συνεργάσιμων φορολογικά» κρατών και β) των κρατών με «προνομιακό φορολογικό καθεστώς».

- του π.δ. 39/2017 (Α' 64) «Κανονισμός εξέτασης προδικαστικών προσφυγών ενώπιων της Α.Ε.Π.Π.»
- της υπ' αριθμ. 57654/22.05.2017 Απόφασης του Υπουργού Οικονομίας και Ανάπτυξης με θέμα : “Ρύθμιση ειδικότερων θεμάτων λειτουργίας και διαχείρισης του Κεντρικού Ηλεκτρονικού Μητρώου Δημοσίων Συμβάσεων (ΚΗΜΔΗΣ)” (Β' 1781)
- της με αρ.64233/09-06-2021 (Β' 2453/2021) Κοινής Απόφασης των Υπουργών Ανάπτυξης και Επενδύσεων και Ψηφιακής Διακυβέρνησης «Ρυθμίσεις τεχνικών ζητημάτων που αφορούν την ανάθεση και εκτέλεση των Δημοσίων Συμβάσεων Προμηθειών και Υπηρεσιών με χρήση των επιμέρους εργαλείων και διαδικασιών του Εθνικού Συστήματος Ηλεκτρονικών Δημοσίων Συμβάσεων (ΕΣΗΔΗΣ)».
- της αριθμ. Κ.Υ.Α. οικ. 60967 ΕΞ 2020 (Β' 2425/18.06.2020) «Ηλεκτρονική Τιμολόγηση στο πλαίσιο των Δημοσίων Συμβάσεων δυνάμει του ν. 4601/2019» (Α' 44)
- της αριθμ. 63446/2021 Κ.Υ.Α. (Β' 2338/02.06.2020) «Καθορισμός Εθνικού Μορφότυπου ηλεκτρονικού τιμολογίου στο πλαίσιο των Δημοσίων Συμβάσεων».
- του ν. 3419/2005 (Α' 297) «Γενικό Εμπορικό Μητρώο (Γ.Ε.ΜΗ.) και εκσυγχρονισμός της Επιμελητηριακής Νομοθεσίας»
- του ν. 4635/2019 (Α'167) « Επενδύω στην Ελλάδα και άλλες διατάξεις» και ιδίως των άρθρων 85 επ.
- του ν. 4270/2014 (Α' 143) «Αρχές δημοσιονομικής διαχείρισης και εποπτείας (ενσωμάτωση της Οδηγίας 2011/85/ΕΕ) – δημόσιο λογιστικό και άλλες διατάξεις»
- του π.δ. 80/2016 (Α' 145) «Ανάληψη υποχρεώσεων από τους Διατάκτες»
- της παρ. Ζ του Ν. 4152/2013 (Α' 107) «Προσαρμογή της ελληνικής νομοθεσίας στην Οδηγία 2011/7 της 16.2.2011 για την καταπολέμηση των καθυστερήσεων πληρωμών στις εμπορικές συναλλαγές»,
- του ν. 4314/2014 (Α' 265) «Α) Για τη διαχείριση, τον έλεγχο και την εφαρμογή αναπτυξιακών παρεμβάσεων για την προγραμματική περίοδο 2014–2020, Β) Ενσωμάτωση της Οδηγίας 2012/17 του Ευρωπαϊκού Κοινοβουλίου και του Συμβουλίου της 13ης Ιουνίου 2012 (ΕΕ L 156/16.6.2012) στο ελληνικό δίκαιο, τροποποίηση του ν. 3419/2005 (Α' 297) και άλλες διατάξεις»
- του ν. 4727/2020 (Α' 184) «Ψηφιακή Διακυβέρνηση (Ενσωμάτωση στην Ελληνική Νομοθεσία της Οδηγίας (ΕΕ) 2016/2102 και της Οδηγίας (ΕΕ) 2019/1024) – Ηλεκτρονικές Επικοινωνίες (Ενσωμάτωση στο Ελληνικό Δίκαιο της Οδηγίας (ΕΕ) 2018/1972 και άλλες διατάξεις»,
- του π.δ 28/2015 (Α' 34) «Κωδικοποίηση διατάξεων για την πρόσβαση σε δημόσια έγγραφα και στοιχεία»
- του ν. 2859/2000 (Α' 248) «Κύρωση Κώδικα Φόρου Προστιθέμενης Αξίας»
- του ν.2690/1999 (Α' 45) «Κύρωση του Κώδικα Διοικητικής Διαδικασίας και άλλες διατάξεις» και ιδίως των άρθρων 1,2, 7, 11 και 13 έως 15,
- του ν. 2121/1993 (Α' 25) «Πνευματική Ιδιοκτησία, Συγγενικά Δικαιώματα και Πολιτιστικά Θέματα»,
- του Κανονισμού (ΕΕ) 2016/679 του ΕΚ και του Συμβουλίου, της 27ης Απριλίου 2016, για την προστασία των φυσικών προσώπων έναντι της επεξεργασίας των δεδομένων προσωπικού χαρακτήρα και για την ελεύθερη κυκλοφορία των δεδομένων αυτών και την κατάργηση της

οδηγίας 95/46/ΕΚ (Γενικός Κανονισμός για την Προστασία Δεδομένων) (Κείμενο που παρουσιάζει ενδιαφέρον για τον ΕΟΧ) ΟJ L 119,

- του ν. 4624/2019 (Α' 137) «Αρχή Προστασίας Δεδομένων Προσωπικού Χαρακτήρα, μέτρα εφαρμογής του Κανονισμού (ΕΕ) 2016/679 του Ευρωπαϊκού Κοινοβουλίου και του Συμβουλίου της 27ης Απριλίου 2016 για την προστασία των φυσικών προσώπων έναντι της επεξεργασίας δεδομένων προσωπικού χαρακτήρα και ενσωμάτωση στην εθνική νομοθεσία της Οδηγίας (ΕΕ) 2016/680 του Ευρωπαϊκού Κοινοβουλίου και του Συμβουλίου της 27ης Απριλίου 2016 και άλλες διατάξεις»,
- των σε εκτέλεση των ανωτέρω νόμων εκδοθεισών κανονιστικών πράξεων, των λοιπών διατάξεων που αναφέρονται ρητά ή απορρέουν από τα οριζόμενα στα συμβατικά τεύχη της παρούσας, καθώς και του συνόλου των διατάξεων του ασφαλιστικού, εργατικού, κοινωνικού, περιβαλλοντικού και φορολογικού δικαίου που διέπει την ανάθεση και εκτέλεση της παρούσας σύμβασης, έστω και αν δεν αναφέρονται ρητά παραπάνω,
- της υπ' αριθμ. 310/2023 Απόφασης Οικονομικής Επιτροπής (ΑΔΑ: 6ΓΟΨΩΛΞ-ΞΙ7) με την οποία συγκροτήθηκε η **Επιτροπή διενέργειας & αξιολόγησης** της γενικής υπηρεσίας «Συντήρηση και λειτουργία συστήματος διαχείρισης πεζοδρόμων»
- της υπ' αριθμ. 239/2023 Απόφασης Δημοτικού Συμβουλίου με την οποία **συγκροτήθηκε η Επιτροπή παρακολούθησης & Παραλαβής** της γενικής υπηρεσίας «Συντήρηση και λειτουργία συστήματος διαχείρισης πεζοδρόμων»
- του υπ' αριθμ. Πρωτ. 28540/8-06-2023 εγγράφου της Διεύθυνσης Βιώσιμης Κινητικότητας του Δήμου Λαρισαίων, σχετικά με υποβολή αιτήματος για «ΣΥΝΤΗΡΗΣΗ ΚΑΙ ΛΕΙΤΟΥΡΓΙΑ ΣΥΣΤΗΜΑΤΟΣ ΔΙΑΧΕΙΡΙΣΗΣ ΠΕΖΟΔΡΟΜΩΝ », το οποίο καταχωρήθηκε στο ΚΗΜΔΗΣ ως πρωτογενές αίτημα με ΑΔΑΜ: 23REQ012846895.
- την υπ' αριθμ. 2465/13-06-2023 (ΑΔΑ:6ΨΥΝΩΛΞ-ΜΞ6 & ΑΔΑΜ: 23REQ012867086) απόφαση ανάληψης πολυετούς υποχρέωσης , στον Κ.Α.Ε. **70.6262.70004** για τα έτη 2023,2024 και 2025
- της υπ' αριθ. /2023, απόφαση της Οικονομικής Επιτροπής του Δήμου Λαρισαίων, η οποία εγκρίνει το τεύχος της Διακήρυξης και των Παραρτημάτων αυτής και των όρων του διαγωνισμού
- των σε εκτέλεση των ανωτέρω νόμων εκδοθεισών κανονιστικών πράξεων, των λοιπών διατάξεων που αναφέρονται ρητά ή απορρέουν από τα οριζόμενα στα συμβατικά τεύχη της παρούσας, καθώς και του συνόλου των διατάξεων του ασφαλιστικού, εργατικού, κοινωνικού, περιβαλλοντικού και φορολογικού δικαίου που διέπει την ανάθεση και εκτέλεση της παρούσας σύμβασης, έστω και αν δεν αναφέρονται ρητά παραπάνω.

1.5 Προθεσμία παραλαβής προσφορών και διενέργεια διαγωνισμού

Η καταληκτική ημερομηνία παραλαβής των προσφορών είναι η **11 / 9 / 2023** και ώρα **15:00 μ.μ.**

Η διαδικασία θα διενεργηθεί με χρήση του Εθνικού Συστήματος Ηλεκτρονικών Δημόσιων Συμβάσεων (ΕΣΗΔΗΣ) Προμήθειες και Υπηρεσίες του ΟΠΣ ΕΣΗΔΗΣ (Διαδικτυακή Πύλη www.promitheus.gov.gr), αναλυτικά ως εξής:

| ΔΙΑΔΙΚΤΥΑΚΟΣ ΤΟΠΟΣ ΥΠΟΒΟΛΗΣ ΠΡΟΣΦΟΡΑΣ | ΗΜΕΡΟΜΗΝΙΑ ΑΝΑΡΤΗΣΗΣ ΤΗΣ ΔΙΑΚΗΡΥΞΗΣ ΣΤΗ ΔΙΑΔΙΚΤΥΑΚΗ ΠΥΛΗ ΤΟΥ ΕΣΗΔΗΣ | ΚΑΤΑΛΗΚΤΙΚΗ ΗΜΕΡΟΜΗΝΙΑ ΥΠΟΒΟΛΗΣ ΠΡΟΣΦΟΡΩΝ | ΗΜΕΡΟΜΗΝΙΑ ΑΠΟΣΦΡΑΓΙΣΗΣ ΤΟΥ ΔΙΑΓΩΝΙΣΜΟΥ |
|--|--|--|---|
|--|--|--|---|

| | | | |
|--|----------------------|--|--|
| <p>Διαδικτυακή πύλη www.promitheus.gov.gr, του Ε.Σ.Η.ΔΗ.Σ.</p> | <p>31 - 7 - 2023</p> | <p>11/ 9 /2023 και ώρα 15:00 μ.μ.</p> | <p>18 / 9 /2023 και ώρα 10:00. π.μ.</p> |
|--|----------------------|--|--|

1.6 Δημοσιότητα

A. Δημοσίευση στην Επίσημη Εφημερίδα της Ευρωπαϊκής Ένωσης

Προκήρυξη της παρούσας σύμβασης απεστάλη με ηλεκτρονικά μέσα για δημοσίευση στις 26/07/2023 στην Υπηρεσία Εκδόσεων της Ευρωπαϊκής Ένωσης.

B. Δημοσίευση σε εθνικό επίπεδο

Η προκήρυξη και το πλήρες κείμενο της παρούσας Διακήρυξης καταχωρήθηκαν στο Κεντρικό Ηλεκτρονικό Μητρώο Δημοσίων Συμβάσεων (ΚΗΜΔΗΣ).

Τα έγγραφα της σύμβασης της παρούσας Διακήρυξης καταχωρήθηκαν στη σχετική ηλεκτρονική διαδικασία σύναψης δημόσιας σύμβασης στο ΕΣΗΔΗΣ, η οποία έλαβε Συστημικό Αύξοντα Αριθμό: 200141 και αναρτήθηκαν στη Διαδικτυακή Πύλη (www.promitheus.gov.gr) του ΟΠΣ ΕΣΗΔΗΣ.

Περίληψη της παρούσας Διακήρυξης δημοσιεύεται και στον Ελληνικό Τύπο, σύμφωνα με το άρθρο 66 του Ν. 4412/2016 .

Περίληψη της παρούσας Διακήρυξης όπως προβλέπεται στην περίπτωση (ιστ) της παραγράφου 3 του άρθρου 76 του Ν.4727/2020, αναρτήθηκε στο διαδίκτυο, στον ιστότοπο <http://et.diavgeia.gov.gr/> (ΠΡΟΓΡΑΜΜΑ ΔΙΑΥΓΕΙΑ).

Η Διακήρυξη θα καταχωρηθεί στο διαδίκτυο, στην ιστοσελίδα της αναθέτουσας αρχής, στη διεύθυνση (URL): www.larissa.gov.gr στην διαδρομή : ΕΝΗΜΕΡΩΣΗ / ΠΡΟΚΗΡΥΞΕΙΣ ΕΡΓΩΝ ΠΡΟΜΗΘΕΙΩΝ.

Γ. Έξοδα δημοσιεύσεων

Η δαπάνη των δημοσιεύσεων (αρχικών και τυχόν επαναληπτικών) στον Ελληνικό Τύπο βαρύνει τον ανάδοχο κάθε Τμήματος της παρούσας αναλογικά και με βάση την εκτιμώμενη αξία του αντίστοιχου Τμήματος. Σε περίπτωση ματαίωσης ή ακύρωσης ή μη κατακύρωσης Τμήματος του Διαγωνισμού, τα έξοδα δημοσίευσης βαρύνουν τον Δήμο.

1.7 Αρχές εφαρμοζόμενες στη διαδικασία σύναψης

Οι οικονομικοί φορείς δεσμεύονται ότι:

α) τηρούν και θα εξακολουθήσουν να τηρούν κατά την εκτέλεση της σύμβασης, εφόσον επιλεγούν, τις υποχρεώσεις τους που απορρέουν από τις διατάξεις της περιβαλλοντικής, κοινωνικοασφαλιστικής και εργατικής νομοθεσίας, που έχουν θεσπιστεί με το δίκαιο της Ένωσης, το εθνικό δίκαιο, συλλογικές συμβάσεις ή διεθνείς διατάξεις περιβαλλοντικού, κοινωνικού και εργατικού δικαίου, οι οποίες απαριθμούνται στο Παράρτημα Χ του Προσαρτήματος Α του ν. 4412/2016. Η τήρηση των εν λόγω υποχρεώσεων ελέγχεται και βεβαιώνεται από τα όργανα που επιβλέπουν την εκτέλεση των δημοσίων συμβάσεων και τις αρμόδιες δημόσιες αρχές και υπηρεσίες που ενεργούν εντός των ορίων της ευθύνης και της αρμοδιότητάς τους .

β) δεν θα ενεργήσουν αθέμιτα, παράνομα ή καταχρηστικά καθ'όλη τη διάρκεια της διαδικασίας ανάθεσης, αλλά και κατά το στάδιο εκτέλεσης της σύμβασης, εφόσον επιλεγούν.

γ) λαμβάνουν τα κατάλληλα μέτρα για να διαφυλάξουν την εμπιστευτικότητα των πληροφοριών που έχουν χαρακτηριστεί ως τέτοιες.

2. ΓΕΝΙΚΟΙ ΚΑΙ ΕΙΔΙΚΟΙ ΟΡΟΙ ΣΥΜΜΕΤΟΧΗΣ

2.1 Γενικές Πληροφορίες

2.1.1 Έγγραφα της σύμβασης

Τα έγγραφα της παρούσας διαδικασίας σύναψης είναι τα ακόλουθα:

1. η με αρ. 2023/S 145-463571 Προκήρυξη της Σύμβασης, όπως αυτή έχει δημοσιευτεί στην Επίσημη Εφημερίδα της Ευρωπαϊκής Ένωσης
2. η παρούσα Διακήρυξη και τα παραρτήματά της
3. το Ευρωπαϊκό Ενιαίο Έγγραφο Σύμβασης [ΕΕΕΣ]
4. οι συμπληρωματικές πληροφορίες που τυχόν παρέχονται στο πλαίσιο της διαδικασίας, ιδίως σχετικά με τις προδιαγραφές και τα σχετικά δικαιολογητικά

2.1.2 Επικοινωνία - Πρόσβαση στα έγγραφα της Σύμβασης

Όλες οι επικοινωνίες σε σχέση με τα βασικά στοιχεία της διαδικασίας σύναψης της σύμβασης, καθώς και όλες οι ανταλλαγές πληροφοριών, ιδίως η ηλεκτρονική υποβολή, εκτελούνται με τη χρήση της πλατφόρμας του Εθνικού Συστήματος Ηλεκτρονικών Δημοσίων Συμβάσεων (ΕΣΗΔΗΣ), η οποία είναι προσβάσιμη μέσω της Διαδικτυακής πύλης www.promitheus.gov.gr.

Επίσης, οι ενδιαφερόμενοι μπορούν να έχουν πρόσβαση στο περιεχόμενο της διακήρυξης και σε όλα τα έγγραφα της σύμβασης μέσω της ιστοσελίδας του Δήμου Λαρισαίων : www.larissa.gov.gr

2.1.3 Παροχή Διευκρινίσεων

Τα σχετικά αιτήματα παροχής διευκρινίσεων υποβάλλονται ηλεκτρονικά, **το αργότερο 10 ημέρες** πριν την καταληκτική ημερομηνία υποβολής προσφορών και απαντώνται αντίστοιχα, στο πλαίσιο της παρούσας, στη σχετική ηλεκτρονική διαδικασία σύναψης δημόσιας σύμβασης στην πλατφόρμα του ΕΣΗΔΗΣ, η οποία είναι προσβάσιμη μέσω της Διαδικτυακής πύλης (www.promitheus.gov.gr). Αιτήματα παροχής συμπληρωματικών πληροφοριών – διευκρινίσεων υποβάλλονται από εγγεγραμμένους στο σύστημα οικονομικούς φορείς, δηλαδή από εκείνους που διαθέτουν σχετικά διαπιστευτήρια που τους έχουν χορηγηθεί (όνομα χρήστη και κωδικό πρόσβασης) και απαραίτητα το ηλεκτρονικό αρχείο με το κείμενο των ερωτημάτων είναι ηλεκτρονικά υπογεγραμμένο. Αιτήματα παροχής διευκρινίσεων που είτε υποβάλλονται με άλλο τρόπο είτε το ηλεκτρονικό αρχείο που τα συνοδεύει δεν είναι ηλεκτρονικά υπογεγραμμένο, δεν εξετάζονται.

Η αναθέτουσα αρχή παρατείνει την προθεσμία παραλαβής των προσφορών, ούτως ώστε όλοι οι ενδιαφερόμενοι οικονομικοί φορείς να μπορούν να λάβουν γνώση όλων των αναγκαίων πληροφοριών για την κατάρτιση των προσφορών στις ακόλουθες περιπτώσεις:

α) όταν, για οποιονδήποτε λόγο, πρόσθετες πληροφορίες, αν και ζητήθηκαν από τον οικονομικό φορέα έγκαιρα, δεν έχουν παρασχεθεί το αργότερο έξι (6) ημέρες πριν από την προθεσμία που ορίζεται για την παραλαβή των προσφορών,

β) όταν τα έγγραφα της σύμβασης υφίστανται σημαντικές αλλαγές. Η διάρκεια της παράτασης θα είναι ανάλογη με τη σπουδαιότητα των πληροφοριών ή των αλλαγών.

Όταν οι πρόσθετες πληροφορίες δεν έχουν ζητηθεί έγκαιρα ή δεν έχουν σημασία για την προετοιμασία κατάλληλων προσφορών, η παράταση της προθεσμίας εναπόκειται στη διακριτική ευχέρεια της αναθέτουσας αρχής.

Τροποποίηση των όρων της διαγωνιστικής διαδικασίας (πχ αλλαγή/μετάθεση της καταληκτικής ημερομηνίας υποβολής προσφορών καθώς και σημαντικές αλλαγές των εγγράφων της σύμβασης,

σύμφωνα με την προηγούμενη παράγραφο) δημοσιεύεται στην ΕΕΕΕ (με το τυποποιημένο έντυπο «Διορθωτικό») και στο ΚΗΜΔΗΣ.

2.1.4 Γλώσσα

Τα έγγραφα της σύμβασης έχουν συνταχθεί στην ελληνική γλώσσα.

Τυχόν προδικαστικές προσφυγές υποβάλλονται στην ελληνική γλώσσα.

Οι **προσφορές**, τα στοιχεία που περιλαμβάνονται σε αυτές, καθώς και τα αποδεικτικά έγγραφα σχετικά με τη μη ύπαρξη λόγου αποκλεισμού και την πλήρωση των κριτηρίων ποιοτικής επιλογής συντάσσονται στην ελληνική γλώσσα ή συνοδεύονται από επίσημη μετάφρασή τους στην ελληνική γλώσσα.

Τα αλλοδαπά δημόσια και ιδιωτικά έγγραφα συνοδεύονται από μετάφρασή τους στην ελληνική γλώσσα επικυρωμένη, είτε από πρόσωπο αρμόδιο κατά τις κείμενες διατάξεις της εθνικής νομοθεσίας είτε από πρόσωπο κατά νόμο αρμόδιο της χώρας στην οποία έχει συνταχθεί το έγγραφο.

Ενημερωτικά και τεχνικά φυλλάδια και άλλα έντυπα, εταιρικά ή μη, με ειδικό τεχνικό περιεχόμενο, δηλαδή έντυπα με αμιγώς τεχνικά χαρακτηριστικά, όπως αριθμούς, αποδόσεις σε διεθνείς μονάδες, μαθηματικούς τύπους και σχέδια, μπορούν να υποβάλλονται στην αγγλική γλώσσα, χωρίς να συνοδεύονται από μετάφραση στην ελληνική.

Κάθε μορφής επικοινωνία με την αναθέτουσα αρχή, καθώς και μεταξύ αυτής και του αναδόχου, θα γίνονται υποχρεωτικά στην ελληνική γλώσσα.

2.1.5 Εγγυήσεις

Οι εγγυητικές επιστολές των παραγράφων 2.2.2 και 4.1. εκδίδονται από πιστωτικά ιδρύματα ή χρηματοδοτικά ιδρύματα ή ασφαλιστικές επιχειρήσεις κατά την έννοια των περιπτώσεων β' και γ' της παρ. 1 του άρθρου 14 του ν. 4364/ 2016 (Α'13, που λειτουργούν νόμιμα στα κράτη - μέλη της Ένωσης ή του Ευρωπαϊκού Οικονομικού Χώρου ή στα κράτη-μέλη της ΣΔΣ και έχουν, σύμφωνα με τις ισχύουσες διατάξεις, το δικαίωμα αυτό. Μπορούν, επίσης, να εκδίδονται από το Τ.Μ.Ε.Δ.Ε. ή να παρέχονται με γραμμάτιο του Ταμείου Παρακαταθηκών και Δανείων με παρακατάθεση σε αυτό του αντίστοιχου χρηματικού ποσού. Αν συσταθεί παρακαταθήκη με γραμμάτιο παρακατάθεσης χρεογράφων στο Ταμείο Παρακαταθηκών και Δανείων, τα τοκομερίδια ή μερίσματα που λήγουν κατά τη διάρκεια της εγγύησης επιστρέφονται μετά τη λήξη τους στον υπέρ ου η εγγύηση οικονομικό φορέα.

Οι εγγυητικές επιστολές εκδίδονται κατ' επιλογή των οικονομικών φορέων από έναν ή περισσότερους εκδότες της παραπάνω παραγράφου.

Οι εγγυήσεις αυτές περιλαμβάνουν κατ' ελάχιστον τα ακόλουθα στοιχεία: α) την ημερομηνία έκδοσης, β) τον εκδότη, γ) την αναθέτουσα αρχή προς την οποία απευθύνονται, δ) τον αριθμό της εγγύησης, ε) το ποσό που καλύπτει η εγγύηση, στ) την πλήρη επωνυμία, τον Α.Φ.Μ. και τη διεύθυνση του οικονομικού φορέα υπέρ του οποίου εκδίδεται η εγγύηση (στην περίπτωση ένωσης αναγράφονται όλα τα παραπάνω για κάθε μέλος της ένωσης), ζ) τους όρους ότι: αα) η εγγύηση παρέχεται ανέκκλητα και ανεπιφύλακτα, ο δε εκδότης παραιτείται του δικαιώματος της διαιρέσεως και της διζήσεως, και ββ) ότι σε περίπτωση κατάπτωσης αυτής, το ποσό της κατάπτωσης υπόκειται στο εκάστοτε ισχύον τέλος χαρτοσήμου, η) τα στοιχεία της σχετικής διακήρυξης και την καταληκτική ημερομηνία υποβολής προσφορών, θ) την ημερομηνία λήξης ή τον χρόνο ισχύος της εγγύησης, ι) την ανάληψη υποχρέωσης από τον εκδότη της εγγύησης να καταβάλει το ποσό της εγγύησης ολικά ή μερικά εντός πέντε (5) ημερών μετά από απλή έγγραφη ειδοποίηση εκείνου προς τον οποίο απευθύνεται και ια) στην περίπτωση των εγγυήσεων καλής εκτέλεσης και προκαταβολής, τον αριθμό και τον τίτλο της σχετικής σύμβασης.

Η περ. αα' του προηγούμενου εδαφίου ζ' δεν εφαρμόζεται για τις εγγυήσεις που παρέχονται με γραμμάτιο του Ταμείου Παρακαταθηκών και Δανείων.

Η αναθέτουσα αρχή επικοινωνεί με τους εκδότες των εγγυητικών επιστολών προκειμένου να διαπιστώσει την εγκυρότητά τους.

2.1.6 Προστασία Προσωπικών Δεδομένων

Η αναθέτουσα αρχή ενημερώνει το φυσικό πρόσωπο που υπογράφει την προσφορά ως Προσφέρων ή ως Νόμιμος Εκπρόσωπος Προσφέροντος, ότι η ίδια ή και τρίτοι, κατ' εντολή και για λογαριασμό της, θα επεξεργάζονται προσωπικά δεδομένα που περιέχονται στους φακέλους της προσφοράς και τα αποδεικτικά μέσα τα οποία υποβάλλονται σε αυτήν, στο πλαίσιο του παρόντος Διαγωνισμού, για το σκοπό της αξιολόγησης των προσφορών και της ενημέρωσης έτερων συμμετεχόντων σε αυτόν, λαμβάνοντας κάθε εύλογο μέτρο για τη διασφάλιση του απόρρητου και της ασφάλειας της επεξεργασίας των δεδομένων και της προστασίας τους από κάθε μορφής αθέμιτη επεξεργασία, σύμφωνα με τις διατάξεις της κείμενης νομοθεσίας περί προστασίας προσωπικών δεδομένων, κατά τα αναλυτικώς αναφερόμενα στην αναλυτική ενημέρωση που επισυνάπτεται στην παρούσα.

2.2 Δικαίωμα Συμμετοχής - Κριτήρια Ποιοτικής Επιλογής

2.2.1 Δικαίωμα συμμετοχής

1. Δικαίωμα συμμετοχής στη διαδικασία σύναψης της παρούσας σύμβασης έχουν φυσικά ή νομικά πρόσωπα και, σε περίπτωση ενώσεων οικονομικών φορέων, τα μέλη αυτών, που είναι εγκατεστημένα σε:

α) κράτος-μέλος της Ένωσης,

β) κράτος-μέλος του Ευρωπαϊκού Οικονομικού Χώρου (Ε.Ο.Χ.),

γ) τρίτες χώρες που έχουν υπογράψει και κυρώσει τη ΣΔΣ, στο βαθμό που η υπό ανάθεση δημόσια σύμβαση καλύπτεται από τα Παραρτήματα 1, 2, 4, 5, 6 και 7 και τις γενικές σημειώσεις του σχετικού με την Ένωση Προσαρτήματος Ι της ως άνω Συμφωνίας, καθώς και

δ) σε τρίτες χώρες που δεν εμπίπτουν στην περίπτωση γ' της παρούσας παραγράφου και έχουν συνάψει διμερείς ή πολυμερείς συμφωνίες με την Ένωση σε θέματα διαδικασιών ανάθεσης δημοσίων συμβάσεων.

Στο βαθμό που καλύπτονται από τα Παραρτήματα 1, 2, 4, 5 6 και 7 και τις γενικές σημειώσεις του σχετικού με την Ένωση Προσαρτήματος Ι της ΣΔΣ, καθώς και τις λοιπές διεθνείς συμφωνίες από τις οποίες δεσμεύεται η Ένωση, οι αναθέτουσες αρχές επιφυλάσσουν για τα έργα, τα αγαθά, τις υπηρεσίες και τους οικονομικούς φορείς των χωρών που έχουν υπογράψει τις εν λόγω συμφωνίες μεταχείριση εξίσου ευνοϊκή με αυτήν που επιφυλάσσουν για τα έργα, τα αγαθά, τις υπηρεσίες και τους οικονομικούς φορείς της Ένωσης.

2. Οικονομικός φορέας συμμετέχει είτε μεμονωμένα είτε ως μέλος ένωσης. Οι ενώσεις οικονομικών φορέων, συμπεριλαμβανομένων και των προσωρινών συμπράξεων, δεν απαιτείται να περιβληθούν συγκεκριμένη νομική μορφή για την υποβολή προσφοράς. Η αναθέτουσα αρχή μπορεί να απαιτήσει από τις ενώσεις οικονομικών φορέων να περιβληθούν συγκεκριμένη νομική μορφή, εφόσον τους ανατεθεί η σύμβαση.

Στις περιπτώσεις υποβολής προσφοράς από ένωση οικονομικών φορέων, όλα τα μέλη της ευθύνονται έναντι της αναθέτουσας αρχής αλληλέγγυα και εις ολόκληρον.

2.2.2 Εγγύηση συμμετοχής

2.2.2.1. Για την έγκυρη συμμετοχή στη διαδικασία σύναψης της παρούσας σύμβασης, κατατίθεται από τους συμμετέχοντες οικονομικούς φορείς (προσφέροντες), εγγυητική επιστολή συμμετοχής, ποσού που αντιστοιχεί στο 2% της εκτιμώμενης αξίας της σύμβασης, (μη συμπεριλαμβανομένου του ΦΠΑ) του/των ΤΜΗΜΑΤΟΣ/ ΤΜΗΜΑΤΩΝ) που συμμετέχει.

- **ΤΜΗΜΑ Α** : ποσού 4.395,74 ευρώ
- **ΤΜΗΜΑ Β** : ποσού 527,02 ευρώ
- **ΤΜΗΜΑ Γ**: ποσού 3.983,24 ευρώ
- **ΤΜΗΜΑ Δ** : ποσού 640 ευρώ
- **ΤΜΗΜΑ Ε**: ποσού 10.726,09 ευρώ

ή άθροισμα αυτών σε περίπτωση που υποβάλλεται προσφορά για παραπάνω από ένα Τμήματα.

Στην περίπτωση ένωσης οικονομικών φορέων, η εγγύηση συμμετοχής περιλαμβάνει και τον όρο ότι η εγγύηση καλύπτει τις υποχρεώσεις όλων των οικονομικών φορέων που συμμετέχουν στην ένωση.

Η εγγύηση συμμετοχής πρέπει να ισχύει τουλάχιστον για τριάντα (30) ημέρες μετά τη λήξη του χρόνου ισχύος της προσφοράς του άρθρου 2.4.5 της παρούσας, ήτοι μέχρι δεκατρείς (13) μήνες, άλλως η προσφορά απορρίπτεται. Η αναθέτουσα αρχή μπορεί, πριν τη λήξη της προσφοράς, να ζητά από τους προσφέροντες να παρατείνουν, πριν τη λήξη τους, τη διάρκεια ισχύος της προσφοράς και της εγγύησης συμμετοχής.

Οι πρωτότυπες εγγυήσεις συμμετοχής, πλην των εγγυήσεων που εκδίδονται ηλεκτρονικά, προσκομίζονται, σε κλειστό φάκελο με ευθύνη του οικονομικού φορέα, το αργότερο πριν την ημερομηνία και ώρα αποσφράγισης των προσφορών που ορίζεται στην παρ. 3.1 της παρούσας, άλλως η προσφορά απορρίπτεται ως απαράδεκτη, μετά από γνώμη της Επιτροπής Διαγωνισμού.

2.2.2.2. Η εγγύηση συμμετοχής επιστρέφεται στον ανάδοχο με την προσκόμιση της εγγύησης καλής εκτέλεσης.

Η εγγύηση συμμετοχής επιστρέφεται στους λοιπούς προσφέροντες, σύμφωνα με τα ειδικότερα οριζόμενα στην παρ. 3 του άρθρου 72 του ν. 4412/2016.

2.2.2.3. Η εγγύηση συμμετοχής καταπίπτει, εάν ο προσφέρων: α) αποσύρει την προσφορά του κατά τη διάρκεια ισχύος αυτής, β) παρέχει, εν γνώσει του, ψευδή στοιχεία ή πληροφορίες που αναφέρονται στις παραγράφους 2.2.3 έως 2.2.8 γ) δεν προσκομίζει εγκαίρως τα προβλεπόμενα από την παρούσα δικαιολογητικά (παραγράφοι 2.2.9 και 3.2), δ) δεν προσέλθει εγκαίρως για υπογραφή του συμφωνητικού, ε) υποβάλει μη κατάλληλη προσφορά, με την έννοια της περ. 46 της παρ. 1 του άρθρου 2 του ν. 4412/2016, στ) δεν ανταποκριθεί στη σχετική πρόσκληση της αναθέτουσας αρχής να εξηγήσει την τιμή ή το κόστος της προσφοράς του εντός της τεθείσας προθεσμίας και η προσφορά του απορριφθεί, ζ) στις περιπτώσεις των παρ. 3, 4 και 5 του άρθρου 103 του ν. 4412/2016, περί πρόσκλησης για υποβολή δικαιολογητικών από τον προσωρινό ανάδοχο, αν, κατά τον έλεγχο των παραπάνω δικαιολογητικών, σύμφωνα με τις παραγράφους 3.2 και 3.4 της παρούσας, διαπιστωθεί ότι τα στοιχεία που δηλώθηκαν στο ΕΕΕΣ είναι εκ προθέσεως απατηλά, ή ότι έχουν υποβληθεί πλαστά αποδεικτικά στοιχεία, ή αν, από τα παραπάνω δικαιολογητικά που προσκομίσθηκαν νομίμως και εμπροθέσμως, δεν αποδεικνύεται η μη συνδρομή των λόγων αποκλεισμού της παραγράφου 2.2.3 ή η πλήρωση μιας ή περισσότερων από τις απαιτήσεις των κριτηρίων ποιοτικής επιλογής.

2.2.3 Λόγοι αποκλεισμού

Αποκλείεται από τη συμμετοχή στην παρούσα διαδικασία σύναψης σύμβασης (διαγωνισμό) οικονομικός φορέας, εφόσον συντρέχει στο πρόσωπό του (εάν πρόκειται για μεμονωμένο φυσικό ή νομικό πρόσωπο) ή σε ένα από τα μέλη του (εάν πρόκειται για ένωση οικονομικών φορέων) ένας ή περισσότεροι από τους ακόλουθους λόγους:

2.2.3.1. Όταν υπάρχει σε βάρος του αμετάκλητη καταδικαστική απόφαση για ένα από τα ακόλουθα εγκλήματα:

α) συμμετοχή σε εγκληματική οργάνωση, όπως αυτή ορίζεται στο άρθρο 2 της απόφασης-πλαίσιο 2008/841/ΔΕΥ του Συμβουλίου της 24ης Οκτωβρίου 2008, για την καταπολέμηση του οργανωμένου

εγκλήματος (ΕΕ L 300 της 11.11.2008 σ.42), και τα εγκλήματα του άρθρου 187 του Ποινικού Κώδικα (εγκληματική οργάνωση),

β) ενεργητική δωροδοκία, όπως ορίζεται στο άρθρο 3 της σύμβασης περί της καταπολέμησης της διαφθοράς στην οποία ενέχονται υπάλληλοι των Ευρωπαϊκών Κοινοτήτων ή των κρατών-μελών της Ένωσης (ΕΕ C 195 της 25.6.1997, σ. 1) και στην παρ. 1 του άρθρου 2 της απόφασης-πλαίσιο 2003/568/ΔΕΥ του Συμβουλίου της 22ας Ιουλίου 2003, για την καταπολέμηση της δωροδοκίας στον ιδιωτικό τομέα (ΕΕ L 192 της 31.7.2003, σ. 54), καθώς και όπως ορίζεται στο εθνικό δίκαιο του οικονομικού φορέα, και τα εγκλήματα των άρθρων 159Α (δωροδοκία πολιτικών προσώπων), 236 (δωροδοκία υπαλλήλου), 237 παρ. 2-4 (δωροδοκία δικαστικών λειτουργών), 237Α παρ. 2 (εμπορία επιρροής – μεσάζοντες), 396 παρ. 2 (δωροδοκία στον ιδιωτικό τομέα) του Ποινικού Κώδικα,

γ) απάτη, εις βάρος των οικονομικών συμφερόντων της Ένωσης, κατά την έννοια των άρθρων 3 και 4 της Οδηγίας (ΕΕ) 2017/1371 του Ευρωπαϊκού Κοινοβουλίου και του Συμβουλίου της 5^{ης} Ιουλίου 2017 σχετικά με την καταπολέμηση, μέσω του ποινικού δικαίου, της απάτης εις βάρος των οικονομικών συμφερόντων της Ένωσης (L 198/28.07.2017) και τα εγκλήματα των άρθρων 159Α (δωροδοκία πολιτικών προσώπων), 216 (πλαστογραφία), 236 (δωροδοκία υπαλλήλου), 237 παρ. 2-4 (δωροδοκία δικαστικών λειτουργών), 242 (ψευδής βεβαίωση, νόθευση κ.λπ.) 374 (διακεκριμένη κλοπή), 375 (υπεξαίρεση), 386 (απάτη), 386Α (απάτη με υπολογιστή), 386Β (απάτη σχετική με τις επιχορηγήσεις), 390 (απιστία) του Ποινικού Κώδικα και των άρθρων 155 επ. του Εθνικού Τελωνειακού Κώδικα (ν. 2960/2001, Α' 265), όταν αυτά στρέφονται κατά των οικονομικών συμφερόντων της Ευρωπαϊκής Ένωσης ή συνδέονται με την προσβολή αυτών των συμφερόντων, καθώς και τα εγκλήματα των άρθρων 23 (διασυνωριακή απάτη σχετικά με τον ΦΠΑ) και 24 (επικουρικές διατάξεις για την ποινική προστασία των οικονομικών συμφερόντων της Ευρωπαϊκής Ένωσης) του ν. 4689/2020 (Α' 103),

δ) τρομοκρατικά εγκλήματα ή εγκλήματα συνδεδεμένα με τρομοκρατικές δραστηριότητες, όπως ορίζονται, αντιστοίχως, στα άρθρα 3-4 και 5-12 της Οδηγίας (ΕΕ) 2017/541 του Ευρωπαϊκού Κοινοβουλίου και του Συμβουλίου της 15^{ης} Μαρτίου 2017 για την καταπολέμηση της τρομοκρατίας και την αντικατάσταση της απόφασης-πλαισίου 2002/475/ΔΕΥ του Συμβουλίου και για την τροποποίηση της απόφασης 2005/671/ΔΕΥ του Συμβουλίου (ΕΕ L 88/31.03.2017) ή ηθική αυτουργία ή συνέργεια ή απόπειρα διάπραξης εγκλήματος, όπως ορίζονται στο άρθρο 14 αυτής, και τα εγκλήματα των άρθρων 187Α και 187Β του Ποινικού Κώδικα, καθώς και τα εγκλήματα των άρθρων 32-35 του ν. 4689/2020 (Α' 103),

ε) νομιμοποίηση εσόδων από παράνομες δραστηριότητες ή χρηματοδότηση της τρομοκρατίας, όπως αυτές ορίζονται στο άρθρο 1 της Οδηγίας (ΕΕ) 2015/849 του Ευρωπαϊκού Κοινοβουλίου και του Συμβουλίου της 20ης Μαΐου 2015, σχετικά με την πρόληψη της χρησιμοποίησης του χρηματοπιστωτικού συστήματος για τη νομιμοποίηση εσόδων από παράνομες δραστηριότητες ή για τη χρηματοδότηση της τρομοκρατίας, την τροποποίηση του κανονισμού (ΕΕ) αριθμ. 648/2012 του Ευρωπαϊκού Κοινοβουλίου και του Συμβουλίου, και την κατάργηση της οδηγίας 2005/60/ΕΚ του Ευρωπαϊκού Κοινοβουλίου και του Συμβουλίου και της οδηγίας 2006/70/ΕΚ της Επιτροπής (ΕΕ L 141/05.06.2015) και τα εγκλήματα των άρθρων 2 και 39 του ν. 4557/2018 (Α' 139),

στ) παιδική εργασία και άλλες μορφές εμπορίας ανθρώπων, όπως ορίζονται στο άρθρο 2 της Οδηγίας 2011/36/ΕΕ του Ευρωπαϊκού Κοινοβουλίου και του Συμβουλίου της 5ης Απριλίου 2011, για την πρόληψη και την καταπολέμηση της εμπορίας ανθρώπων και για την προστασία των θυμάτων της, καθώς και για την αντικατάσταση της απόφασης-πλαίσιο 2002/629/ΔΕΥ του Συμβουλίου (ΕΕ L 101 της 15.4.2011, σ. 1), και τα εγκλήματα του άρθρου 323Α του Ποινικού Κώδικα (εμπορία ανθρώπων).

Ο οικονομικός φορέας αποκλείεται, επίσης, όταν το πρόσωπο εις βάρος του οποίου εκδόθηκε αμετάκλητη καταδικαστική απόφαση είναι μέλος του διοικητικού, διευθυντικού ή εποπτικού οργάνου του ή έχει εξουσία εκπροσώπησης, λήψης αποφάσεων ή ελέγχου σε αυτό. Η υποχρέωση του προηγούμενου εδαφίου αφορά:

- στις περιπτώσεις εταιρειών περιορισμένης ευθύνης (Ε.Π.Ε.) ιδιωτικών κεφαλαιουχικών εταιρειών (Ι.Κ.Ε.) και προσωπικών εταιρειών (Ο.Ε. και Ε.Ε.) τους διαχειριστές.

- στις περιπτώσεις ανωνύμων εταιρειών (Α.Ε.), τον διευθύνοντα Σύμβουλο, τα μέλη του Διοικητικού Συμβουλίου, καθώς και τα πρόσωπα στα οποία με απόφαση του Διοικητικού Συμβουλίου έχει ανατεθεί το σύνολο της διαχείρισης και εκπροσώπησης της εταιρείας,
- στις περιπτώσεις Συνεταιρισμών, τα μέλη του Διοικητικού Συμβουλίου.
- σε όλες τις υπόλοιπες περιπτώσεις νομικών προσώπων, τον κατά περίπτωση νόμιμο εκπρόσωπο.

Εάν στις ως άνω περιπτώσεις (α) έως (στ) η κατά τα ανωτέρω περίοδος αποκλεισμού δεν έχει καθοριστεί με αμετάκλητη απόφαση, αυτή ανέρχεται σε πέντε (5) έτη από την ημερομηνία της καταδίκης με αμετάκλητη απόφαση.

2.2.3.2. Στις ακόλουθες περιπτώσεις :

α) όταν ο οικονομικός φορέας έχει αθετήσει τις υποχρεώσεις του όσον αφορά στην καταβολή φόρων ή εισφορών κοινωνικής ασφάλισης και αυτό έχει διαπιστωθεί από δικαστική ή διοικητική απόφαση με τελεσίδικη και δεσμευτική ισχύ, σύμφωνα με διατάξεις της χώρας όπου είναι εγκατεστημένος ή την εθνική νομοθεσία ή

β) όταν η αναθέτουσα αρχή μπορεί να αποδείξει με τα κατάλληλα μέσα ότι ο οικονομικός φορέας έχει αθετήσει τις υποχρεώσεις του όσον αφορά την καταβολή φόρων ή εισφορών κοινωνικής ασφάλισης.

Αν ο οικονομικός φορέας είναι Έλληνας πολίτης ή έχει την εγκατάστασή του στην Ελλάδα, οι υποχρεώσεις του που αφορούν τις εισφορές κοινωνικής ασφάλισης καλύπτουν τόσο την κύρια όσο και την επικουρική ασφάλιση.

Οι υποχρεώσεις των περ. α' και β' της παρ. 2.2.3.2 θεωρείται ότι δεν έχουν αθετηθεί εφόσον δεν έχουν καταστεί ληξιπρόθεσμες ή εφόσον αυτές έχουν υπαχθεί σε δεσμευτικό διακανονισμό που τηρείται.

Δεν αποκλείεται ο οικονομικός φορέας, όταν έχει εκπληρώσει τις υποχρεώσεις του είτε καταβάλλοντας τους φόρους ή τις εισφορές κοινωνικής ασφάλισης που οφείλει, συμπεριλαμβανομένων, κατά περίπτωση, των δεδουλευμένων τόκων ή των προστίμων είτε υπαγόμενος σε δεσμευτικό διακανονισμό για την καταβολή τους στο μέτρο που τηρεί τους όρους του δεσμευτικού κανονισμού.

2.2.3.3

β) Κατ' εξαίρεση, επίσης, ο οικονομικός φορέας δεν αποκλείεται, όταν ο αποκλεισμός, σύμφωνα με την παράγραφο 2.2.3.2, θα ήταν σαφώς δυσανάλογος, ιδίως όταν μόνο μικρά ποσά των φόρων ή των εισφορών κοινωνικής ασφάλισης δεν έχουν καταβληθεί ή όταν ο οικονομικός φορέας ενημερώθηκε σχετικά με το ακριβές ποσό που οφείλεται λόγω αθέτησης των υποχρεώσεών του όσον αφορά στην καταβολή φόρων ή εισφορών κοινωνικής ασφάλισης σε χρόνο κατά τον οποίο δεν είχε τη δυνατότητα να λάβει μέτρα, σύμφωνα με το τελευταίο εδάφιο της παρ. 2 του άρθρου 73 ν. 4412/2016, πριν από την εκπνοή της προθεσμίας υποβολής προσφοράς.

2.2.3.4. Αποκλείεται από τη συμμετοχή στη διαδικασία σύναψης της παρούσας σύμβασης, οικονομικός φορέας σε οποιαδήποτε από τις ακόλουθες καταστάσεις:

(α) εάν έχει αθετήσει τις υποχρεώσεις που προβλέπονται στην παρ. 2 του άρθρου 18 του ν. 4412/2016, περί αρχών που εφαρμόζονται στις διαδικασίες σύναψης δημοσίων συμβάσεων,

ιδίως εάν σε βάρος του έχουν επιβληθεί, μέσα σε χρονικό διάστημα δύο (2) ετών πριν από τη λήξη της προθεσμίας υποβολής της προσφοράς, τρεις (3) πράξεις επιβολής προστίμου από τα αρμόδια ελεγκτικά όργανα του Σώματος Επιθεώρησης Εργασίας για παραβάσεις της εργατικής νομοθεσίας που χαρακτηρίζονται, σύμφωνα με την υπουργική απόφαση 2063/Δ1632/2011 (Β' 266), όπως εκάστοτε ισχύει, ως «υψηλής» ή «πολύ υψηλής» σοβαρότητας, οι οποίες προκύπτουν αθροιστικά, από τρεις (3) διενεργηθέντες ελέγχους ή δύο (2) πράξεις επιβολής προστίμου από τα αρμόδια ελεγκτικά όργανα του Σώματος Επιθεώρησης Εργασίας για παραβάσεις της εργατικής νομοθεσίας που αφορούν την αδήλωτη εργασία, οι οποίες προκύπτουν αθροιστικά από δύο (2) διενεργηθέντες ελέγχους.]

καθώς και αα) εάν έχει κηρυχθεί έκπτωτος, κατ' εφαρμογή της παραγράφου 7 του άρθρου 68 του ν. 3863/2010 μέσα σε χρονικό διάστημα τριών (3) ετών πριν από την ημερομηνία λήξης της προθεσμίας υποβολής της προσφοράς ή ββ) εάν σε βάρος του έχει επιβληθεί η κύρωση της προσωρινής διακοπής της λειτουργίας συγκεκριμένης παραγωγικής διαδικασίας ή τμήματος ή τμημάτων ή του συνόλου της επιχείρησης ή εκμετάλλευσης κατ' εφαρμογή της παρ. 1B του άρθρου 24 του ν. 3996/2011 (Α' 170) μέσα σε χρονικό διάστημα τριών (3) ετών πριν από την ημερομηνία λήξης της προθεσμίας υποβολής της προσφοράς]

(β) εάν τελεί υπό πτώχευση ή έχει υπαχθεί σε διαδικασία ειδικής εκκαθάρισης ή τελεί υπό αναγκαστική διαχείριση από εκκαθαριστή ή από το δικαστήριο ή έχει υπαχθεί σε διαδικασία πτωχευτικού συμβιβασμού ή έχει αναστείλει τις επιχειρηματικές του δραστηριότητες ή έχει υπαχθεί σε διαδικασία εξυγίανσης και δεν τηρεί τους όρους αυτής ή εάν βρίσκεται σε οποιαδήποτε ανάλογη κατάσταση προκύπτουσα από παρόμοια διαδικασία, προβλεπόμενη σε εθνικές διατάξεις νόμου. Η αναθέτουσα αρχή μπορεί να μην αποκλείει έναν οικονομικό φορέα ο οποίος βρίσκεται σε μία εκ των καταστάσεων που αναφέρονται στην περίπτωση αυτή, υπό την προϋπόθεση ότι αποδεικνύει ότι ο εν λόγω φορέας είναι σε θέση να εκτελέσει τη σύμβαση, λαμβάνοντας υπόψη τις ισχύουσες διατάξεις και τα μέτρα για τη συνέχιση της επιχειρηματικής του λειτουργίας.

(γ) εάν, με την επιφύλαξη της παραγράφου 3β του άρθρου 44 του ν. 3959/2011 περί ποινικών κυρώσεων και άλλων διοικητικών συνεπειών, υπάρχουν επαρκώς εύλογες ενδείξεις που οδηγούν στο συμπέρασμα ότι ο οικονομικός φορέας συνήψε συμφωνίες με άλλους οικονομικούς φορείς με στόχο τη στρέβλωση του ανταγωνισμού,

δ) εάν μία κατάσταση σύγκρουσης συμφερόντων κατά την έννοια του άρθρου 24 του ν. 4412/2016 δεν μπορεί να θεραπευθεί αποτελεσματικά με άλλα, λιγότερο παρεμβατικά, μέσα,

(ε) εάν μία κατάσταση στρέβλωσης του ανταγωνισμού από την πρότερη συμμετοχή του οικονομικού φορέα κατά την προετοιμασία της διαδικασίας σύναψης σύμβασης, σύμφωνα με όσα ορίζονται στο άρθρο 48 του ν. 4412/2016, δεν μπορεί να θεραπευθεί με άλλα, λιγότερο παρεμβατικά, μέσα,

(στ) εάν έχει επιδείξει σοβαρή ή επαναλαμβανόμενη πλημμέλεια κατά την εκτέλεση ουσιώδους απαίτησης στο πλαίσιο προηγούμενης δημόσιας σύμβασης, προηγούμενης σύμβασης με αναθέτοντα φορέα ή προηγούμενης σύμβασης παραχώρησης που είχε ως αποτέλεσμα την πρόωρη καταγγελία της προηγούμενης σύμβασης, αποζημιώσεις ή άλλες παρόμοιες κυρώσεις,

(ζ) εάν έχει κριθεί ένοχος εκ προθέσεως σοβαρών απατηλών δηλώσεων κατά την παροχή των πληροφοριών που απαιτούνται για την εξακρίβωση της απουσίας των λόγων αποκλεισμού ή την πλήρωση των κριτηρίων επιλογής, έχει αποκρύψει τις πληροφορίες αυτές ή δεν είναι σε θέση να προσκομίσει τα δικαιολογητικά που απαιτούνται κατ' εφαρμογή της παραγράφου 2.2.9.2 της παρούσας,

(η) εάν επιχείρησε να επηρεάσει με αθέμιτο τρόπο τη διαδικασία λήψης αποφάσεων της αναθέτουσας αρχής, να αποκτήσει εμπιστευτικές πληροφορίες που ενδέχεται να του αποφέρουν αθέμιτο πλεονέκτημα στη διαδικασία σύναψης σύμβασης ή να παράσχει με απατηλό τρόπο παραπλανητικές πληροφορίες που ενδέχεται να επηρεάσουν ουσιωδώς τις αποφάσεις που αφορούν τον αποκλεισμό, την επιλογή ή την ανάθεση,

(θ) εάν η αναθέτουσα αρχή μπορεί να αποδείξει, με κατάλληλα μέσα ότι έχει διαπράξει σοβαρό επαγγελματικό παράπτωμα, το οποίο θέτει εν αμφιβόλω την ακεραιότητά του .

Εάν στις ως άνω περιπτώσεις (α) έως (θ) η περίοδος αποκλεισμού δεν έχει καθοριστεί με αμετάκλητη απόφαση, αυτή ανέρχεται σε τρία (3) έτη από την ημερομηνία έκδοσης πράξης που βεβαιώνει το σχετικό γεγονός.

2.2.3.5. Αποκλείεται, επίσης, οικονομικός φορέας από τη συμμετοχή στη διαδικασία σύναψης της παρούσας σύμβασης εάν συντρέχουν οι προϋποθέσεις εφαρμογής της παρ. 4 του άρθρου 8 του ν. 3310/2005, όπως ισχύει (αμιγώς εθνικός λόγος αποκλεισμού). Οι υποχρεώσεις της παρούσας αφορούν τις ανώνυμες εταιρείες που υποβάλλουν προσφορά αυτοτελώς ή ως μέλη ένωσης ή που συμμετέχουν στο μετοχικό κεφάλαιο άλλου νομικού προσώπου που υποβάλλει προσφορά ή νομικά πρόσωπα της αλλοδαπής που αντιστοιχούν σε ανώνυμη εταιρεία.

Εξαιρούνται της υποχρέωσης αυτής: α) οι εισηγμένες στα χρηματιστήρια κρατών-μελών της Ευρωπαϊκής Ένωσης ή του Οργανισμού Οικονομικής Συνεργασίας και Ανάπτυξης (Ο.Ο.Σ.Α.) εταιρείες, β) οι εταιρείες, τα δικαιώματα ψήφου των οποίων ελέγχονται από μία ή περισσότερες επιχειρήσεις επενδύσεων (investment firms), εταιρείες διαχείρισης κεφαλαίων/ενεργητικού (asset/fund managers) ή εταιρείες διαχείρισης κεφαλαίων επιχειρηματικών συμμετοχών (private equity firms), υπό την προϋπόθεση ότι οι τελευταίες αυτές εταιρείες ελέγχουν, συνολικά ποσοστό που υπερβαίνει το εβδομήντα πέντε τοις εκατό (75%) των δικαιωμάτων ψήφων και είναι εποπτευόμενες από Επιτροπές Κεφαλαιαγοράς ή άλλες αρμόδιες χρηματοοικονομικές αρχές κρατών μελών της Ευρωπαϊκής Ένωσης ή του Ο.Ο.Σ.Α.

2.2.3.6. Ο οικονομικός φορέας αποκλείεται σε οποιοδήποτε χρονικό σημείο κατά τη διάρκεια της διαδικασίας σύναψης της παρούσας σύμβασης, όταν αποδεικνύεται ότι βρίσκεται, λόγω πράξεων ή παραλείψεων του, είτε πριν είτε κατά τη διαδικασία, σε μία από τις ως άνω περιπτώσεις.

2.2.3.7. Οικονομικός φορέας που εμπίπτει σε μια από τις καταστάσεις που αναφέρονται στις παραγράφους 2.2.3.1 και 2.2.3.4, εκτός από την περ. β αυτής, μπορεί να προσκομίζει στοιχεία, προκειμένου να αποδείξει ότι τα μέτρα που έλαβε επαρκούν για να αποδείξουν την αξιοπιστία του, παρότι συντρέχει ο σχετικός λόγος αποκλεισμού (αυτοκάθαρση). Για τον σκοπό αυτόν, ο οικονομικός φορέας αποδεικνύει ότι έχει καταβάλει ή έχει δεσμευθεί να καταβάλει αποζημίωση για ζημιές που προκλήθηκαν από το ποινικό αδίκημα ή το παράπτωμα, ότι έχει διευκρινίσει τα γεγονότα και τις περιστάσεις με ολοκληρωμένο τρόπο, μέσω ενεργού συνεργασίας με τις ερευνητικές αρχές, και έχει λάβει συγκεκριμένα τεχνικά και οργανωτικά μέτρα, καθώς και μέτρα σε επίπεδο προσωπικού κατάλληλα για την αποφυγή περαιτέρω ποινικών αδικημάτων ή παραπτωμάτων. Τα μέτρα που λαμβάνονται από τους οικονομικούς φορείς αξιολογούνται σε συνάρτηση με τη σοβαρότητα και τις ιδιαίτερες περιστάσεις του ποινικού αδικήματος ή του παραπτώματος. Εάν τα στοιχεία κριθούν επαρκή, ο εν λόγω οικονομικός φορέας δεν αποκλείεται από τη διαδικασία σύναψης σύμβασης. Αν τα μέτρα κριθούν ανεπαρκή, γνωστοποιείται στον οικονομικό φορέα το σκεπτικό της απόφασης αυτής. Οικονομικός φορέας που έχει αποκλειστεί, σύμφωνα με τις κείμενες διατάξεις, με τελεσίδικη απόφαση, σε εθνικό επίπεδο, από τη συμμετοχή σε διαδικασίες σύναψης σύμβασης ή ανάθεσης παραχώρησης δεν μπορεί να κάνει χρήση της ανωτέρω δυνατότητας κατά την περίοδο του αποκλεισμού που ορίζεται στην εν λόγω απόφαση.

2.2.3.8. Η απόφαση για την διαπίστωση της επάρκειας ή μη των επανορθωτικών μέτρων κατά την προηγούμενη παράγραφο εκδίδεται σύμφωνα με τα οριζόμενα στις παρ. 8 και 9 του άρθρου 73 του ν. 4412/2016.

2.2.3.9. Οικονομικός φορέας, σε βάρος του οποίου έχει επιβληθεί η κύρωση του οριζόντιου αποκλεισμού σύμφωνα με τις κείμενες διατάξεις και για το χρονικό διάστημα που αυτή ορίζει, αποκλείεται από την παρούσα διαδικασία σύναψης της σύμβασης.

Κριτήρια Επιλογής

2.2.4 Καταλληλότητα άσκησης επαγγελματικής δραστηριότητας

Οι οικονομικοί φορείς που συμμετέχουν στη διαδικασία σύναψης της παρούσας σύμβασης **απαιτείται να ασκούν δραστηριότητα συναφή με το αντικείμενο της σύμβασης** .

Οι οικονομικοί φορείς που είναι εγκατεστημένοι σε κράτος μέλος της Ευρωπαϊκής Ένωσης απαιτείται να είναι εγγεγραμμένοι σε ένα από τα επαγγελματικά μητρώα ή εμπορικά μητρώα που τηρούνται στο κράτος εγκατάστασής τους ή να ικανοποιούν οποιαδήποτε άλλη απαίτηση ορίζεται στο Παράρτημα XI του Προσαρτήματος Α' του ν. 4412/2016. Εφόσον οι οικονομικοί φορείς απαιτείται να διαθέτουν ειδική έγκριση ή να είναι μέλη συγκεκριμένου οργανισμού για να μπορούν να παράσχουν τη σχετική υπηρεσία στη χώρα καταγωγής τους, η αναθέτουσα αρχή μπορεί να τους ζητεί να αποδείξουν ότι διαθέτουν την έγκριση αυτή ή ότι είναι μέλη του εν λόγω οργανισμού ή να τους καλέσει να προβούν σε ένορκη δήλωση ενώπιον συμβολαιογράφου σχετικά με την άσκηση του συγκεκριμένου επαγγέλματος.

Στην περίπτωση οικονομικών φορέων εγκατεστημένων σε κράτος μέλους του Ευρωπαϊκού Οικονομικού Χώρου (Ε.Ο.Χ) ή σε τρίτες χώρες που προσχωρήσει στη ΣΔΣ, ή σε τρίτες χώρες που δεν εμπίπτουν στην προηγούμενη περίπτωση και έχουν συνάψει διμερείς ή πολυμερείς συμφωνίες με την Ένωση σε θέματα

διαδικασιών ανάθεσης δημοσίων συμβάσεων, απαιτείται να είναι εγγεγραμμένοι σε αντίστοιχα επαγγελματικά μητρώα.

Οι εγκατεστημένοι στην Ελλάδα οικονομικοί φορείς θα πρέπει να είναι εγγεγραμμένοι στο οικείο επαγγελματικό μητρώο, εφόσον, κατά την κείμενη νομοθεσία, απαιτείται η εγγραφή τους για την υπό ανάθεση υπηρεσία .

2.2.5 Οικονομική και χρηματοοικονομική επάρκεια

Όσον αφορά την οικονομική και χρηματοοικονομική επάρκεια για την παρούσα διαδικασία σύναψης σύμβασης, οι οικονομικοί φορείς .

απαιτείται να διαθέτουν:

α) Τραπεζική βεβαίωση πιστοληπτικής ικανότητας τουλάχιστον στο 200% του προϋπολογιζόμενου ποσού (μη συμπεριλαμβανομένου του ΦΠΑ)

β) Συνολικό γενικό κύκλο εργασιών (άθροισμα) των τριών (3) τελευταίων οικονομικών χρήσεων, τουλάχιστον στο 200% του προϋπολογιζόμενου ποσού (μη συμπεριλαμβανομένου του ΦΠΑ) **και**

γ) Συνολικό Ειδικό κύκλο εργασιών (άθροισμα) των τριών (3) τελευταίων οικονομικών χρήσεων, τουλάχιστον στο 100% του προϋπολογιζόμενου ποσού (μη συμπεριλαμβανομένου του ΦΠΑ)

Σε περίπτωση ένωσης οικονομικών φορέων, οι παραπάνω ελάχιστες απαιτήσεις καλύπτονται αθροιστικά από τα μέλη της ένωσης .

Το προϋπολογιζόμενο ποσό που αναφέρεται στις παραγράφους α) , β) ,γ) αφορά είτε τον συνολικό προϋπολογισμό εφόσον ο οικονομικός φορέας δώσει προσφορά σε όλα τα τμήματα είτε τον μερικό προϋπολογισμό που προκύπτει από το άθροισμα των επιμέρους προϋπολογισμών των τμημάτων για τα οποία υποβάλλει προσφορά ο οικονομικός φορέας .

2.2.6 Τεχνική και επαγγελματική ικανότητα

Όσον αφορά στην τεχνική και επαγγελματική ικανότητα για την παρούσα διαδικασία σύναψης σύμβασης, οι οικονομικοί φορείς

[1] απαιτείται :

α) κατά τη διάρκεια των τριών τελευταίων ετών , να έχουν εκτελέσει/υλοποιήσει τουλάχιστον μία (1) η περισσότερες συμβάσεις , *συναφείς, αντίστοιχου εννοιολογικού περιεχομένου, (δηλαδή εγκατάστασης ή συντήρησης ή λειτουργίας συστημάτων ελεγχόμενης πρόσβασης σε 30 τουλάχιστον εισόδους πεζοδρόμων η οποία γίνεται αυτόματα μέσω κάμερας αναγνώρισης της πινακίδας ώστε να κατεβαίνει η/ οι βυθιζόμενη/ες μπάρα/ες , με κεντρική διαχείριση μέσω κεντρικών υπολογιστών και εφαρμογών – λογισμικών) , συνολικού προϋπολογισμού ύψους τουλάχιστον με τον προϋπολογισμό της υπηρεσίας . Η έννοια του όρου “εκτέλεση-υλοποίηση” σημαίνει σύμβαση ολοκληρωμένη επιτυχώς .*

Είναι προϋπόθεση για την υποβολή προσφοράς στα ΤΜΗΜΑΤΑ Α,Γ,Ε.

Β.) Να διαθέτουν το αναγκαίο τεχνικό προσωπικό, επαρκές τόσο από πλευράς αριθμού ατόμων, όσο και κατάλληλο από πλευράς εμπειρίας που διαθέτει.

Ορίζεται ότι το τεχνικό δυναμικό που ο υποψήφιος υποχρεούται να διατηρεί κατ' ελάχιστο και να χρησιμοποιεί σε όλη την διάρκεια της σύμβασης, είτε ως μισθωτούς είτε με οποιαδήποτε άλλη μορφή συνεργασίας , οφείλει να περιλαμβάνει:

- Τον συντονιστή της ομάδας υλοποίησης της σύμβασης ο οποίος θα έχει 5ετή εμπειρία σε εγκαταστάσεις η και συντηρήσεις παρόμοιας τεχνολογίας

- Δύο (2) μηχανικούς ΠΕ με ειδικότητα ηλεκτρολόγου μηχανικού ΠΕ -μηχανικού Η/Υ οι οποίοι θα διαθέτουν 3ετή τουλάχιστον εμπειρία σε προγραμματισμό εφαρμογών πληροφορικής , λογισμικού με κεντρική διαχείριση συστημάτων .
- Εναν (1) μηχανικό ΠΕ ή ΤΕ, οπωσδήποτε με την ειδικότητα του ηλεκτρολόγου μηχανικού που διαθέτει τουλάχιστον 3ετή εμπειρία και εξειδικευμένες γνώσεις στη συντήρηση σε ανάλογο με το υπό δημοπράτηση εξειδικευμένο τεχνικό αντικείμενο.
- Να διαθέτει προσωπικό τουλάχιστον 2 ατόμων για την διεκπεραίωση των καθηκόντων της τεχνικής στήριξης των εγκαταστάσεων, το helpdesk για την καθολική συντήρηση και προγραμματισμό, έτσι ώστε να αποκαθίστανται οι βλάβες καθ' όλη τη διάρκεια του ωραρίου των 16 ωρών λειτουργίας τους συστήματος ημερησίως όλες τις ημέρες της εβδομάδας .
- Να διευκρινιστεί ακριβώς ο ρόλος του κάθε μέλους της ομάδας υλοποίησης της σύμβασης. (συντονιστής κ.λ.π.) .
- Το παραπάνω εξειδικευμένο τεχνικό προσωπικό θα πλαισιώνεται όσες φορές χρειάζεται από βοηθούς και εργατοτεχνικό προσωπικό.
- Ο διαγωνιζόμενος οφείλει επίσης να δηλώνει στο ΕΕΕΣ (κατά το δεύτερο εδάφιο της παραγρ. 1, του άρθρου 19, του Ν.4412/2016), με ονομαστική αναφορά για έκαστο εξ αυτών, τους αντίστοιχους τίτλους σπουδών του και τα επαγγελματικά του προσόντα, στα δε «αποδεικτικά στοιχεία» που ενδεχόμενα κληθεί από την αναθέτουσα αρχή να προσκομίσει, θα αναφέρει την ειδική τους εμπειρία σε υπηρεσίες όπως οι δημοπρατούμενες.

Είναι προϋπόθεση για την υποβολή προσφοράς στα ΤΜΗΜΑΤΑ Α,Γ,Ε.

Γ) Να διαθέτει 2ετη εμπειρία ,ειδικά για την διαχείριση και λειτουργία του Κέντρου Ελέγχου με κεντρική διαχείριση ανάλογων συστημάτων.

Είναι προϋπόθεση για την υποβολή προσφοράς στο ΤΜΗΜΑ Ε.

Δ) Εφόσον δεν διαθέτει ο ίδιος υλικά συμβατά με τον υπάρχοντα εξοπλισμό κοκ, οφείλει να έχει ήδη εξασφαλίσει ότι θα παρέχονται σ' αυτόν τα κατάλληλα υλικά από τους αρχικούς κατασκευαστές και κατόχους του σχετικού εξοπλισμού, που θα αποδεικνύεται με κατάλληλη δεσμευτική υποσχετική επιστολή - δήλωση των εν λόγω κατόχων ή με σχετικό ιδιωτικό συμφωνητικό μεταξύ αυτών και του διαγωνιζόμενου.

Είναι προϋπόθεση για την υποβολή προσφοράς στα ΤΜΗΜΑΤΑ Α και Β

Ε) Να εφαρμόζουν αποτελεσματικά την «διαχείριση της αλυσίδας εφοδιασμού» κατά την εκτέλεση της σύμβασης. Ο υποψήφιος θα δηλώσει στο ΕΕΕΣ και στην Τεχνική προσφορά του και όταν κληθεί σχετικά από την αναθέτουσα αρχή, οφείλει να προσκομίσει τα «αποδεικτικά μέσα», με τα οποία θα επιβεβαιώνεται η παραπάνω δήλωσή του ότι, εφόσον τούτος ήθελε ανακηρυχθεί Ανάδοχος θα διαθέτει για άμεση χρήση, συμβατά υλικά και ανταλλακτικά του εξοπλισμού, καθώς και την τεχνογνωσία που είναι απαραίτητη για την τεχνική στήριξη (SERVICE) και τη συντήρηση του εξοπλισμού όπως αυτός περιγράφεται στην Τεχνική Περιγραφή, με σκοπό την ταχεία και έγκαιρη παρέμβαση προς αποκατάσταση της λειτουργίας εγκαταστάσεων που έχουν υποστεί βλάβη είτε ζημίες, εντός των προθεσμιών που προβλέπονται από την Ειδική Συγγραφή Υποχρεώσεων της σύμβασης, προκειμένου να διασφαλίζεται η άρση βλαβών των εγκαταστάσεων και η εύρυθμη λειτουργία.

Είναι προϋπόθεση για την υποβολή προσφοράς στα ΤΜΗΜΑΤΑ Α , Β και Γ

Ζ) Εφόσον δεν διαθέτει ο ίδιος τις εφαρμογές και τα λογισμικά, τις άδειες χρήσης, θα εξασφαλιστεί υποσχετική δεσμευτική επιστολή – δήλωση ή σχετικό ιδιωτικό συμφωνητικό των προμηθευτών των εφαρμογών και των λογισμικών με τον διαγωνιζόμενο με το οποίο θα δεσμεύονται ότι σε περίπτωση που διαγωνιζόμενος θα ανακηρυχθεί Ανάδοχος θα διαθέσουν τους πηγαίους κωδικούς για τη συνέχιση στη διαχείριση των εφαρμογών-

λογισμικών από τον Ανάδοχο είτε ότι έχουν συμφωνήσει να συνεργαστούν με τον υποψήφιο Ανάδοχο για τη διαχείριση των εφαρμογών .

Είναι προϋπόθεση για την υποβολή προσφοράς στα ΤΜΗΜΑΤΑ Α και Γ

Σε περίπτωση ένωσης οικονομικών φορέων, οι παραπάνω ελάχιστες απαιτήσεις καλύπτονται αθροιστικά από όλα τα μέλη της ένωσης .

2.2.7 Πρότυπα διασφάλισης ποιότητας και πρότυπα περιβαλλοντικής διαχείρισης

Οι οικονομικοί φορείς για την παρούσα διαδικασία σύναψης σύμβασης οφείλουν να εφαρμόζουν διαδικασίες διασφάλισης ποιότητας στην παροχή υπηρεσιών συναφείς με το συγκεκριμένο τεχνικό αντικείμενο δηλ. α)εμπορία και τεχνική υποστήριξη συστημάτων Η/Μ εξοπλισμού και β) για σχεδιασμό,ανάπτυξη και τεχνική υποστήριξη εφαρμογών πληροφορικής, λογισμικού και εμπορίας και τεχνικής υποστηρίξης εξοπλισμού πληροφορικής, τα οποία έχουν εκδοθεί από επίσημα ινστιτούτα ελέγχου ποιότητας ή από υπηρεσίες αναγνωρισμένων ικανοτήτων των διαγωνιζομένων οικονομικών φορέων, των προμηθευτών τους η και των κατασκευαστών τους και να διαθέτουν:

α) Σύστημα Διαχείρισης Ποιότητας σύμφωνα με τις απαιτήσεις του προτύπου ΕΛΟΤ EN ISO 9001:2015 (ή ισοδύναμο),

β) Σύστημα Διαχείρισης της Υγιεινής και Ασφάλειας στην Εργασία σύμφωνα με το Πρότυπο ΕΛΟΤ 1801:2008 για την Ελλάδα ή ISO 45001:2018 ή OHSAS 18001:2007 διεθνώς (ή ισοδύναμο), και

γ) Σύστημα Περιβαλλοντικής και Ενεργειακής Διαχείρισης σύμφωνα με το πρότυπο Περιβαλλοντικής Διαχείρισης ISO 14001 (ή ισοδύναμο)

δ) Σύστημα Διαχείρισης Ασφάλειας Πληροφοριών, κατά ISO 27001:2013

Είναι προϋπόθεση για την υποβολή προσφοράς στα ΤΜΗΜΑΤΑ Α ,Β, Γ,Δ,Ε

2.2.8 Στήριξη στην ικανότητα τρίτων – Υπεργολαβία

2.2.8.1. Στήριξη στην ικανότητα τρίτων

Οι οικονομικοί φορείς μπορούν, όσον αφορά τα κριτήρια της οικονομικής και χρηματοοικονομικής επάρκειας (της παραγράφου 2.2.5) και τα σχετικά με την τεχνική και επαγγελματική ικανότητα (της παραγράφου 2.2.6), να στηρίζονται στις ικανότητες άλλων φορέων, ασχέτως της νομικής φύσης των δεσμών τους με αυτούς. Στην περίπτωση αυτή, αποδεικνύουν ότι θα έχουν στη διάθεσή τους τους αναγκαίους πόρους, με την προσκόμιση της σχετικής δέσμευσης των φορέων στην ικανότητα των οποίων στηρίζονται.

Ειδικά, όσον αφορά στα κριτήρια επαγγελματικής ικανότητας που σχετίζονται με τους τίτλους σπουδών και τα επαγγελματικά προσόντα που ορίζονται στην περίπτωση στ΄ του Μέρους ΙΙ του Παραρτήματος ΧΙΙ του Προσαρτήματος Α΄ του ν. 4412/2016 ή με την σχετική επαγγελματική εμπειρία, οι οικονομικοί φορείς, μπορούν να στηρίζονται στις ικανότητες άλλων φορέων, μόνο, εάν οι τελευταίοι θα εκτελέσουν τις εργασίες ή τις υπηρεσίες για τις οποίες απαιτούνται οι συγκεκριμένες ικανότητες.

Όταν οι οικονομικοί φορείς στηρίζονται στις ικανότητες άλλων φορέων όσον αφορά τα κριτήρια που σχετίζονται με την απαιτούμενη με τη διακήρυξη οικονομική και χρηματοοικονομική επάρκεια, οι εν λόγω οικονομικοί φορείς και αυτοί στους οποίους στηρίζονται είναι από κοινού υπεύθυνοι για την εκτέλεση της σύμβασης .

Υπό τους ίδιους όρους οι ενώσεις οικονομικών φορέων μπορούν να στηρίζονται στις ικανότητες των συμμετεχόντων στην ένωση ή άλλων φορέων.

Η αναθέτουσα αρχή ελέγχει αν οι φορείς, στις ικανότητες των οποίων προτίθεται να στηριχθεί ο οικονομικός φορέας, πληρούν κατά περίπτωση τα σχετικά κριτήρια επιλογής και εάν συντρέχουν λόγοι

αποκλεισμού της παραγράφου 2.2.3. Ο οικονομικός φορέας υποχρεούται να αντικαταστήσει έναν φορέα στην ικανότητα του οποίου στηρίζεται, εφόσον ο τελευταίος δεν πληροί το σχετικό κριτήριο επιλογής ή για τον οποίο συντρέχουν λόγοι αποκλεισμού, εντός προθεσμίας τριάντα (30) ημερών από την σχετική ηλεκτρονική πρόσκληση από την σχετική πρόσκληση της αναθέτουσας αρχής, η οποία απευθύνεται στον οικονομικό φορέα μέσω της λειτουργικότητας «Επικοινωνία» του ΕΣΗΔΗΣ. Ο φορέας που αντικαθιστά φορέα του προηγούμενου εδαφίου δεν επιτρέπεται να αντικατασταθεί εκ νέου.

2.2.8.2. Υπεργολαβία

Ο οικονομικός φορέας αναφέρει στην προσφορά του το τμήμα της σύμβασης που προτίθεται να αναθέσει υπό μορφή υπεργολαβίας σε τρίτους, καθώς και τους υπεργολάβους που προτείνει. Στην περίπτωση που ο προσφέρων αναφέρει στην προσφορά του ότι προτίθεται να αναθέσει τμήμα(τα) της σύμβασης υπό μορφή υπεργολαβίας σε τρίτους σε ποσοστό που υπερβαίνει το τριάντα τοις εκατό (30%) της συνολικής αξίας της σύμβασης, η αναθέτουσα αρχή ελέγχει ότι δεν συντρέχουν οι λόγοι αποκλεισμού της παραγράφου 2.2.3 της παρούσας. Ο οικονομικός φορέας υποχρεούται να αντικαταστήσει έναν υπεργολάβο, εφόσον συντρέχουν στο πρόσωπό του λόγοι αποκλεισμού της ως άνω παραγράφου 2.2.3.

2.2.9 Κανόνες απόδειξης ποιοτικής επιλογής

Το δικαίωμα συμμετοχής των οικονομικών φορέων και οι όροι και προϋποθέσεις συμμετοχής τους, όπως ορίζονται στις παραγράφους 2.2.1 έως 2.2.8, κρίνονται κατά την υποβολή της προσφοράς δια του ΕΕΕΣ κατά τα οριζόμενα στην παράγραφο 2.2.9.1, κατά την υποβολή των δικαιολογητικών της παραγράφου 2.2.9.2 και κατά τη σύναψη της σύμβασης δια της υπεύθυνης δήλωσης, της περ. δ' της παρ. 3 του άρθρου 105 του ν. 4412/2016.

Στην περίπτωση που ο οικονομικός φορέας στηρίζεται στις ικανότητες άλλων φορέων, σύμφωνα με την παράγραφο 2.2.8 της παρούσας, οι φορείς στην ικανότητα των οποίων στηρίζεται υποχρεούνται να αποδεικνύουν, κατά τα οριζόμενα στις παραγράφους 2.2.9.1 και 2.2.9.2, ότι δεν συντρέχουν οι λόγοι αποκλεισμού της παραγράφου 2.2.3 της παρούσας και ότι πληρούν τα σχετικά κριτήρια επιλογής κατά περίπτωση (παράγραφοι 2.2.5 και 2.2.6).

Στην περίπτωση που ο οικονομικός φορέας αναφέρει στην προσφορά του ότι προτίθεται να αναθέσει τμήμα(τα) της σύμβασης υπό μορφή υπεργολαβίας σε τρίτους σε ποσοστό που υπερβαίνει το τριάντα τοις εκατό (30%) της συνολικής αξίας της σύμβασης, οι υπεργολάβοι υποχρεούνται να αποδεικνύουν, κατά τα οριζόμενα στις παραγράφους 2.2.9.1 και 2.2.9.2, ότι δεν συντρέχουν οι λόγοι αποκλεισμού της παραγράφου 2.2.3 της παρούσας.

Αν επέλθουν μεταβολές στις προϋποθέσεις τις οποίες οι προσφέροντες δηλώσουν ότι πληρούν, σύμφωνα με το παρόν άρθρο, οι οποίες επέλθουν ή για τις οποίες λάβουν γνώση μετά την συμπλήρωση του ΕΕΕΣ και μέχρι την ημέρα της έγγραφης πρόσκλησης για την σύναψη του συμφωνητικού οι προσφέροντες οφείλουν να ενημερώσουν αμελλητί την αναθέτουσα αρχή.

2.2.9.1 Προκαταρκτική απόδειξη κατά την υποβολή προσφορών

Προς προκαταρκτική απόδειξη ότι οι προσφέροντες οικονομικοί φορείς: α) δεν βρίσκονται σε μία από τις καταστάσεις της παραγράφου 2.2.3 και β) πληρούν τα σχετικά κριτήρια επιλογής των παραγράφων 2.2.4, 2.2.5, 2.2.6 και 2.2.7 της παρούσης, προσκομίζουν κατά την υποβολή της προσφοράς τους ως δικαιολογητικό συμμετοχής, το προβλεπόμενο από το άρθρο 79 παρ. 1 και 3 του ν. 4412/2016 Ευρωπαϊκό Ενιαίο Έγγραφο Σύμβασης (ΕΕΕΣ), σύμφωνα με το επισυναπτόμενο στην παρούσα Παράρτημα IV, το οποίο ισοδυναμεί με ενημερωμένη υπεύθυνη δήλωση, με τις συνέπειες του ν. 1599/1986. Το ΕΕΕΣ καταρτίζεται βάσει του τυποποιημένου εντύπου του Παραρτήματος 2 του Κανονισμού (ΕΕ) 2016/7 και συμπληρώνεται από τους προσφέροντες οικονομικούς φορείς σύμφωνα με τις οδηγίες του Παραρτήματος 1.

Το ΕΕΕΣ φέρει υπογραφή με ημερομηνία εντός του χρονικού διαστήματος κατά το οποίο μπορούν να υποβάλλονται προσφορές. Αν στο διάστημα που μεσολαβεί μεταξύ της ημερομηνίας υπογραφής του ΕΕΕΣ και της καταληκτικής ημερομηνίας υποβολής προσφορών έχουν επέλθει μεταβολές στα δηλωθέντα στοιχεία, εκ μέρους του, στο ΕΕΕΣ, ο οικονομικός φορέας αποσύρει την προσφορά του, χωρίς να

απαιτείται απόφαση της αναθέτουσας αρχής. Στη συνέχεια μπορεί να την υποβάλει εκ νέου με επίκαιρο ΕΕΕΣ. Ο οικονομικός φορέας δύναται να διευκρινίζει τις δηλώσεις και πληροφορίες που παρέχει στο ΕΕΕΣ με συνοδευτική υπεύθυνη δήλωση, την οποία υποβάλλει μαζί με το ΕΕΕΣ.

Κατά την υποβολή του ΕΕΕΣ, καθώς και της συνοδευτικής υπεύθυνης δήλωσης, είναι δυνατή, με μόνη την υπογραφή του κατά περίπτωση εκπροσώπου του οικονομικού φορέα, η προκαταρκτική απόδειξη των λόγων αποκλεισμού που αναφέρονται στην παράγραφο 2.2.3 της παρούσας, για το σύνολο των φυσικών προσώπων που είναι μέλη του διοικητικού, διευθυντικού ή εποπτικού οργάνου του ή έχουν εξουσία εκπροσώπησης, λήψης αποφάσεων ή ελέγχου σε αυτόν.

Ως εκπρόσωπος του οικονομικού φορέα νοείται ο νόμιμος εκπρόσωπος αυτού, όπως προκύπτει από το ισχύον καταστατικό ή το πρακτικό εκπροσώπησης του κατά το χρόνο υποβολής της προσφοράς ή το αρμοδίως εξουσιοδοτημένο φυσικό πρόσωπο να εκπροσωπεί τον οικονομικό φορέα για διαδικασίες σύναψης συμβάσεων ή για συγκεκριμένη διαδικασία σύναψης σύμβασης.

Στην περίπτωση υποβολής προσφοράς από ένωση οικονομικών φορέων, το Ευρωπαϊκό Ενιαίο Έγγραφο Σύμβασης (ΕΕΕΣ), υποβάλλεται χωριστά από κάθε μέλος της ένωσης. Στο ΕΕΕΣ απαραίτητως πρέπει να προσδιορίζεται η έκταση και το είδος της συμμετοχής του (συμπεριλαμβανομένης της κατανομής αμοιβής μεταξύ τους) κάθε μέλους της ένωσης, καθώς και ο εκπρόσωπος/συντονιστής αυτής.

Ο οικονομικός φορέας φέρει την ειδική υποχρέωση, να δηλώσει, μέσω του ΕΕΕΣ, την κατάστασή του σε σχέση με τους λόγους που προβλέπονται στο άρθρο 73 του ν. 4412/2016 και παραγράφου 2.2.3 της παρούσας και ταυτόχρονα να επικαλεσθεί και τυχόν ληφθέντα μέτρα προς αποκατάσταση της αξιοπιστίας του.

Ιδίως επισημαίνεται ότι, κατά την απάντηση οικονομικού φορέα στο σχετικό πεδίο του ΕΕΕΣ για τυχόν σύναψη συμφωνιών με άλλους οικονομικούς φορείς με στόχο τη στρέβλωση του ανταγωνισμού, η συνδρομή περιστάσεων, όπως η πάροδος της τριετούς περιόδου της ισχύος του λόγου αποκλεισμού (παραγράφου 10 του άρθρου 73) ή η εφαρμογή της διάταξης της παραγράφου 3β του άρθρου 44 του ν. 3959/2011, σύμφωνα με την περ. γ της παραγράφου 2.2.3.4 της παρούσας, αναλύεται στο σχετικό πεδίο που προβάλλει κατόπιν θετικής απάντησης.

Όσον αφορά στις υποχρεώσεις του όσον αφορά στην καταβολή φόρων ή εισφορών κοινωνικής ασφάλισης (περ. α' και β' της παρ. 2 του άρθρου 73 του ν. 4412/2016) αυτές θεωρείται ότι δεν έχουν αθετηθεί εφόσον δεν έχουν καταστεί ληξιπρόθεσμες ή εφόσον έχουν υπαχθεί σε δεσμευτικό διακανονισμό που τηρείται. Στην περίπτωση αυτή, ο οικονομικός φορέας δεν υποχρεούται να απαντήσει καταφατικά στο σχετικό πεδίο του ΕΕΕΣ με το οποίο ερωτάται εάν ο οικονομικός φορέας έχει ανεκπλήρωτες υποχρεώσεις όσον αφορά στην καταβολή φόρων ή εισφορών κοινωνικής ασφάλισης ή, κατά περίπτωση, εάν έχει αθετήσει τις παραπάνω υποχρεώσεις του.

2.2.9.2 Αποδεικτικά μέσα

A. Για την απόδειξη της μη συνδρομής λόγων αποκλεισμού κατ' άρθρο 2.2.3 και της πλήρωσης των κριτηρίων ποιοτικής επιλογής κατά τις παραγράφους 2.2.4, 2.2.5, 2.2.6 και 2.2.7, οι οικονομικοί φορείς προσκομίζουν τα δικαιολογητικά του παρόντος. Η προσκόμιση των εν λόγω δικαιολογητικών γίνεται κατά τα οριζόμενα στην παράγραφο 3.2 από τον προσωρινό ανάδοχο. Η αναθέτουσα αρχή μπορεί να ζητεί από προσφέροντες, σε οποιοδήποτε χρονικό σημείο κατά τη διάρκεια της διαδικασίας, να υποβάλλουν όλα ή ορισμένα δικαιολογητικά, όταν αυτό απαιτείται για την ορθή διεξαγωγή της διαδικασίας.

Οι οικονομικοί φορείς δεν υποχρεούνται να υποβάλλουν δικαιολογητικά ή άλλα αποδεικτικά στοιχεία, αν και στο μέτρο που η αναθέτουσα αρχή έχει τη δυνατότητα να λαμβάνει τα πιστοποιητικά ή τις συναφείς πληροφορίες απευθείας μέσω πρόσβασης σε εθνική βάση δεδομένων σε οποιοδήποτε κράτος - μέλος της Ένωσης, η οποία διατίθεται δωρεάν, όπως εθνικό μητρώο συμβάσεων, εικονικό φάκελο επιχείρησης, ηλεκτρονικό σύστημα αποθήκευσης εγγράφων ή σύστημα προεπιλογής. Η δήλωση για την πρόσβαση σε εθνική βάση δεδομένων εμπεριέχεται στο Ευρωπαϊκό Ενιαίο Έγγραφο Σύμβασης (ΕΕΕΣ), στο οποίο περιέχονται επίσης οι πληροφορίες που απαιτούνται για τον συγκεκριμένο σκοπό, όπως η ηλεκτρονική

διεύθυνση της βάσης δεδομένων, τυχόν δεδομένα αναγνώρισης και, κατά περίπτωση, η απαραίτητη δήλωση συναίνεσης.

Οι οικονομικοί φορείς δεν υποχρεούνται να υποβάλουν δικαιολογητικά, όταν η αναθέτουσα αρχή που έχει αναθέσει τη σύμβαση διαθέτει ήδη τα ως άνω δικαιολογητικά και αυτά εξακολουθούν να ισχύουν.

Τα δικαιολογητικά του παρόντος υποβάλλονται και γίνονται αποδεκτά σύμφωνα με την παράγραφο 2.4.2.5 και 3.2 της παρούσας.

Τα αποδεικτικά έγγραφα συντάσσονται στην ελληνική γλώσσα ή συνοδεύονται από επίσημη μετάφρασή τους στην ελληνική γλώσσα σύμφωνα με την παράγραφο 2.1.4.

B. 1. Για την απόδειξη της μη συνδρομής των λόγων αποκλεισμού της παραγράφου 2.2.3 οι προσφέροντες οικονομικοί φορείς προσκομίζουν αντίστοιχα τα δικαιολογητικά που αναφέρονται παρακάτω:

Αν το αρμόδιο για την έκδοση των ανωτέρω κράτος-μέλος ή χώρα δεν εκδίδει τέτοιου είδους έγγραφα ή πιστοποιητικά ή όπου το έγγραφο ή τα πιστοποιητικά αυτά δεν καλύπτουν όλες τις περιπτώσεις που αναφέρονται στις παραγράφους 2.2.3.1 και 2.2.3.2 περ. α' και β', καθώς και στην περ. β' της παραγράφου 2.2.3.4, τα έγγραφα ή τα πιστοποιητικά μπορεί να αντικαθίστανται από ένορκη βεβαίωση ή, στα κράτη - μέλη ή στις χώρες όπου δεν προβλέπεται ένορκη βεβαίωση, από υπεύθυνη δήλωση του ενδιαφερομένου ενώπιον αρμόδιας δικαστικής ή διοικητικής αρχής, συμβολαιογράφου ή αρμόδιου επαγγελματικού ή εμπορικού οργανισμού του κράτους - μέλους ή της χώρας καταγωγής ή της χώρας όπου είναι εγκατεστημένος ο οικονομικός φορέας. Οι αρμόδιες δημόσιες αρχές παρέχουν, όπου κρίνεται αναγκαίο, επίσημη δήλωση στην οποία αναφέρεται ότι δεν εκδίδονται τα έγγραφα ή τα πιστοποιητικά της παρούσας παραγράφου ή ότι τα έγγραφα αυτά δεν καλύπτουν όλες τις περιπτώσεις που αναφέρονται στις παραγράφους 2.2.3.1 και 2.2.3.2 περ. α' και β', καθώς και στην περ. β' της παραγράφου 2.2.3.4. Οι επίσημες δηλώσεις καθίστανται διαθέσιμες μέσω του επιγραμμικού αποθετηρίου πιστοποιητικών (e-Certis) του άρθρου 81 του ν. 4412/2016.

Ειδικότερα οι οικονομικοί φορείς προσκομίζουν:

α) για την παράγραφο 2.2.3.1 απόσπασμα του σχετικού μητρώου, όπως του ποινικού μητρώου ή, ελλείψει αυτού, ισοδύναμο έγγραφο που εκδίδεται από αρμόδια δικαστική ή διοικητική αρχή του κράτους-μέλους ή της χώρας καταγωγής ή της χώρας όπου είναι εγκατεστημένος ο οικονομικός φορέας, από το οποίο προκύπτει ότι πληρούνται αυτές οι προϋποθέσεις, που να έχει εκδοθεί έως τρεις (3) μήνες πριν από την υποβολή του.

Η υποχρέωση προσκόμισης του ως άνω αποσπάσματος αφορά και στα μέλη του διοικητικού, διευθυντικού ή εποπτικού οργάνου του εν λόγω οικονομικού φορέα ή στα πρόσωπα που έχουν εξουσία εκπροσώπησης, λήψης αποφάσεων ή ελέγχου σε αυτό κατά τα ειδικότερα αναφερόμενα στην ως άνω παράγραφο 2.2.3.1,

β) για την παράγραφο 2.2.3.2 πιστοποιητικό που εκδίδεται από την αρμόδια αρχή του οικείου κράτους - μέλους ή χώρας, που να είναι εν ισχύ κατά το χρόνο υποβολής του, άλλως, στην περίπτωση που δεν αναφέρεται σε αυτό χρόνος ισχύος, που να έχει εκδοθεί έως τρεις (3) μήνες πριν από την υποβολή του

Ιδίως οι οικονομικοί φορείς που είναι εγκατεστημένοι στην Ελλάδα προσκομίζουν:

i) Για την απόδειξη της εκπλήρωσης των φορολογικών υποχρεώσεων της παραγράφου 2.2.3.2 περίπτωση α' αποδεικτικό ενημερότητας εκδιδόμενο από την Α.Α.Δ.Ε..

ii) Για την απόδειξη της εκπλήρωσης των υποχρεώσεων προς τους οργανισμούς κοινωνικής ασφάλισης της παραγράφου 2.2.3.2 περίπτωση α' πιστοποιητικό εκδιδόμενο από τον e-ΕΦΚΑ. Επίσης θα δοθεί επιπλέον υπεύθυνη δήλωση του οικονομικού φορέα αναφορικά με τους οργανισμούς κοινωνικής ασφάλισης (στην περίπτωση που ο οικονομικός φορέας έχει την εγκατάστασή του στην Ελλάδα αφορά Οργανισμούς κύριας και επικουρικής ασφάλισης) στους οποίους οφείλει να καταβάλει εισφορές.

iii) Για την παράγραφο 2.2.3.2 περίπτωση α', πλέον των ως άνω πιστοποιητικών, υπεύθυνη δήλωση ότι δεν έχει εκδοθεί δικαστική ή διοικητική απόφαση με τελεσίδικη και δεσμευτική ισχύ για την αθέτηση των υποχρεώσεών τους όσον αφορά στην καταβολή φόρων ή εισφορών κοινωνικής ασφάλισης.

γ) για την παράγραφο 2.2.3.4 περίπτωση β' πιστοποιητικό που εκδίδεται από την αρμόδια αρχή του οικείου κράτους - μέλους ή χώρας, που να έχει εκδοθεί έως τρεις (3) μήνες πριν από την υποβολή του.

Ιδίως οι οικονομικοί φορείς που είναι εγκατεστημένοι στην Ελλάδα προσκομίζουν:

i) Ενιαίο Πιστοποιητικό Δικαστικής Φερεγγυότητας από το αρμόδιο Πρωτοδικείο, από το οποίο προκύπτει ότι δεν τελούν υπό πτώχευση, πτωχευτικό συμβιβασμό ή υπό αναγκαστική διαχείριση ή δικαστική εκκαθάριση ή ότι δεν έχουν υπαχθεί σε διαδικασία εξυγίανσης. Για τις ΙΚΕ προσκομίζεται επιπλέον και πιστοποιητικό του Γ.Ε.Μ.Η. περί μη έκδοσης απόφασης λύσης ή κατάθεσης αίτησης λύσης του νομικού προσώπου, ενώ για τις ΕΠΕ προσκομίζεται επιπλέον πιστοποιητικό μεταβολών.

ii) Πιστοποιητικό του Γ.Ε.Μ.Η. από το οποίο προκύπτει ότι το νομικό πρόσωπο δεν έχει λυθεί και τεθεί υπό εκκαθάριση με απόφαση των εταίρων.

iii) Εκτύπωση της καρτέλας "Στοιχεία Μητρώου/ Επιχείρησης" από την ηλεκτρονική πλατφόρμα της Ανεξάρτητης Αρχής Δημοσίων Εσόδων, όπως αυτά εμφανίζονται στο taxisnet, από την οποία να προκύπτει η μη αναστολή της επιχειρηματικής δραστηριότητάς τους.

Προκειμένου για τα σωματεία και τους συνεταιρισμούς, το Ενιαίο Πιστοποιητικό Δικαστικής Φερεγγυότητας εκδίδεται για τα σωματεία από το αρμόδιο Πρωτοδικείο, και για τους συνεταιρισμούς για το χρονικό διάστημα έως τις 31.12.2019 από το Ειρηνοδικείο και μετά την παραπάνω ημερομηνία από το Γ.Ε.Μ.Η.

δ) Για τις λοιπές περιπτώσεις της παραγράφου 2.2.3.4, υπεύθυνη δήλωση του προσφέροντος οικονομικού φορέα ότι δεν συντρέχουν στο πρόσωπό του οι οριζόμενοι στην παράγραφο λόγοι αποκλεισμού

ε) για την παράγραφο 2.2.3.9. υπεύθυνη δήλωση του προσφέροντος οικονομικού φορέα περί μη επιβολής σε βάρος του της κύρωσης του οριζόντιου αποκλεισμού, σύμφωνα τις διατάξεις της κείμενης νομοθεσίας.

στ) για την παράγραφο 2.2.3.5 επειδή η εκτιμώμενη αξία της σύμβασης υπερβαίνει το 1.000.000 ευρώ , δικαιολογητικά ονομαστικοποίησης των μετοχών, που καθορίζονται κατωτέρω, εφόσον ο προσωρινός ανάδοχος είναι ανώνυμη εταιρία ή νομικό πρόσωπο στη μετοχική σύνθεση του οποίου συμμετέχει ανώνυμη εταιρεία ή νομικό πρόσωπο της αλλοδαπής που αντιστοιχεί σε ανώνυμη εταιρεία (πλην των περιπτώσεων που αναφέρθηκαν στην παρ. 2.2.3.5 της παρούσας ανωτέρω).

Συγκεκριμένα, προσκομίζονται:

i) Για την απόδειξη της εξαίρεσης από την υποχρέωση ονομαστικοποίησης των μετοχών τους κατά την περ. α) της παραγράφου 2.2.3.5 βεβαίωση του αρμοδίου Χρηματιστηρίου.

ii) Όσον αφορά την εξαίρεση της περ. β) της παραγράφου 2.2.3.5, για την απόδειξη του ελέγχου δικαιωμάτων ψήφου υπεύθυνη δήλωση της ελεγχόμενης εταιρείας και, εάν αυτή είναι διαφορετική του προσωρινού αναδόχου, πρόσθετη υπεύθυνη δήλωση του τελευταίου, στις οποίες αναφέρονται οι επιχειρήσεις επενδύσεων, οι εταιρείες διαχείρισης κεφαλαίων/ενεργητικού ή κεφαλαίων επιχειρηματικών συμμετοχών, ανά περίπτωση και το συνολικό ποσοστό των δικαιωμάτων ψήφου που ελέγχουν στην ελεγχόμενη από αυτές εταιρεία. Οι υπεύθυνες αυτές δηλώσεις συνοδεύονται υποχρεωτικά από βεβαίωση ή άλλο έγγραφο από το οποίο προκύπτει ότι οι ελέγχουσες τα δικαιώματα ψήφου εταιρείες είναι εποπτευόμενες κατά τα οριζόμενα στην παράγραφο 2.2.3.5.

iii) Δικαιολογητικά ονομαστικοποίησης μετοχών του προσωρινού αναδόχου:

- Πιστοποιητικό αρμόδιας αρχής του κράτους της έδρας, από το οποίο να προκύπτει ότι οι μετοχές είναι ονομαστικές, που να έχει εκδοθεί έως τριάντα (30) εργάσιμες ημέρες πριν από την υποβολή του.

- Αναλυτική κατάσταση με τα στοιχεία των μετόχων της εταιρείας και τον αριθμό των μετοχών κάθε μετόχου (μετοχολόγιο), όπως τα στοιχεία αυτά είναι καταχωρημένα στο βιβλίο μετόχων της εταιρείας, το πολύ τριάντα (30) εργάσιμες ημέρες πριν από την ημέρα υποβολής της προσφοράς.

Ειδικότερα:

- Όσον αφορά στις **εγκατεστημένες στην Ελλάδα ανώνυμες εταιρείες** υποβάλλεται πιστοποιητικό του Γ.Ε.Μ.Η. από το οποίο να προκύπτει ότι οι μετοχές τους είναι ονομαστικές και αναλυτική κατάσταση με τα στοιχεία των μετόχων της εταιρείας και τον αριθμό των μετοχών κάθε μετόχου (μετοχολόγιο), όπως τα

στοιχεία αυτά είναι καταχωρημένα στο βιβλίο μετόχων της εταιρείας, το πολύ τριάντα (30) εργάσιμες ημέρες πριν από την ημέρα υποβολής της προσφοράς.

- Όσον αφορά στις **αλλοδαπές ανώνυμες εταιρίες ή αλλοδαπά νομικά πρόσωπα που αντιστοιχούν σε ανώνυμες εταιρίες:**

A) εφόσον έχουν κατά το δίκαιο της έδρας τους ονομαστικές μετοχές, προσκομίζουν :

i) Πιστοποιητικό αρμόδιας αρχής του κράτους της έδρας, από το οποίο να προκύπτει ότι οι μετοχές τους είναι ονομαστικές

ii) Αναλυτική κατάσταση μετόχων, με τον αριθμό των μετοχών του κάθε μετόχου, όπως τα στοιχεία αυτά είναι καταχωρημένα στο βιβλίο μετόχων της εταιρείας με ημερομηνία το πολύ 30 εργάσιμες ημέρες πριν την υποβολή της προσφοράς.

iii) Κάθε άλλο στοιχείο από το οποίο να προκύπτει η ονομαστικοποίηση μέχρι φυσικού προσώπου των μετοχών, που έχει συντελεστεί τις τελευταίες 30 (τριάντα) εργάσιμες ημέρες πριν την υποβολή της προσφοράς.

B) εφόσον δεν έχουν υποχρέωση ονομαστικοποίησης μετοχών ή δεν προβλέπεται η ονομαστικοποίηση των μετοχών, προσκομίζουν:

i) βεβαίωση περί μη υποχρέωσης ονομαστικοποίησης των μετοχών από αρμόδια αρχή, εφόσον υπάρχει σχετική πρόβλεψη, διαφορετικά προσκομίζεται υπεύθυνη δήλωση του διαγωνιζόμενου. Για την περίπτωση μη πρόβλεψης ονομαστικοποίησης προσκομίζεται υπεύθυνη δήλωση του διαγωνιζόμενου

ii) έγκυρη και ενημερωμένη κατάσταση προσώπων που κατέχουν τουλάχιστον 1% των μετοχών ή δικαιωμάτων ψήφου,

iii) εάν δεν τηρείται τέτοια κατάσταση, προσκομίζεται σχετική κατάσταση προσώπων, που κατέχουν τουλάχιστον ένα τοις εκατό (1%) των μετοχών ή δικαιωμάτων ψήφου, σύμφωνα με την τελευταία Γενική Συνέλευση, αν τα πρόσωπα αυτά είναι γνωστά στην εταιρεία. Σε αντίθετη περίπτωση, η εταιρεία αιτιολογεί τους λόγους που δεν είναι γνωστά τα ως άνω πρόσωπα, η δε αναθέτουσα αρχή δεν διαθέτει διακριτική ευχέρεια κατά την κρίση της αιτιολογίας αυτής. Εναπόκειται στην αναθέτουσα αρχή να αποδείξει τη δυνατότητα της εταιρείας να υποβάλλει την προαναφερόμενη κατάσταση, διαφορετικά η μη υποβολή της σχετικής κατάστασης δεν επιφέρει έννομες συνέπειες σε βάρος της εταιρείας.

Όλα τα ανωτέρω έγγραφα πρέπει να είναι επικυρωμένα από την κατά νόμον αρμόδια αρχή του κράτους της έδρας του υποψηφίου και να συνοδεύονται από επίσημη μετάφραση στην ελληνική.

Ελλείψεις στα δικαιολογητικά ονομαστικοποίησης των μετοχών συμπληρώνονται κατά την παράγραφο 3.1.2 της παρούσας.

Η αναθέτουσα αρχή ελέγχει επίσης, επί ποινή απαραδέκτου της προσφοράς, εάν στη διαδικασία συμμετέχει εξωχώρια εταιρεία από «μη συνεργάσιμα κράτη στον φορολογικό τομέα» κατά την έννοια των παρ. 3 και 4 του άρθρου 65 του ν. 4172/2013, καθώς και από κράτη που έχουν προνομιακό φορολογικό καθεστώς, όπως αυτά ορίζονται στον κατάλογο της απόφασης της παρ. 7 του άρθρου 65 του ως άνω Κώδικα, κατά τα αναφερόμενα στην περίπτωση α της παραγράφου 4 του άρθρου 4 του ν. 3310/2005.

Γ. Επίσης πέραν των ως άνω δικαιολογητικών ονομαστικοποίησης, θα προσκομίσει κατά το στάδιο κατακύρωσης υπεύθυνη δήλωση ότι δεν είναι εξωχώρια εταιρεία, κατά την ανωτέρω έννοια και δεν εμπίπτει στις διατάξεις της παρ.4 εδαφ. α & β του άρθρου 4 του Ν. 3310/2005 όπως ισχύει.]

B.2. Για την απόδειξη της απαίτησης του άρθρου 2.2.4. (απόδειξη καταλληλότητας για την άσκηση επαγγελματικής δραστηριότητας) **προσκομίζουν πιστοποιητικό/βεβαίωση του οικείου επαγγελματικού (ή εμπορικού) μητρώου του κράτους εγκατάστασης.** Οι οικονομικοί φορείς που είναι εγκατεστημένοι σε κράτος μέλος της Ευρωπαϊκής Ένωσης προσκομίζουν πιστοποιητικό/βεβαίωση του αντίστοιχου επαγγελματικού (ή εμπορικού) μητρώου του Παραρτήματος XI του Προσαρτήματος Α' του ν. 4412/2016, με το οποίο πιστοποιείται αφενός η εγγραφή τους σε αυτό και αφετέρου το ειδικό επάγγελμά τους. Στην περίπτωση που χώρα δεν τηρεί τέτοιο μητρώο, το έγγραφο ή το πιστοποιητικό μπορεί να αντικαθίσταται

από ένορκη βεβαίωση ή, στα κράτη - μέλη ή στις χώρες όπου δεν προβλέπεται ένορκη βεβαίωση, από υπεύθυνη δήλωση του ενδιαφερομένου ενώπιον αρμόδιας δικαστικής ή διοικητικής αρχής, συμβολαιογράφου ή αρμόδιου επαγγελματικού οργανισμού της χώρας καταγωγής ή της χώρας όπου είναι εγκατεστημένος ο οικονομικός φορέας ότι δεν τηρείται τέτοιο μητρώο και ότι ασκεί τη δραστηριότητα που απαιτείται για την εκτέλεση του αντικειμένου της υπό ανάθεση σύμβασης.

Οι εγκατεστημένοι στην Ελλάδα οικονομικοί φορείς προσκομίζουν βεβαίωση εγγραφής στο οικείο επαγγελματικό μητρώο ή πιστοποιητικό που εκδίδεται από την οικεία υπηρεσία του Γ.Ε.ΜΗ.

Επισημαίνεται ότι, τα δικαιολογητικά που αφορούν στην απόδειξη της απαίτησης του άρθρου 2.2.4 (απόδειξη καταλληλότητας για την άσκηση επαγγελματικής δραστηριότητας) γίνονται αποδεκτά, εφόσον έχουν εκδοθεί έως τριάντα (30) εργάσιμες ημέρες πριν από την υποβολή τους, εκτός αν, σύμφωνα με τις ειδικότερες διατάξεις αυτών, φέρουν συγκεκριμένο χρόνο ισχύος.

B.3. Για την απόδειξη της οικονομικής και χρηματοοικονομικής επάρκειας της παραγράφου 2.2.5 οι οικονομικοί φορείς προσκομίζουν :

Κατάλληλες τραπεζικές βεβαιώσεις πιστοληπτικής ικανότητας που να αποδεικνύουν την χρηματοπιστωτική ικανότητα του συμμετέχοντος τουλάχιστον μέχρι του 200% (μη συμπεριλαμβανομένου του ΦΠΑ) του προϋπολογιζόμενου ποσού.

Η πιστοληπτική θα αναφέρει τον οικονομικό φορέα για τον οποίο εκδίδεται, και σε περίπτωση ένωσης ή δάνειας οικονομικής και χρηματοοικονομικής επάρκειας, ο οικονομικός φορέας υπέρ του οποίου εκδόθηκε η βεβαίωση πιστοληπτικής ικανότητας θα δεσμεύεται εγγράφως ότι θα την παρέχει στον προσφέροντα σε περίπτωση κατακύρωσης του έργου σε αυτόν.

Στην τραπεζική βεβαίωση πιστοληπτικής ικανότητας θα πρέπει να προκύπτει σαφώς ποιο ποσό διατίθεται στην διαγωνιζόμενη εταιρία για χρηματοδότηση και πιστοδοτήσεις ώστε να κριθεί αν καλύπτει τις απαιτούμενες προϋποθέσεις πιστοληπτικής ικανότητας της Διακήρυξης, και ποιο ποσό χωριστά αφορά εγγυητικές επιστολές

Υπεύθυνη Δήλωση, περί του συνολικού ύψους του κύκλου εργασιών/Ειδικού κύκλου εργασιών της επιχείρησης, κατά τις τρεις προηγούμενες οικονομικές χρήσεις. Αν η επιχείρηση λειτουργεί ή ασκεί επιχειρηματική δραστηριότητα σχετικά με το υπό προμήθεια προϊόν, χρονικό διάστημα μικρότερο των τριών ετών, τότε υποβάλλει τα επίσημα σχετικά στοιχεία που υπάρχουν κατά το διάστημα λειτουργίας της. Η ανωτέρω Δήλωση απαραίτητη πρέπει να συνοδεύεται με τα αντίστοιχα κατά περίπτωση φορολογικά έντυπα (ισολογισμού ή εντύπων Ε3 ανάλογα με την επιχείρηση) , που θα αποδεικνύουν τα δηλωθέντα περί του κύκλου εργασιών.

Εάν ο οικονομικός φορέας, για βάσιμο λόγο, δεν είναι σε θέση να προσκομίσει τα ανωτέρω δικαιολογητικά, μπορεί να αποδεικνύει την οικονομική και χρηματοοικονομική του επάρκεια με οποιοδήποτε άλλο κατάλληλο έγγραφο.

B.4. Για την απόδειξη της τεχνικής ικανότητας της παραγράφου 2.2.6 οι οικονομικοί φορείς επί ποινή αποκλεισμού προσκομίζουν:

- **Κατάλογο παραδόσεων η παροχής υπηρεσιών σε Υπηρεσίες του Δημοσίου** (ημεδαπής ή αλλοδαπής), αλλά και σε ιδιώτες από τον οποίο να προκύπτει ότι κατά την τελευταία τριετία έχουν εκτελέσει τουλάχιστον μία σύμβαση προμήθειας αντίστοιχου εννοιολογικού και μεθοδολογικού περιεχομένου με την προκηρυσσόμενη, και καλύπτονται οι επί ποινή αποκλεισμού οι ελάχιστες προϋποθέσεις της παρ. 2.2.6. (δηλαδή εγκατάστασης ή συντήρησης ή λειτουργίας συστημάτων ελεγχόμενης πρόσβασης σε 30 τουλάχιστον εισόδους πεζοδρόμων η οποία γίνεται αυτόματα μέσω κάμερας αναγνώρισης, η οποία κατεβάξει την βυθιζόμενη μπάρα , με κεντρική διαχείριση μέσω κεντρικών υπολογιστών και εφαρμογών –λογισμικών) , προϋπολογισμού ύψους τουλάχιστον με τον προϋπολογισμό της υπηρεσίας . Η έννοια του όρου “εκτέλεση-υλοποίηση” σημαίνει σύμβαση ολοκληρωμένη επιτυχώς .

Ο κατάλογος των κυριότερων συναφών προμηθειών/υπηρεσιών (**αντίστοιχου εννοιολογικού και μεθοδολογικού περιεχομένου με την προκηρυσσόμενη**) που εκτέλεσε κατά τα τρία (3) τελευταία έτη, πρέπει να έχει την εξής μορφή:

Φορέας:

Τίτλος/Σύντομη περιγραφή (της προμήθειας/παροχής υπηρεσιών):

Διάρκεια και Συμβατικό ποσό :

Ποσοστό συμμετοχής (στην προμήθεια):

Ρόλος του διαγωνιζομένου (κύριος συμβαλλόμενος, υπεργολάβος, κ.λπ.).

Παρούσα φάση: ολοκληρωμένο / σε εξέλιξη/ παραγωγική λειτουργία

Εάν ο Πελάτης είναι δημόσιος φορέας ως στοιχείο τεκμηρίωσης υποβάλλεται **πιστοποιητικό/βεβαίωση που συντάσσεται από την αρμόδια δημόσια αρχή** ή το πρωτόκολλο παραλαβής. Εάν ο Πελάτης είναι ιδιώτης, ως στοιχείο τεκμηρίωσης υποβάλλεται επικυρωμένο αντίγραφο της υπογραφείσας σύμβασης ή ένορκη βεβαίωση του ενδιαφερομένου ενώπιον αρμόδιας δικαστικής ή διοικητικής αρχής, συμβολαιογράφου με αναλυτική αναφορά στην υλοποιηθείσα προμήθεια/υπηρεσία

- **Υπεύθυνη Δήλωση** (του άρθρου 8 του Ν. 1599/1986) ψηφιακά υπογεγραμμένη του διαγωνιζομένου για την αποδεδειγμένη καλή και αποδοτική λειτουργία μίας **συναφούς προμήθειας/υπηρεσίας αντίστοιχου εννοιολογικού και μεθοδολογικού περιεχομένου με την προκηρυσσόμενη**, για ένα (1) τουλάχιστον έτος. Στην δήλωση αυτή απαραίτητως θα αναγράφονται ο φορέας (δημόσιος ή ιδιωτικός) και όλα τα απαραίτητα στοιχεία αυτού, ο οποίος χρησιμοποιεί τη συγκεκριμένη προμήθεια.

Επιπλέον θα επισυνάπτεται **και βεβαίωση του φορέα** που να πιστοποιεί την καλή και αποδοτική λειτουργία της για ένα (1) τουλάχιστον έτος.

- Κατάλογο με τη σύνθεση της ομάδας που θα παρέχει την υπηρεσία που θα περιλαμβάνει το αντικείμενο ,την ειδικότητα ,τους τίτλους σπουδών .Θα συνοδεύεται από τους τίτλους σπουδών.
- Κατάλογος με την εμπειρία των των μελών της ομάδας υλοποίησης της σύμβασης ,του συντονιστή ,της ομάδας εργασίας συνοδευόμενος από αντίγραφα συμβάσεων είτε με το δημόσιο είτε με ιδιώτες και βεβαιώσεων καλής εκτέλεσης που αποδεικνύουν πενταετή εμπειρία για τον συντονιστή ενώ για τους ηλεκτρολόγους μηχανικούς -μηχανικούς Η/Υ τριετή τουλάχιστον εμπειρία σε προγραμματισμό εφαρμογών πληροφορικής , λογισμικού με κεντρική διαχείριση συστημάτων .
- Βεβαίωση 2ετούς εμπειρίας του αναδόχου για τη λειτουργία Κέντρου Ελέγχου (Κεντρική διαχείριση συστημάτων)
- Ιδιωτικό Συμφωνητικό μεταξύ των αρχικών κατασκευαστών , προμηθευτών και του Αναδόχου για την προμήθεια ίδιων υλικών ή ισοδύναμου τύπου με αυτά του του υφιστάμενου εξοπλισμού
- Επιπλέον ιδιωτικό συμφωνητικό των προμηθευτών των εφαρμογών και των λογισμικών με τον ανάδοχο με το οποίο δεσμεύονται ότι θα διαθέσουν τους πηγαίους κωδικούς στον Ανάδοχο για τη συνέχιση στη διαχείριση των εφαρμογών-λογισμικών από τον Ανάδοχο είτε ότι έχουν συμφωνήσει με τον Ανάδοχο να συνεργαστούν για τη διαχείριση των εφαρμογών και την συνέχιση των αδειών χρήσης .

B.5. Για την απόδειξη της συμμόρφωσής τους με πρότυπα διασφάλισης ποιότητας και πρότυπα περιβαλλοντικής διαχείρισης της παραγράφου 2.2.7 οι οικονομικοί φορείς προσκομίζουν τα κάτωθι πιστοποιητικά:Επικυρωμένα και επίσημα μεταφρασμένα Πιστοποιητικά για (κατ' ελάχιστον) α) εμπορία και τεχνική υποστήριξη συστημάτων Η/Μ εξοπλισμού β) για σχεδιασμό, ανάπτυξη και τεχνική υποστήριξη εφαρμογών πληροφορικής, λογισμικού και εμπορίας και τεχνικής Υποστήριξης εξοπλισμού πληροφορικής.

α) Σύστημα Διαχείρισης Ποιότητας σύμφωνα με τις απαιτήσεις του προτύπου ΕΛΟΤ EN ISO 9001:2015 (ή ισοδύναμο),

β) Σύστημα Διαχείρισης της Υγιεινής και Ασφάλειας στην Εργασία σύμφωνα με το Πρότυπο ΕΛΟΤ 1801:2008 για την Ελλάδα ή ISO 45001:2018 ή OHSAS 18001:2007 διεθνώς (ή ισοδύναμο), και

γ) Σύστημα Περιβαλλοντικής και Ενεργειακής Διαχείρισης σύμφωνα με το πρότυπο Περιβαλλοντικής Διαχείρισης ISO 14001 (ή ισοδύναμο)

δ) Σύστημα Διαχείρισης Ασφάλειας Πληροφοριών, κατά ISO 27001:2013

B.6. Για την απόδειξη της νόμιμης εκπροσώπησης, στις περιπτώσεις που ο οικονομικός φορέας είναι νομικό πρόσωπο και εγγράφεται υποχρεωτικά ή προαιρετικά, κατά την κείμενη νομοθεσία, και δηλώνει την εκπροσώπηση και τις μεταβολές της σε αρμόδια αρχή (πχ ΓΕΜΗ), προσκομίζει σχετικό πιστοποιητικό ισχύουσας εκπροσώπησης, το οποίο πρέπει να έχει εκδοθεί έως τριάντα (30) εργάσιμες ημέρες πριν από την υποβολή του, εκτός αν αυτό φέρει συγκεκριμένο χρόνο ισχύος.

Ειδικότερα για τους ημεδαπούς οικονομικούς φορείς προσκομίζονται:

i) **για την απόδειξη της νόμιμης εκπροσώπησης**, στις περιπτώσεις που ο οικονομικός φορέας είναι νομικό πρόσωπο και υποχρεούται, κατά την κείμενη νομοθεσία, να δηλώνει την εκπροσώπηση και τις μεταβολές της στο ΓΕΜΗ, προσκομίζει σχετικό πιστοποιητικό ισχύουσας εκπροσώπησης, το οποίο πρέπει να έχει εκδοθεί έως τριάντα (30) εργάσιμες ημέρες πριν από την υποβολή του.

ii) Για την **απόδειξη της νόμιμης σύστασης και των μεταβολών** του νομικού προσώπου γενικό πιστοποιητικό μεταβολών του ΓΕΜΗ, εφόσον έχει εκδοθεί έως τρεις (3) μήνες πριν από την υποβολή του.

Στις λοιπές περιπτώσεις τα κατά περίπτωση νομιμοποιητικά έγγραφα σύστασης και νόμιμης εκπροσώπησης (όπως καταστατικά, πιστοποιητικά μεταβολών, αντίστοιχα ΦΕΚ, αποφάσεις συγκρότησης οργάνων διοίκησης σε σώμα, κλπ., ανάλογα με τη νομική μορφή του οικονομικού φορέα), συνοδευόμενα από υπεύθυνη δήλωση του νόμιμου εκπροσώπου ότι εξακολουθούν να ισχύουν κατά την υποβολή τους.

Σε περίπτωση που για τη διενέργεια της παρούσας διαδικασίας ανάθεσης έχουν χορηγηθεί εξουσίες σε πρόσωπο πλέον αυτών που αναφέρονται στα παραπάνω έγγραφα, προσκομίζεται επιπλέον απόφαση-πρακτικό του αρμοδίου καταστατικού οργάνου διοίκησης του νομικού προσώπου με την οποία χορηγήθηκαν οι σχετικές εξουσίες. Όσον αφορά τα φυσικά πρόσωπα, εφόσον έχουν χορηγηθεί εξουσίες σε τρίτα πρόσωπα, προσκομίζεται εξουσιοδότηση του οικονομικού φορέα.

Οι αλλοδαποί οικονομικοί φορείς προσκομίζουν τα προβλεπόμενα, κατά τη νομοθεσία της χώρας εγκατάστασης, αποδεικτικά έγγραφα, και εφόσον δεν προβλέπονται, υπεύθυνη δήλωση του νόμιμου εκπροσώπου, από την οποία αποδεικνύονται τα ανωτέρω ως προς τη νόμιμη σύσταση, μεταβολές και εκπροσώπηση του οικονομικού φορέα.

Οι ως άνω υπεύθυνες δηλώσεις γίνονται αποδεκτές, εφόσον έχουν συνταχθεί μετά την κοινοποίηση της πρόσκλησης για την υποβολή των δικαιολογητικών.

Από τα ανωτέρω έγγραφα πρέπει να προκύπτουν η νόμιμη σύσταση του οικονομικού φορέα, όλες οι σχετικές τροποποιήσεις των καταστατικών, το/τα πρόσωπο/α που δεσμεύει/ουν νόμιμα την εταιρία κατά την ημερομηνία διενέργειας του διαγωνισμού (νόμιμος εκπρόσωπος, δικαίωμα υπογραφής κλπ.), τυχόν τρίτοι, στους οποίους έχει χορηγηθεί εξουσία εκπροσώπησης, καθώς και η θητεία του/των ή/και των μελών του οργάνου διοίκησης/ νόμιμου εκπροσώπου.

B.7. Οι οικονομικοί φορείς που είναι εγγεγραμμένοι σε επίσημους καταλόγους που προβλέπονται από τις εκάστοτε ισχύουσες εθνικές διατάξεις ή διαθέτουν πιστοποίηση από οργανισμούς πιστοποίησης που συμμορφώνονται με τα ευρωπαϊκά πρότυπα πιστοποίησης, κατά την έννοια του Παραρτήματος VII του Προσαρτήματος Α' του ν. 4412/2016, μπορούν να προσκομίζουν στις αναθέτουσες αρχές πιστοποιητικό εγγραφής εκδιδόμενο από την αρμόδια αρχή ή το πιστοποιητικό που εκδίδεται από τον αρμόδιο οργανισμό πιστοποίησης.

Στα πιστοποιητικά αυτά αναφέρονται τα δικαιολογητικά βάσει των οποίων έγινε η εγγραφή των εν λόγω οικονομικών φορέων στον επίσημο κατάλογο ή η πιστοποίηση και η κατάταξη στον εν λόγω κατάλογο.

Η πιστοποιούμενη εγγραφή στους επίσημους καταλόγους από τους αρμόδιους οργανισμούς ή το πιστοποιητικό, που εκδίδεται από τον οργανισμό πιστοποίησης, συνιστά τεκμήριο καταλληλότητας όσον αφορά τις απαιτήσεις ποιοτικής επιλογής, τις οποίες καλύπτει ο επίσημος κατάλογος ή το πιστοποιητικό.

Οι οικονομικοί φορείς που είναι εγγεγραμμένοι σε επίσημους καταλόγους απαλλάσσονται από την υποχρέωση υποβολής των δικαιολογητικών που αναφέρονται στο πιστοποιητικό εγγραφής τους. Ειδικώς όσον αφορά την καταβολή των εισφορών κοινωνικής ασφάλισης και των φόρων και τελών, προσκομίζονται επιπροσθέτως της βεβαίωσης εγγραφής στον επίσημο κατάλογο και πιστοποιητικά, κατά τα οριζόμενα ανωτέρω στην περίπτωση Β.1, υποπερ. i, ii και iii της περ. β.

Β.8. Οι ενώσεις οικονομικών φορέων που υποβάλλουν κοινή προσφορά, υποβάλλουν τα παραπάνω, κατά περίπτωση δικαιολογητικά, για κάθε οικονομικό φορέα που συμμετέχει στην ένωση, σύμφωνα με τα ειδικότερα προβλεπόμενα στο άρθρο 19 παρ. 2 του ν. 4412/2016.

Β.9. Στην περίπτωση που οικονομικός φορέας επιθυμεί να στηριχθεί στις ικανότητες άλλων φορέων, σύμφωνα με την παράγραφο 2.2.8 για την απόδειξη ότι θα έχει στη διάθεσή του τους αναγκαίους πόρους, προσκομίζει, ιδίως, σχετική έγγραφη δέσμευση των φορέων αυτών για τον σκοπό αυτό. Ειδικότερα, προσκομίζεται έγγραφο (συμφωνητικό ή σε περίπτωση νομικού προσώπου απόφαση του αρμοδίου οργάνου διοίκησης αυτού ή σε περίπτωση φυσικού προσώπου υπεύθυνη δήλωση), δυνάμει του οποίου αμφότεροι, διαγωνιζόμενος οικονομικός φορέας και τρίτος φορέας, εγκρίνουν τη μεταξύ τους συνεργασία για την κατά περίπτωση παροχή προς τον διαγωνιζόμενο της χρηματοοικονομικής ή/και τεχνικής ή/και επαγγελματικής ικανότητας του φορέα, ώστε αυτή να είναι στη διάθεση του διαγωνιζόμενου για την εκτέλεση της Σύμβασης. Η σχετική αναφορά θα πρέπει να είναι λεπτομερής και να αναφέρει κατ' ελάχιστον τους συγκεκριμένους πόρους που θα είναι διαθέσιμοι για την εκτέλεση της σύμβασης και τον τρόπο δια του οποίου θα χρησιμοποιηθούν αυτοί για την εκτέλεση της σύμβασης. Ο τρίτος θα δεσμεύεται ρητά ότι θα διαθέσει στον διαγωνιζόμενο τους συγκεκριμένους πόρους κατά τη διάρκεια της σύμβασης και ο διαγωνιζόμενος ότι θα κάνει χρήση αυτών σε περίπτωση που του ανατεθεί η σύμβαση.

Σε περίπτωση που ο τρίτος διαθέτει χρηματοοικονομική επάρκεια, θα δηλώνει επίσης ότι καθίσταται από κοινού με τον διαγωνιζόμενο υπεύθυνος για την εκτέλεση της σύμβασης.

Σε περίπτωση που ο τρίτος διαθέτει στοιχεία τεχνικής ή επαγγελματικής καταλληλότητας που σχετίζονται με τους τίτλους σπουδών και τα επαγγελματικά προσόντα που ορίζονται στην περίπτωση στ' του Μέρους ΙΙ του Παραρτήματος ΧΙΙ του Προσαρτήματος Α του ν. 4412/2016 ή με την σχετική επαγγελματική εμπειρία, θα δεσμεύεται ότι θα εκτελέσει τις εργασίες ή υπηρεσίες για τις οποίες απαιτούνται οι συγκεκριμένες ικανότητες, δηλώνοντας το τμήμα της σύμβασης που θα εκτελέσει.

Β.10. Στην περίπτωση που ο οικονομικός φορέας δηλώνει στην προσφορά του ότι θα κάνει χρήση υπεργολάβων, στις ικανότητες των οποίων δεν στηρίζεται, προσκομίζεται υπεύθυνη δήλωση του προσφέροντος με αναφορά του τμήματος της σύμβασης το οποίο προτίθεται να αναθέσει σε τρίτους υπό μορφή υπεργολαβίας και υπεύθυνη δήλωση των υπεργολάβων ότι αποδέχονται την εκτέλεση των εργασιών.

Β.11. Επισημαίνεται ότι γίνονται αποδεκτές:

- οι ένορκες βεβαιώσεις που αναφέρονται στην παρούσα Διακήρυξη, εφόσον έχουν συνταχθεί έως τρεις (3) μήνες πριν από την υποβολή τους,
- οι υπεύθυνες δηλώσεις, εφόσον έχουν συνταχθεί μετά την κοινοποίηση της πρόσκλησης για την υποβολή των δικαιολογητικών. Σημειώνεται ότι δεν απαιτείται θεώρηση του γνησίου της υπογραφής τους.

2.3 Κριτήρια Ανάθεσης

2.3.1 Κριτήριο ανάθεσης

Κριτήριο ανάθεσης της Σύμβασης είναι η πλέον συμφέρουσα από οικονομική άποψη προσφορά:

βάσει τιμής ανά ΤΜΗΜΑ

2.3.2 Βαθμολόγηση και κατάταξη προσφορών

2.3.3 Ηλεκτρονικοί πλειστηριασμοί

2.4 Κατάρτιση - Περιεχόμενο Προσφορών

2.4.1 Γενικοί όροι υποβολής προσφορών

Οι προσφορές υποβάλλονται με βάση τις απαιτήσεις που ορίζονται στο Παράρτημα Ι της Διακήρυξης για όλες τις περιγραφόμενες υπηρεσίες ανά είδος / τμήμα.

Δεν επιτρέπονται εναλλακτικές προσφορές

Η ένωση οικονομικών φορέων υποβάλλει κοινή προσφορά, η οποία υπογράφεται υποχρεωτικά ηλεκτρονικά είτε από όλους τους οικονομικούς φορείς που αποτελούν την ένωση, είτε από εκπρόσωπό τους νομίμως εξουσιοδοτημένο. Στην προσφορά, απαραίτητως πρέπει να προσδιορίζεται η έκταση και το είδος της συμμετοχής του (συμπεριλαμβανομένης της κατανομής αμοιβής μεταξύ τους) κάθε μέλους της ένωσης, καθώς και ο εκπρόσωπος/συντονιστής αυτής.

Οι οικονομικοί φορείς μπορούν να αποσύρουν την προσφορά τους, πριν την καταληκτική ημερομηνία υποβολής προσφοράς, χωρίς να απαιτείται έγκριση εκ μέρους του αποφαινομένου οργάνου της αναθέτουσας αρχής, υποβάλλοντας έγγραφη ειδοποίηση προς την αναθέτουσα αρχή μέσω της λειτουργικότητας «Επικοινωνία» του ΕΣΗΔΗΣ.

2.4.2 Χρόνος και Τρόπος υποβολής προσφορών

2.4.2.1. Οι προσφορές υποβάλλονται από τους ενδιαφερόμενους ηλεκτρονικά, μέσω του ΕΣΗΔΗΣ, μέχρι την καταληκτική ημερομηνία και ώρα που ορίζει η παρούσα διακήρυξη, στην Ελληνική Γλώσσα, σε ηλεκτρονικό φάκελο, σύμφωνα με τα αναφερόμενα στον ν.4412/2016, ιδίως στα άρθρα 36 και 37 και στην κατ' εξουσιοδότηση και στην κατ' εξουσιοδότηση της παρ. 5 του άρθρου 36 του ν.4412/2016 εκδοθείσα υπ' αριθμ. 64233/08.06.2021 (Β'2453/ 09.06.2021) Κοινή Απόφαση των Υπουργών Ανάπτυξης και Επενδύσεων και Ψηφιακής Διακυβέρνησης με θέμα «Ρυθμίσεις τεχνικών ζητημάτων που αφορούν την ανάθεση των Δημοσίων Συμβάσεων Προμηθειών και Υπηρεσιών με χρήση των επιμέρους εργαλείων και διαδικασιών του Εθνικού Συστήματος Ηλεκτρονικών Δημοσίων Συμβάσεων (ΕΣΗΔΗΣ)», εφεξής «Κ.Υ.Α. ΕΣΗΔΗΣ Προμήθειες και Υπηρεσίες» .

Για τη συμμετοχή στο διαγωνισμό οι ενδιαφερόμενοι οικονομικοί φορείς απαιτείται να διαθέτουν προηγμένη ηλεκτρονική υπογραφή που υποστηρίζεται τουλάχιστον από αναγνωρισμένο (εγκεκριμένο) πιστοποιητικό, το οποίο χορηγήθηκε από πάροχο υπηρεσιών πιστοποίησης, ο οποίος περιλαμβάνεται στον κατάλογο εμπιστευσης που προβλέπεται στην απόφαση 2009/767/ΕΚ και σύμφωνα με τα οριζόμενα στο Κανονισμό (ΕΕ) 910/2014 και να εγγραφούν στο ΕΣΗΔΗΣ, σύμφωνα με την περ. β της παρ. 2 του άρθρου 37 του ν. 4412/2016 και τις διατάξεις του άρθρου 6 της Κ.Υ.Α. ΕΣΗΔΗΣ Προμήθειες και Υπηρεσίες.

2.4.2.2. Ο χρόνος υποβολής της προσφοράς μέσω του ΕΣΗΔΗΣ βεβαιώνεται αυτόματα από το ΕΣΗΔΗΣ με υπηρεσίες χρονοσήμανσης, σύμφωνα με τα οριζόμενα στο άρθρο 37 του ν. 4412/2016 και τις διατάξεις του άρθρου 10 της ως άνω κοινής υπουργικής απόφασης.

Μετά την παρέλευση της καταληκτικής ημερομηνίας και ώρας, δεν υπάρχει η δυνατότητα υποβολής προσφοράς στο ΕΣΗΔΗΣ. Σε περιπτώσεις τεχνικής αδυναμίας λειτουργίας του ΕΣΗΔΗΣ, η αναθέτουσα αρχή ρυθμίζει τα της συνέχειας του διαγωνισμού με αιτιολογημένη απόφασή της

2.4.2.3. Οι οικονομικοί φορείς υποβάλλουν με την προσφορά τους τα ακόλουθα σύμφωνα με τις διατάξεις του άρθρου 13 της Κ.Υ.Α. ΕΣΗΔΗΣ Προμήθειες και Υπηρεσίες:

(α) έναν ηλεκτρονικό (υπο)φάκελο με την ένδειξη «Δικαιολογητικά Συμμετοχής–Τεχνική Προσφορά», στον οποίο περιλαμβάνεται το σύνολο των κατά περίπτωση απαιτούμενων δικαιολογητικών και η τεχνική προσφορά, σύμφωνα με τις διατάξεις της κείμενης νομοθεσίας και την παρούσα.

(β) έναν ηλεκτρονικό (υπο)φάκελο με την ένδειξη «Οικονομική Προσφορά», στον οποίο περιλαμβάνεται η οικονομική προσφορά του οικονομικού φορέα και το σύνολο των κατά περίπτωση απαιτούμενων δικαιολογητικών. **Η οικονομική προσφορά θα σταλεί και σε μορφή pdf με βάση το αρχείο XLS που είναι αναρτημένο και περιλαμβάνεται στο ΠΑΡΑΡΤΗΜΑ Ι ΙΙ.**

Από τον Οικονομικό Φορέα σημαίνονται, με χρήση της σχετικής λειτουργικότητας του ΕΣΗΔΗΣ, τα στοιχεία εκείνα της προσφοράς του που έχουν εμπιστευτικό χαρακτήρα σύμφωνα με τα οριζόμενα στο άρθρο 21 του ν. 4412/2016. Εφόσον ένας οικονομικός φορέας χαρακτηρίζει πληροφορίες ως εμπιστευτικές, λόγω ύπαρξης τεχνικού ή εμπορικού απορρήτου, στη σχετική δήλωσή του, αναφέρει ρητά όλες τις σχετικές διατάξεις νόμου ή διοικητικές πράξεις που επιβάλλουν την εμπιστευτικότητα της συγκεκριμένης πληροφορίας.

Δεν χαρακτηρίζονται ως εμπιστευτικές, πληροφορίες σχετικά με τις τιμές μονάδας, τις προσφερόμενες ποσότητες, την οικονομική προσφορά και τα στοιχεία της τεχνικής προσφοράς που χρησιμοποιούνται για την αξιολόγησή της.

2.4.2.4. Εφόσον οι Οικονομικοί Φορείς καταχωρίσουν τα στοιχεία, μεταδεδομένα και συνημμένα ηλεκτρονικά αρχεία, που αφορούν δικαιολογητικά συμμετοχής-τεχνικής προσφοράς και οικονομικής προσφοράς τους στις αντίστοιχες ειδικές ηλεκτρονικές φόρμες του ΕΣΗΔΗΣ, στην συνέχεια, μέσω σχετικής λειτουργικότητας, εξάγουν αναφορές (εκτυπώσεις) σε μορφή ηλεκτρονικών αρχείων με μορφότυπο PDF, τα οποία αποτελούν συνοπτική αποτύπωση των καταχωρισμένων στοιχείων. Τα ηλεκτρονικά αρχεία των εν λόγω αναφορών (εκτυπώσεων) υπογράφονται ψηφιακά, σύμφωνα με τις προβλεπόμενες διατάξεις (περ. β της παρ. 2 του άρθρου 37) και επισυνάπτονται από τον Οικονομικό Φορέα στους αντίστοιχους υποφακέλους. Επισημαίνεται ότι η εξαγωγή και η επισύναψη των προαναφερθέντων αναφορών (εκτυπώσεων) δύναται να πραγματοποιείται για κάθε υποφάκελο ξεχωριστά, από τη στιγμή που έχει ολοκληρωθεί η καταχώριση των στοιχείων σε αυτόν.

Η οικονομική προσφορά θα σταλεί και σε μορφή pdf με βάση το αρχείο xls που έχει αναρτηθεί.

2.4.2.5. Ειδικότερα, όσον αφορά τα συνημμένα ηλεκτρονικά αρχεία της προσφοράς, οι Οικονομικοί Φορείς τα καταχωρίζουν στους ανωτέρω (υπο)φακέλους μέσω του Υποσυστήματος, ως εξής :

Τα έγγραφα που καταχωρίζονται στην ηλεκτρονική προσφορά, και δεν απαιτείται να προσκομισθούν και σε έντυπη μορφή, γίνονται αποδεκτά κατά περίπτωση, σύμφωνα με τα προβλεπόμενα στις διατάξεις:

α) είτε των άρθρων 13, 14 και 28 του ν. 4727/2020 (Α' 184) περί ηλεκτρονικών δημοσίων εγγράφων που φέρουν ηλεκτρονική υπογραφή ή σφραγίδα και, εφόσον πρόκειται για αλλοδαπά δημόσια ηλεκτρονικά έγγραφα, εάν φέρουν επισημείωση e-Apostille

β) είτε των άρθρων 15 και 27 του ν. 4727/2020 (Α' 184) περί ηλεκτρονικών ιδιωτικών εγγράφων που φέρουν ηλεκτρονική υπογραφή ή σφραγίδα

γ) είτε του άρθρου 11 του ν. 2690/1999 (Α' 45),

δ) είτε της παρ. 2 του άρθρου 37 του ν. 4412/2016, περί χρήσης ηλεκτρονικών υπογραφών σε ηλεκτρονικές διαδικασίες δημοσίων συμβάσεων,

ε) είτε της παρ. 8 του άρθρου 92 του ν. 4412/2016, περί συνυποβολής υπεύθυνης δήλωσης στην περίπτωση απλής φωτοτυπίας ιδιωτικών εγγράφων.

Επιπλέον, δεν προσκομίζονται σε έντυπη μορφή τα ΦΕΚ και ενημερωτικά και τεχνικά φυλλάδια και άλλα έντυπα, εταιρικά ή μη, με ειδικό τεχνικό περιεχόμενο, δηλαδή έντυπα με αμιγώς τεχνικά χαρακτηριστικά, όπως αριθμούς, αποδόσεις σε διεθνείς μονάδες, μαθηματικούς τύπους και σχέδια.

Ειδικότερα, τα στοιχεία και δικαιολογητικά για τη συμμετοχή του Οικονομικού Φορέα στη διαδικασία καταχωρίζονται από αυτόν σε μορφή ηλεκτρονικών αρχείων με μορφότυπο PDF.

Έως την ημέρα και ώρα αποσφράγισης των προσφορών προσκομίζονται με ευθύνη του οικονομικού φορέα στην αναθέτουσα αρχή, σε έντυπη μορφή και σε κλειστό-ούς φάκελο-ους, στον οποίο αναγράφεται ο αποστολέας και ως παραλήπτης η Επιτροπή Διαγωνισμού του παρόντος διαγωνισμού, τα στοιχεία της ηλεκτρονικής προσφοράς του, τα οποία απαιτείται να προσκομισθούν σε πρωτότυπη μορφή. Τέτοια στοιχεία και δικαιολογητικά ενδεικτικά είναι :

α) η πρωτότυπη εγγυητική επιστολή συμμετοχής, πλην των περιπτώσεων που αυτή εκδίδεται ηλεκτρονικά, άλλως η προσφορά απορρίπτεται ως απαράδεκτη,

β) αυτά που δεν υπάγονται στις διατάξεις του άρθρου 11 παρ. 2 του ν. 2690/1999,

γ) ιδιωτικά έγγραφα τα οποία δεν έχουν επικυρωθεί από δικηγόρο ή δεν φέρουν θεώρηση από υπηρεσίες και φορείς της περίπτωσης α της παρ. 2 του άρθρου 11 του ν. 2690/1999 ή δεν συνοδεύονται από υπεύθυνη δήλωση για την ακρίβειά τους, καθώς και

δ) τα αλλοδαπά δημόσια έντυπα έγγραφα που φέρουν την επισημείωση της Χάγης (Apostille), ή προξενική θεώρηση και δεν έχουν επικυρωθεί από δικηγόρο.

Σε περίπτωση μη υποβολής ενός ή περισσότερων από τα ως άνω στοιχεία και δικαιολογητικά που υποβάλλονται σε έντυπη μορφή, πλην της πρωτότυπης εγγύησης συμμετοχής, η αναθέτουσα αρχή δύναται να ζητήσει τη συμπλήρωση και υποβολή τους, σύμφωνα με το άρθρο 102 του ν. 4412/2016.

Στα αλλοδαπά δημόσια έγγραφα και δικαιολογητικά εφαρμόζεται η Συνθήκη της Χάγης της 5ης.10.1961, που κυρώθηκε με το ν. 1497/1984 (Α'188), εφόσον συντάσσονται σε κράτη που έχουν προσχωρήσει στην ως άνω Συνθήκη, άλλως φέρουν προξενική θεώρηση. Απαλλάσσονται από την απαίτηση επικύρωσης (με Apostille ή Προξενική Θεώρηση) αλλοδαπά δημόσια έγγραφα όταν καλύπτονται από διμερείς ή πολυμερείς συμφωνίες που έχει συνάψει η Ελλάδα (ενδεικτικά «Σύμβαση νομικής συνεργασίας μεταξύ Ελλάδας και Κύπρου – 05.03.1984» (κυρωτικός ν.1548/1985, «Σύμβαση περί απαλλαγής από την επικύρωση ορισμένων πράξεων και εγγράφων – 15.09.1977» (κυρωτικός ν.4231/2014)). Επίσης, απαλλάσσονται από την απαίτηση επικύρωσης ή παρόμοιας διατύπωσης δημόσια έγγραφα που εκδίδονται από τις αρχές κράτους μέλους που υπάγονται στον Καν ΕΕ 2016/1191 για την απλούστευση των απαιτήσεων για την υποβολή ορισμένων δημοσίων εγγράφων στην ΕΕ, όπως, ενδεικτικά, το λευκό ποινικό μητρώο, υπό τον όρο ότι τα σχετικά με το γεγονός αυτό δημόσια έγγραφα εκδίδονται για πολίτη της Ένωσης από τις αρχές του κράτους μέλους της ιθαγένειάς του.

Σημειώνεται ότι, γίνονται υποχρεωτικά αποδεκτά ευκρινή φωτοαντίγραφα εγγράφων που έχουν εκδοθεί από αλλοδαπές αρχές και έχουν επικυρωθεί από δικηγόρο, σύμφωνα με τα προβλεπόμενα στην παρ. 2 περ. β του άρθρου 11 του ν. 2690/1999 “Κώδικας Διοικητικής Διαδικασίας”, όπως αντικαταστάθηκε ως άνω με το άρθρο 1 παρ.2 του ν.4250/2014.

Οι πρωτότυπες εγγυήσεις συμμετοχής, πλην των εγγυήσεων που εκδίδονται ηλεκτρονικά, προσκομίζονται με ευθύνη του οικονομικού φορέα, σε κλειστό φάκελο, στον οποίο αναγράφεται ο αποστολέας, τα στοιχεία του παρόντος διαγωνισμού και ως παραλήπτης η Επιτροπή Διαγωνισμού, το αργότερο πριν την ημερομηνία και ώρα αποσφράγισης των προσφορών που ορίζεται στην παρ. 3.1 της παρούσας, άλλως η προσφορά απορρίπτεται ως απαράδεκτη μετά από γνώμη της Επιτροπής Διαγωνισμού.

Η προσκόμιση των εγγυήσεων συμμετοχής πραγματοποιείται είτε με κατάθεση του ως άνω φακέλου στην υπηρεσία πρωτοκόλλου της αναθέτουσας αρχής, είτε με την αποστολή του ταχυδρομικώς, επί αποδείξει. Το βάρος απόδειξης της έγκαιρης προσκόμισης φέρει ο οικονομικός φορέας. Το εμπρόθεσμο αποδεικνύεται με την επίκληση του αριθμού πρωτοκόλλου ή την προσκόμιση του σχετικού αποδεικτικού αποστολής κατά περίπτωση.

Στην περίπτωση που επιλεγεί η αποστολή του φακέλου της εγγύησης συμμετοχής ταχυδρομικώς, ο οικονομικός φορέας αναρτά, εφόσον δεν διαθέτει αριθμό έγκαιρης εισαγωγής του φακέλου του στο πρωτόκολλο της αναθέτουσας αρχής, το αργότερο έως την ημερομηνία και ώρα αποσφράγισης των προσφορών, μέσω της λειτουργικότητας «Επικοινωνία», τα σχετικά αποδεικτικά στοιχεία προσκόμισης (αποδεικτικό κατάθεσης σε υπηρεσίες ταχυδρομείου- ταχυμεταφορών), προκειμένου να ενημερώσει την

αναθέτουσα αρχή περί της τήρησης της υποχρέωσής του σχετικά με την (εμπρόθεσμη) προσκόμιση της εγγύησης συμμετοχής του στον παρόντα διαγωνισμό.

2.4.3 Περιεχόμενα Φακέλου «Δικαιολογητικά Συμμετοχής- Τεχνική Προσφορά»

2.4.3.1 Δικαιολογητικά Συμμετοχής

Τα στοιχεία και δικαιολογητικά για την συμμετοχή των προσφερόντων στη διαγωνιστική διαδικασία περιλαμβάνουν με ποινή αποκλεισμού τα ακόλουθα υπό α και β στοιχεία:

α) το Ευρωπαϊκό Ενιαίο Έγγραφο Σύμβασης (ΕΕΕΣ), όπως προβλέπεται στις παρ. 1 και 3 του άρθρου 79 του ν. 4412/2016 και τη συνοδευτική υπεύθυνη δήλωση με την οποία ο οικονομικός φορέας δύναται να διευκρινίζει τις πληροφορίες που παρέχει με το ΕΕΕΣ σύμφωνα με την παρ. 9 του ίδιου άρθρου,

β) την εγγύηση συμμετοχής, όπως προβλέπεται στο άρθρο 72 του Ν.4412/2016 και τις παραγράφους 2.1.5 και 2.2.2 αντίστοιχα της παρούσας διακήρυξης.

Οι προσφέροντες συμπληρώνουν το σχετικό υπόδειγμα ΕΕΕΣ, το οποίο αποτελεί αναπόσπαστο μέρος της παρούσας διακήρυξης ως Παράρτημα αυτής.

Η συμπλήρωσή του δύναται να πραγματοποιηθεί με χρήση του υποσυστήματος Promitheus ESPDint, προσβάσιμου μέσω της Διαδικτυακής Πύλης (www.promitheus.gov.gr) του ΟΠΣ ΕΣΗΔΗΣ, ή άλλης σχετικής συμβατής πλατφόρμας υπηρεσιών διαχείρισης ηλεκτρονικών ΕΕΕΣ. Οι Οικονομικοί Φορείς δύναται να αυτό το σκοπό να αξιοποιήσουν το αντίστοιχο ηλεκτρονικό αρχείο με μορφότυπο XML που αποτελεί επικουρικό στοιχείο των εγγράφων της σύμβασης.

Το συμπληρωμένο από τον Οικονομικό Φορέα ΕΕΕΣ, καθώς και η τυχόν συνοδευτική αυτού υπεύθυνη δήλωση, υποβάλλονται σύμφωνα με την περίπτωση δ' της παραγράφου 2.4.2.5 της παρούσας, σε ψηφιακά υπογεγραμμένο ηλεκτρονικό αρχείο με μορφότυπο PDF.

2.4.3.2 Τεχνική Προσφορά

Η τεχνική προσφορά θα πρέπει να καλύπτει όλες τις απαιτήσεις και τις προδιαγραφές που έχουν τεθεί από την αναθέτουσα αρχή με το κεφάλαιο "Τεχνική Ικανότητα" της Διακήρυξης και "ΤΕΧΝΙΚΗ ΠΕΡΙΓΡΑΦΗ" του Παραρτήματος Ι της Διακήρυξης, περιγράφοντας ακριβώς πώς οι συγκεκριμένες απαιτήσεις και προδιαγραφές πληρούνται. Περιλαμβάνει ιδίως τα έγγραφα και δικαιολογητικά, βάσει των οποίων θα αξιολογηθεί η καταλληλότητα των προσφερόμενων υπηρεσιών, με βάση το κριτήριο ανάθεσης, σύμφωνα με τα αναλυτικώς αναφερόμενα στο ως άνω Παράρτημα.

θα πρέπει να κατατεθεί :

1.Υπεύθυνη δήλωση (του άρθρου 8 του Ν.1599/1986), όπως εκάστοτε ισχύει, ψηφιακά υπογεγραμμένη, στην οποία

- ο υποψήφιος ή ο νόμιμος εκπρόσωπος θα δηλώνει το χρόνο ισχύος της προσφοράς του σύμφωνα με την παράγραφο 2.4.5.
- ότι έλαβε γνώση του χώρου και του εξοπλισμού των εγκαταστάσεων του συστήματος διαχείρισης πεζοδρόμων του Δήμου Λαρισαίων και ότι αποδέχεται τους όρους διακήρυξης με τα παραρτήματά της.
- Ότι όλα τα υλικά που θα προσκομισθούν θα είναι ίδιου ή ισοδύναμου τύπου δηλαδή απολύτως συμβατά με τα υλικά που είναι ήδη εγκατεστημένα η ισοδύναμου τύπου και θα εξασφαλίζουν την σωστή και εύρυθμη λειτουργία του συστήματος διαχείρισης πεζοδρόμων του Δήμου Λαρισαίων.

- Ότι θα εξασφαλίσει τις απαραίτητες αδειοδοτήσεις που απαιτούνται για τη συνεχή λειτουργία των εφαρμογών πληροφορικής και των λογισμικών καθώς και τις απαραίτητες συνδρομητικές τηλεπικοινωνιακές υπηρεσίες.
- Ότι διαθέτει το κατάλληλο προσωπικό για την υποστήριξη η τροποποίηση των παραμέτρων όλων των εγκατεστημένων εφαρμογών πληροφορικής και των λογισμικών
- ότι αναλαμβάνει την ευθύνη για τη συντήρηση του εξοπλισμού όπως αυτός περιγράφεται στην Τεχνική Περιγραφή, για την ταχεία και έγκαιρη παρέμβαση προς αποκατάσταση της λειτουργίας εγκαταστάσεων που έχουν υποστεί βλάβη είτε ζημιές, εντός των προθεσμιών που προβλέπονται από την Ειδική Συγγραφή Υποχρεώσεων της σύμβασης, προκειμένου να διασφαλίζεται η εύρυθμη και σωστή λειτουργία του συστήματος διαχείρισης πεζοδρόμων του Δήμου Λαρισαίων σύμφωνα με την ισχύουσα νομοθεσία .
- Η ομάδα έργου/Σχήμα διοίκησης αποτελείται απο τους(ομάδα 7 ατόμων εκ των οποίων ο συντονιστής με 5ετη εμπειρία και 2 τουλάχιστον με ειδικότητα ηλεκτρολόγου μηχανικού - μηχανικού Η/Υ με τριετή συναφή εμπειρία στη δημιουργία εφαρμογών -λογισμικών)

2. Επιπλέον υποσχετική δεσμευτική επιστολή – δήλωση ή σχετικό ιδιωτικό συμφωνητικό του κάθε χωριστού προμηθευτή όλων των υλικών με τον διαγωνιζόμενο με το οποίο θα δεσμεύονται ότι σε περίπτωση που διαγωνιζόμενος θα ανακηρυχθεί Ανάδοχος θα διαθέσουν υλικά απολύτως συμβατά με τα υφιστάμενα στο σχετικό εξοπλισμό .

3.. Επιπλέον υποσχετική δεσμευτική επιστολή – δήλωση ή σχετικό ιδιωτικό συμφωνητικό των προμηθευτών των εφαρμογών και των λογισμικών με τον διαγωνιζόμενο με το οποίο θα δεσμεύονται ότι σε περίπτωση που ο διαγωνιζόμενος φορέας ανακηρυχθεί Ανάδοχος θα διαθέσουν τους πηγαίους κωδικούς για τη συνέχιση στη διαχείριση των εφαρμογών-λογισμικών από τον Ανάδοχο είτε ότι έχουν συμφωνήσει με τον υποψήφιο Ανάδοχο ότι θα συνεργαστούν για τη διαχείριση των εφαρμογών και των αδειών χρήσης.

- Οι οικονομικοί φορείς αναφέρουν το τμήμα της σύμβασης που προτίθενται να αναθέσουν υπό μορφή υπεργολαβίας σε τρίτους, καθώς και τους υπεργολάβους που προτείνουν.

2.4.4 Περιεχόμενα Φακέλου «Οικονομική Προσφορά» / Τρόπος σύνταξης και υποβολής οικονομικών προσφορών

Η Οικονομική Προσφορά συντάσσεται με βάση το αναγραφόμενο στην παρούσα κριτήριο ανάθεσης, την πλέον συμφέρουσα από οικονομική άποψη προσφορά αποκλειστικά βάσει της τιμής.

Η τιμή της παρεχόμενης υπηρεσίας δίνεται σε ευρώ ανά μονάδα.

Ο προσφέρων θα επισυνάψει στον (υπο)φάκελλο “Οικονομική προσφορά” ψηφιακά υπογεγραμμένα: α) την ηλεκτρονική οικονομική προσφορά του που παράγει το ΕΣΗΔΗΣ και

β) το σχετικό ηλεκτρονικό αρχείο Έντυπο Οικονομικής Προσφοράς του Δήμου, που θα υπάρχει συνημμένα στο σύστημα του ΕΣΗΔΗΣ (σύμφωνα με το υπόδειγμα που υπάρχει στο Παράρτημα IV της παρούσας διακήρυξης) σε μορφή pdf.

Στην τιμή περιλαμβάνονται οι υπέρ τρίτων κρατήσεις, ως και κάθε άλλη επιβάρυνση, σύμφωνα με την κείμενη νομοθεσία, μη συμπεριλαμβανομένου Φ.Π.Α., για την παροχή των υπηρεσιών στον τόπο και με τον τρόπο που προβλέπεται στα έγγραφα της σύμβασης .

Οι υπέρ τρίτων κρατήσεις υπόκεινται στο εκάστοτε ισχύον αναλογικό τέλος χαρτοσήμου 3% και στην επ' αυτού εισφορά υπέρ ΟΓΑ 20 %.

Οι προσφερόμενες τιμές είναι σταθερές καθ' όλη τη διάρκεια της σύμβασης και δεν αναπροσαρμόζονται

Ως απαράδεκτες θα απορρίπτονται προσφορές στις οποίες: α) δεν δίνεται τιμή σε ΕΥΡΩ ή καθορίζεται σχέση ΕΥΡΩ προς ξένο νόμισμα, β) δεν προκύπτει με σαφήνεια η προσφερόμενη τιμή, με την επιφύλαξη του άρθρου 102 του ν. 4412/2016 και γ) η τιμή υπερβαίνει τον προϋπολογισμό της σύμβασης που καθορίζεται και τεκμηριώνεται από την αναθέτουσα αρχή στο κεφάλαιο ...του Παραρτήματος ...της παρούσας διακήρυξης.

Στην οικονομική προσφορά θα πρέπει να επιλέγεται με σαφήνεια ένας από τους τρόπους πληρωμής που περιγράφονται στην παρ. (5.1) της παρούσας διακήρυξης.

2.4.5 Χρόνος ισχύος των προσφορών

Οι υποβαλλόμενες προσφορές ισχύουν και δεσμεύουν τους οικονομικούς φορείς για διάστημα 12 μηνών από την επόμενη της διενέργειας του διαγωνισμού.

Προσφορά η οποία ορίζει χρόνο ισχύος μικρότερο από τον ανωτέρω προβλεπόμενο απορρίπτεται.

Η ισχύς της προσφοράς μπορεί να παρατείνεται εγγράφως, εφόσον τούτο ζητηθεί από την αναθέτουσα αρχή, πριν από τη λήξη της, με αντίστοιχη παράταση της εγγυητικής επιστολής συμμετοχής σύμφωνα με τα οριζόμενα στο άρθρο 72 παρ. 1 α του ν. 4412/2016 και την παράγραφο 2.2.2. της παρούσας, κατ' ανώτατο όριο για χρονικό διάστημα ίσο με την προβλεπόμενη ως άνω αρχική διάρκεια. Σε περίπτωση αιτήματος της αναθέτουσας αρχής για παράταση της ισχύος της προσφοράς, για τους οικονομικούς φορείς, που αποδέχτηκαν την παράταση, πριν τη λήξη ισχύος των προσφορών τους, οι προσφορές ισχύουν και τους δεσμεύουν για το επιπλέον αυτό χρονικό διάστημα.

Μετά τη λήξη και του παραπάνω ανώτατου ορίου χρόνου παράτασης ισχύος της προσφοράς, τα αποτελέσματα της διαδικασίας ανάθεσης ματαιώνονται, εκτός αν η αναθέτουσα αρχή κρίνει, κατά περίπτωση, αιτιολογημένα, ότι η συνέχιση της διαδικασίας εξυπηρετεί το δημόσιο συμφέρον, οπότε οι οικονομικοί φορείς που συμμετέχουν στη διαδικασία μπορούν να επιλέξουν είτε να παρατείνουν την προσφορά και την εγγύηση συμμετοχής τους, εφόσον τους ζητηθεί πριν την πάροδο του ανωτέρω ανώτατου ορίου παράτασης της προσφοράς τους είτε όχι. Στην τελευταία περίπτωση, η διαδικασία συνεχίζεται με όσους παρέτειναν τις προσφορές τους και αποκλείονται οι λοιποί οικονομικοί φορείς.

Σε περίπτωση που λήξει ο χρόνος ισχύος των προσφορών και δεν ζητηθεί παράταση της προσφοράς, η αναθέτουσα αρχή δύναται με αιτιολογημένη απόφασή της, εφόσον η εκτέλεση της σύμβασης εξυπηρετεί το δημόσιο συμφέρον, να ζητήσει εκ των υστέρων από τους οικονομικούς φορείς που συμμετέχουν στη διαδικασία να παρατείνουν την προσφορά τους.

2.4.6 Λόγοι απόρριψης προσφορών

Η αναθέτουσα αρχή με βάση τα αποτελέσματα του ελέγχου και της αξιολόγησης των προσφορών, απορρίπτει, σε κάθε περίπτωση, προσφορά:

α) η οποία αποκλίνει από απαράβατους όρους περί σύνταξης και υποβολής της προσφοράς, ή δεν υποβάλλεται εμπρόθεσμα με τον τρόπο και με το περιεχόμενο που ορίζεται στην παρούσα και συγκεκριμένα στις παραγράφους 2.4.1 (Γενικοί όροι υποβολής προσφορών), 2.4.2. (Χρόνος και τρόπος υποβολής προσφορών), 2.4.3. (Περιεχόμενο φακέλων δικαιολογητικών συμμετοχής, τεχνικής προσφοράς), 2.4.4. (Περιεχόμενο φακέλου οικονομικής προσφοράς, τρόπος σύνταξης και υποβολής οικονομικών προσφορών), 2.4.5. (Χρόνος ισχύος προσφορών), 3.1. (Αποσφράγιση και αξιολόγηση προσφορών), 3.2 (Πρόσκληση υποβολής δικαιολογητικών προσωρινού αναδόχου) της παρούσας,

β) η οποία περιέχει ατελείς, ελλιπείς, ασαφείς ή λανθασμένες πληροφορίες ή τεκμηρίωση, συμπεριλαμβανομένων των πληροφοριών που περιέχονται στο ΕΕΕΣ, εφόσον αυτές δεν επιδέχονται συμπλήρωσης, διόρθωσης, αποσαφήνισης ή διευκρίνισης ή, εφόσον επιδέχονται, δεν έχουν

αποκατασταθεί από τον προσφέροντα, εντός της προκαθορισμένης προθεσμίας, σύμφωνα το άρθρο 102 του ν. 4412/2016 και την παρ. 3.1.2.1 της παρούσας διακήρυξης,

γ) για την οποία ο προσφέρων δεν παράσχει τις απαιτούμενες εξηγήσεις, εντός της προκαθορισμένης προθεσμίας ή η εξήγηση δεν είναι αποδεκτή από την αναθέτουσα αρχή σύμφωνα με την παρ. 3.1.2.1 της παρούσας και τα άρθρα 102 και 103 του ν. 4412/2016,

δ) η οποία είναι εναλλακτική προσφορά, η οποία δεν επιτρέπεται,

ε) η οποία υποβάλλεται από έναν προσφέροντα που έχει υποβάλλει δύο ή περισσότερες προσφορές. Ο περιορισμός αυτός ισχύει, υπό τους όρους της παραγράφου 2.2.3.4 περ.γ της παρούσας (περ. γ' της παρ. 4 του άρθρου 73 του ν. 4412/2016) και στην περίπτωση ενώσεων οικονομικών φορέων με κοινά μέλη, καθώς και στην περίπτωση οικονομικών φορέων που συμμετέχουν είτε αυτοτελώς είτε ως μέλη ενώσεων.

στ) η οποία είναι υπό αίρεση,

ζ) η οποία θέτει όρο αναπροσαρμογής,

η) για την οποία ο προσφέρων δεν παράσχει, εντός αποκλειστικής προθεσμίας είκοσι (20) ημερών από την κοινοποίηση σε αυτόν σχετικής πρόσκλησης της αναθέτουσας αρχής, εξηγήσεις αναφορικά με την τιμή ή το κόστος που προτείνει σε αυτήν, στην περίπτωση που η προσφορά του φαίνεται ασυνήθιστα χαμηλή σε σχέση με τις υπηρεσίες, σύμφωνα με την παρ. 1 του άρθρου 88 του ν.4412/2016,

θ) εφόσον διαπιστωθεί ότι είναι ασυνήθιστα χαμηλή διότι δε συμμορφώνεται με τις ισχύουσες υποχρεώσεις της παρ. 2 του άρθρου 18 του ν.4412/2016,

ι) η οποία παρουσιάζει αποκλίσεις ως προς τους όρους και τις τεχνικές προδιαγραφές της σύμβασης,

ια) η οποία παρουσιάζει ελλείψεις ως προς τα δικαιολογητικά που ζητούνται από τα έγγραφα της παρούσας διακήρυξης, εφόσον αυτές δεν θεραπευτούν από τον προσφέροντα με την υποβολή ή τη συμπλήρωσή τους, εντός της προκαθορισμένης προθεσμίας, σύμφωνα με τα άρθρα 102 και 103 του ν.4412/2016,

ιβ) εάν από τα δικαιολογητικά του άρθρου 103 του ν. 4412/2016, που προσκομίζονται από τον προσωρινό ανάδοχο, δεν αποδεικνύεται η μη συνδρομή των λόγων αποκλεισμού της παραγράφου 2.2.3 της παρούσας ή η πλήρωση μιας ή περισσότερων από τις απαιτήσεις των κριτηρίων ποιοτικής επιλογής, σύμφωνα με τις παραγράφους 2.2.4. επ., περί κριτηρίων επιλογής,

ιγ) εάν κατά τον έλεγχο των ως άνω δικαιολογητικών του άρθρου 103 του ν.4412/2016, διαπιστωθεί ότι τα στοιχεία που δηλώθηκαν, σύμφωνα με το άρθρο 79 του ν. 4412/2016, είναι εκ προθέσεως απατηλά, ή ότι έχουν υποβληθεί πλαστά αποδεικτικά στοιχεία.

3. ΔΙΕΝΕΡΓΕΙΑ ΔΙΑΔΙΚΑΣΙΑΣ - ΑΞΙΟΛΟΓΗΣΗ ΠΡΟΣΦΟΡΩΝ

3.1 Αποσφράγιση και αξιολόγηση προσφορών

3.1.1 Ηλεκτρονική αποσφράγιση προσφορών

Το πιστοποιημένο στο ΕΣΗΔΗΣ, για την αποσφράγιση των προσφορών αρμόδιο όργανο της Αναθέτουσας Αρχής, ήτοι η επιτροπής διενέργειας & αξιολόγησης, η οποία αποτελείται από τους υπαλλήλους :

Τακτικά Μέλη

ΜΗΤΣΙΟΥ ΦΩΤΕΙΝΗ- ΜΑΡΙΑ ΠΕ ΠΟΛΙΤΙΚΩΝ ΜΗΧΑΝΙΚΩΝ Α΄ ως Πρόεδρος

ΖΕΜΠΕΚΗΣ ΓΕΩΡΓΙΟΣ ΤΕ ΗΛΕΚΤΡΟΛΟΓΩΝ ΜΗΧΑΝΙΚΩΝ Α΄ ως μέλος

ΚΩΣΤΑΚΟΠΟΥΛΟΣ ΚΩΝΣΤΑΝΤΙΝΟΣ ΤΕ ΗΛΕΚΤΡΟΛΟΓΩΝ ΜΗΧΑΝΙΚΩΝ Α΄ ως μέλος

Αναπληρωματικά Μέλη

ΧΟΝΔΡΟΔΗΜΟΥ ΧΡΙΣΤΙΝΑ-ΕΥΑΓΓΕΛΙΑ ΠΕ ΑΓΡΟΝΟΜΩΝ ΤΟΠΟΓΡΑΦΩΝ

ΜΗΧΑΝΙΚΩΝ Α΄ ως Πρόεδρος

ΔΑΟΥΛΑ ΑΘΗΝΑ ΤΕ ΠΟΛΙΤΙΚΩΝ ΜΗΧΑΝΙΚΩΝ Α΄ ως μέλος

ΚΡΟΝΤΗΡΗ ΑΝΔΡΟΝΙΚΗ ΠΕ ΠΟΛΙΤΙΚΩΝ ΜΗΧΑΝΙΚΩΝ Α΄ ως μέλος

προβαίνει στην έναρξη της διαδικασίας ηλεκτρονικής αποσφράγισης των φακέλων των προσφορών, κατά το άρθρο 100 του ν. 4412/2016, ακολουθώντας τα εξής στάδια:

- Ηλεκτρονική Αποσφράγιση του (υπό)φακέλου «Δικαιολογητικά Συμμετοχής-Τεχνική Προσφορά», την - -2023 και ώρα 10:00
- Ηλεκτρονική Αποσφράγιση του (υπό)φακέλου «Οικονομική Προσφορά», κατά την ημερομηνία και ώρα που θα ορίσει η Αναθέτουσα Αρχή

Στο στάδιο αυτό τα στοιχεία των προσφορών που αποσφραγίζονται είναι προσβάσιμα μόνο στα μέλη της Επιτροπής Διαγωνισμού και την Αναθέτουσα Αρχή.

3.1.2 Αξιολόγηση προσφορών

3.1.2.1 Μετά την κατά περίπτωση ηλεκτρονική αποσφράγιση των προσφορών η Αναθέτουσα Αρχή προβαίνει στην αξιολόγηση αυτών, μέσω των αρμόδιων πιστοποιημένων στο ΕΣΗΔΗΣ οργάνων της, εφαρμοζόμενων κατά τα λοιπά των κειμένων διατάξεων.

Η αναθέτουσα αρχή, τηρώντας τις αρχές της ίσης μεταχείρισης και της διαφάνειας, ζητά από τους προσφέροντες οικονομικούς φορείς, όταν οι πληροφορίες ή η τεκμηρίωση που πρέπει να υποβάλλονται είναι ή εμφανίζονται ελλιπείς ή λανθασμένες, συμπεριλαμβανομένων εκείνων στο ΕΕΕΣ, ή όταν λείπουν συγκεκριμένα έγγραφα, να υποβάλλουν, να συμπληρώνουν, να αποσαφηνίζουν ή να ολοκληρώνουν τις σχετικές πληροφορίες ή τεκμηρίωση, εντός προθεσμίας όχι μικρότερης των δέκα (10) ημερών και όχι μεγαλύτερης των είκοσι (20) ημερών από την ημερομηνία κοινοποίησης σε αυτούς της σχετικής πρόσκλησης. Η συμπλήρωση ή η αποσαφήνιση ζητείται και γίνεται αποδεκτή υπό την προϋπόθεση ότι δεν τροποποιείται η προσφορά του οικονομικού φορέα και ότι αφορά σε στοιχεία ή δεδομένα, των οποίων είναι αντικειμενικά εξακριβώσιμος ο προγενέστερος χαρακτήρας σε σχέση με το πέρας της καταληκτικής προθεσμίας παραλαβής προσφορών. Τα ανωτέρω ισχύουν κατ' αναλογίαν και για τυχόν ελλείψεις δηλώσεις, υπό την προϋπόθεση ότι βεβαιώνουν γεγονότα αντικειμενικώς εξακριβώσιμα.

Ειδικότερα :

α) Η Επιτροπή Διαγωνισμού εξετάζει αρχικά την προσκόμιση της εγγύησης συμμετοχής, σύμφωνα με την παράγραφο 1 του άρθρου 72. Σε περίπτωση παράλειψης προσκόμισης, είτε της εγγύησης συμμετοχής ηλεκτρονικής έκδοσης, μέχρι την καταληκτική ημερομηνία υποβολής προσφορών, είτε του πρωτοτύπου της έντυπης εγγύησης συμμετοχής, μέχρι την ημερομηνία και ώρα αποσφράγισης, η Επιτροπή Διαγωνισμού συντάσσει πρακτικό στο οποίο εισηγείται την απόρριψη της προσφοράς ως απαράδεκτης.

Στη συνέχεια εκδίδεται από την αναθέτουσα αρχή απόφαση, με την οποία επικυρώνεται το ανωτέρω πρακτικό. Η απόφαση απόρριψης της προσφοράς του παρόντος εδαφίου εκδίδεται πριν από την έκδοση οποιασδήποτε άλλης απόφασης σχετικά με την αξιολόγηση των προσφορών της οικείας διαδικασίας ανάθεσης σύμβασης και κοινοποιείται σε όλους τους προσφέροντες, μέσω της λειτουργικότητας της «Επικοινωνίας» του ηλεκτρονικού διαγωνισμού στο ΕΣΗΔΗΣ.

Κατά της εν λόγω απόφασης χωρεί προδικαστική προσφυγή, σύμφωνα με τα οριζόμενα στην παράγραφο 3.4 της παρούσας.

Η αναθέτουσα αρχή επικοινωνεί παράλληλα με τους φορείς που φέρονται να έχουν εκδώσει τις εγγυητικές επιστολές, προκειμένου να διαπιστώσει την εγκυρότητά τους.

β) Μετά την έκδοση της ανωτέρω απόφασης η Επιτροπή Διαγωνισμού προβαίνει αρχικά στον έλεγχο των δικαιολογητικών συμμετοχής και εν συνεχεία στην αξιολόγηση των τεχνικών προσφορών των προσφερόντων των οποίων τα δικαιολογητικά συμμετοχής έκρινε πλήρη. Η αξιολόγηση γίνεται σύμφωνα με τους όρους της παρούσας και η διαδικασία αξιολόγησης ολοκληρώνεται με την καταχώριση σε πρακτικό των προσφερόντων, των αποτελεσμάτων του ελέγχου και της αξιολόγησης των δικαιολογητικών συμμετοχής και των τεχνικών προσφορών.

γ) Στη συνέχεια η Επιτροπή Διαγωνισμού προβαίνει στην αξιολόγηση των οικονομικών προσφορών των προσφερόντων, των οποίων τα δικαιολογητικά συμμετοχής και η τεχνική προσφορά κρίθηκαν αποδεκτά, συντάσσει πρακτικό στο οποίο καταχωρίζονται οι οικονομικές προσφορές κατά σειρά μειοδοσίας και εισηγείται αιτιολογημένα την αποδοχή ή απόρριψή τους, την κατάταξη των προσφορών και την ανάδειξη του προσωρινού αναδόχου.

Εάν οι προσφορές φαίνονται ασυνήθιστα χαμηλές σε σχέση με το αντικείμενο της σύμβασης, η αναθέτουσα αρχή απαιτεί από τους οικονομικούς φορείς, μέσω της λειτουργικότητας της «Επικοινωνίας» του ηλεκτρονικού διαγωνισμού στο ΕΣΗΔΗΣ, να εξηγήσουν την τιμή ή το κόστος που προτείνουν στην προσφορά τους, εντός αποκλειστικής προθεσμίας, κατά ανώτατο όριο είκοσι (20) ημερών από την κοινοποίηση της σχετικής πρόσκλησης. Στην περίπτωση αυτή εφαρμόζονται τα άρθρα 88 και 89 ν. 4412/2016. Εάν τα παρεχόμενα στοιχεία δεν εξηγούν κατά τρόπο ικανοποιητικό το χαμηλό επίπεδο της τιμής ή του κόστους που προτείνεται, η προσφορά απορρίπτεται ως μη κανονική.

Στην περίπτωση ισότιμων προσφορών η αναθέτουσα αρχή επιλέγει τον ανάδοχο με κλήρωση μεταξύ των οικονομικών φορέων που υπέβαλαν ισότιμες προσφορές. Η κλήρωση γίνεται ενώπιον της Επιτροπής του Διαγωνισμού και παρουσία των οικονομικών φορέων που υπέβαλαν τις ισότιμες προσφορές.

Στη συνέχεια, εφόσον το αποφαινόμενο όργανο της αναθέτουσας αρχής εγκρίνει τα ανωτέρω πρακτικά εκδίδεται απόφαση για τα αποτελέσματα όλων των ανωτέρω σταδίων («Δικαιολογητικά Συμμετοχής», «Τεχνική Προσφορά» και «Οικονομική Προσφορά») και η αναθέτουσα αρχή προσκαλεί εγγράφως, μέσω της λειτουργικότητας της «Επικοινωνίας» του ηλεκτρονικού διαγωνισμού στο ΕΣΗΔΗΣ, τον πρώτο σε κατάταξη μειοδότη στον οποίον πρόκειται να γίνει η κατακύρωση («προσωρινός ανάδοχος») να υποβάλει τα δικαιολογητικά κατακύρωσης, σύμφωνα με όσα ορίζονται στο άρθρο 103 και την παράγραφο 3.2 της παρούσας, περί πρόσκλησης για υποβολή δικαιολογητικών. Η απόφαση έγκρισης των πρακτικών δεν κοινοποιείται στους προσφέροντες και ενσωματώνεται στην απόφαση κατακύρωσης.

Σε κάθε περίπτωση, όταν εξ αρχής έχει υποβληθεί μία προσφορά, τα αποτελέσματα όλων των σταδίων της διαδικασίας ανάθεσης, ήτοι Δικαιολογητικών Συμμετοχής, Τεχνικής Προσφοράς και Οικονομικής Προσφοράς, επικυρώνονται με την απόφαση κατακύρωσης του άρθρου 105 του ν. 4412/2016, σύμφωνα με την παράγραφο 3.3 της παρούσας, που εκδίδεται μετά το πέρας και του τελευταίου σταδίου της

διαδικασίας. Κατά της ανωτέρω απόφασης χωρεί προδικαστική προσφυγή ενώπιον της ΑΕΠΠ σύμφωνα με όσα προβλέπονται στην παράγραφο 3.4 της παρούσας.

3.2 Πρόσκληση υποβολής δικαιολογητικών προσωρινού αναδόχου - Δικαιολογητικά προσωρινού αναδόχου

Μετά την αξιολόγηση των προσφορών, η αναθέτουσα αρχή αποστέλλει σχετική ηλεκτρονική πρόσκληση στον προσφέροντα, στον οποίο πρόκειται να γίνει η κατακύρωση («προσωρινό ανάδοχο»), μέσω της λειτουργικότητας της «Επικοινωνίας» του ηλεκτρονικού διαγωνισμού στο ΕΣΗΔΗΣ και τον καλεί να υποβάλει εντός προθεσμίας δέκα (10) ημερών από την κοινοποίηση της σχετικής έγγραφης ειδοποίησης σε αυτόν, τα αποδεικτικά έγγραφα νομιμοποίησης και τα πρωτότυπα ή αντίγραφα όλων των δικαιολογητικών που περιγράφονται στην παράγραφο 2.2.9.2. της παρούσας διακήρυξης, ως αποδεικτικά στοιχεία για τη μη συνδρομή των λόγων αποκλεισμού της παραγράφου 2.2.3 της διακήρυξης, καθώς και για την πλήρωση των κριτηρίων ποιοτικής επιλογής των παραγράφων 2.2.4 - 2.2.8 αυτής.

Ειδικότερα, το σύνολο των στοιχείων και δικαιολογητικών της ως άνω παραγράφου αποστέλλονται από αυτόν σε μορφή ηλεκτρονικών αρχείων με μορφότυπο PDF, σύμφωνα με τα ειδικώς οριζόμενα στην παράγραφο 2.4.2.5 της παρούσας.

Εντός της προθεσμίας υποβολής των δικαιολογητικών κατακύρωσης και το αργότερο έως την τρίτη εργάσιμη ημέρα από την καταληκτική ημερομηνία ηλεκτρονικής υποβολής των δικαιολογητικών κατακύρωσης, προσκομίζονται με ευθύνη του οικονομικού φορέα, στην αναθέτουσα αρχή, σε έντυπη μορφή και σε κλειστό φάκελο, στον οποίο αναγράφεται ο αποστολέας, τα στοιχεία του Διαγωνισμού και ως παραλήπτης η Επιτροπή Διαγωνισμού, τα στοιχεία και δικαιολογητικά, τα οποία απαιτείται να προσκομισθούν σε έντυπη μορφή (ως πρωτότυπα ή ακριβή αντίγραφα), σύμφωνα με τα προβλεπόμενα στις διατάξεις της ως άνω παραγράφου 2.4.2.5.

Αν δεν προσκομισθούν τα παραπάνω δικαιολογητικά ή υπάρχουν ελλείψεις σε αυτά που υποβλήθηκαν, η αναθέτουσα αρχή καλεί τον προσωρινό ανάδοχο να προσκομίσει τα ελλείποντα δικαιολογητικά ή να συμπληρώσει τα ήδη υποβληθέντα ή να παράσχει διευκρινήσεις, με την έννοια του άρθρου 102 του ν. 4412/2016, εντός δέκα (10) ημερών από την κοινοποίηση της σχετικής πρόσκλησης σε αυτόν.

Ο προσωρινός ανάδοχος δύναται να υποβάλει αίτημα, μέσω της λειτουργικότητας της «Επικοινωνίας» του ηλεκτρονικού διαγωνισμού στο ΕΣΗΔΗΣ, προς την αναθέτουσα αρχή, για παράταση της ως άνω προθεσμίας, συνοδευόμενο από αποδεικτικά έγγραφα περί αίτησης χορήγησης δικαιολογητικών προσωρινού αναδόχου. Στην περίπτωση αυτή η αναθέτουσα αρχή παρατείνει την προθεσμία υποβολής αυτών, για όσο χρόνο απαιτηθεί για τη χορήγησή τους από τις αρμόδιες δημόσιες αρχές. Ο προσωρινός ανάδοχος μπορεί να αξιοποιεί τη δυνατότητα αυτή τόσο εντός της αρχικής προθεσμίας για την υποβολή δικαιολογητικών όσο και εντός της προθεσμίας για την προσκόμιση ελλειπόντων ή τη συμπλήρωση ήδη υποβληθέντων δικαιολογητικών, κατά την έννοια του άρθρου 102 του ν. 4412/2016, ως ανωτέρω προβλέπεται. Η παρούσα ρύθμιση εφαρμόζεται αναλόγως και όταν η αναθέτουσα αρχή ζητήσει την προσκόμιση των δικαιολογητικών κατά τη διαδικασία αξιολόγησης των προσφορών ή αιτήσεων συμμετοχής και πριν από το στάδιο κατακύρωσης, κατ' εφαρμογή της διάταξης του πρώτου εδαφίου της παρ. 5 του άρθρου 79 του ν. 4412/2016, τηρουμένων των αρχών της ίσης μεταχείρισης και της διαφάνειας.

Απορρίπτεται η προσφορά του προσωρινού αναδόχου, καταπίπτει υπέρ της αναθέτουσας αρχής η εγγύηση συμμετοχής του και η κατακύρωση γίνεται στον προσφέροντα που υπέβαλε την αμέσως επόμενη πλέον συμφέρουσα από οικονομική άποψη προσφορά, τηρουμένης της ανωτέρω διαδικασίας, εάν:

- i) κατά τον έλεγχο των παραπάνω δικαιολογητικών διαπιστωθεί ότι τα στοιχεία που δηλώθηκαν με το Ευρωπαϊκό Ενιαίο Έγγραφο Σύμβασης (ΕΕΕΣ) είναι εκ προθέσεως απατηλά, ή έχουν υποβληθεί πλαστά αποδεικτικά στοιχεία, ή
- ii) δεν υποβληθούν στο προκαθορισμένο χρονικό διάστημα τα απαιτούμενα πρωτότυπα ή αντίγραφα των παραπάνω δικαιολογητικών, ή

iii) από τα δικαιολογητικά που προσκομίσθηκαν νομίμως και εμπροθέσμως, δεν αποδεικνύεται η μη συνδρομή των λόγων αποκλεισμού σύμφωνα με την παράγραφο 2.2.3 (λόγοι αποκλεισμού) ή η πλήρωση μιας ή περισσότερων από τις απαιτήσεις των κριτηρίων ποιοτικής επιλογής σύμφωνα με τις παραγράφους 2.2.4 έως 2.2.8 (κριτήρια ποιοτικής επιλογής) της παρούσας,

Σε περίπτωση έγκαιρης και προσήκουσας ενημέρωσης της αναθέτουσας αρχής για μεταβολές στις προϋποθέσεις, τις οποίες ο προσωρινός ανάδοχος είχε δηλώσει με το Ευρωπαϊκό Ενιαίο Έγγραφο Σύμβασης (ΕΕΕΣ) ότι πληροί, οι οποίες μεταβολές επήλθαν ή για τις οποίες μεταβολές έλαβε γνώση μετά την δήλωση και μέχρι την ημέρα της σύναψης της σύμβασης (οψιγενείς μεταβολές), δεν καταπίπτει υπέρ της Αναθέτουσας Αρχής η εγγύηση συμμετοχής του.

Αν κανένας από τους προσφέροντες δεν υποβάλλει αληθή ή ακριβή δήλωση ή δεν προσκομίσει ένα ή περισσότερα από τα απαιτούμενα έγγραφα και δικαιολογητικά ή δεν αποδείξει ότι: α) δεν βρίσκεται σε μία από τις καταστάσεις της παραγράφου 2.2.3 της παρούσας διακήρυξης και β) πληροί τα σχετικά κριτήρια ποιοτικής επιλογής τα οποία έχουν καθοριστεί σύμφωνα με τις παραγράφους 2.2.4 -2.2.8 της παρούσας διακήρυξης, η διαδικασία ματαιώνεται.

Η διαδικασία ελέγχου των παραπάνω δικαιολογητικών ολοκληρώνεται με τη σύνταξη πρακτικού από την Επιτροπή του Διαγωνισμού, στο οποίο αναγράφεται η τυχόν συμπλήρωση δικαιολογητικών σύμφωνα με όσα ορίζονται ανωτέρω (παράγραφος 3.1.2.1.) και τη διαβίβασή του στο αποφαινόμενο όργανο της αναθέτουσας αρχής για τη λήψη απόφασης είτε για την κατακύρωση της σύμβασης είτε για τη ματαίωση της διαδικασίας.

Επισημαίνεται ότι, η αναθέτουσα αρχή, αιτιολογημένα και κατόπιν γνώμης της αρμόδιας επιτροπής του διαγωνισμού, μπορεί να κατακυρώσει τη σύμβαση για ολόκληρη ή μεγαλύτερη ή μικρότερη ποσότητα των παρεχόμενων υπηρεσιών από αυτή που καθορίζεται στην παράγραφο σε ποσοστό και ως εξής: εκατόν είκοσι τοις εκατό (120 %) στην περίπτωση της μεγαλύτερης ποσότητας και ογδόντα τοις εκατό (80%) στην περίπτωση μικρότερης ποσότητας.

3.3 Κατακύρωση - σύναψη σύμβασης

3.3.1. Τα αποτελέσματα του ελέγχου των παραπάνω δικαιολογητικών κατακύρωσης και της εισήγησης της Επιτροπής επικυρώνονται με την απόφαση κατακύρωσης, στην οποία ενσωματώνεται η απόφαση έγκρισης των πρακτικών των περ. α & β της παρ. 2 του άρθρου 100 του ν. 4412/2016 (περί αξιολόγησης των δικαιολογητικών συμμετοχής, της τεχνικής και της οικονομικής προσφοράς).

Η αναθέτουσα αρχή κοινοποιεί, μέσω της λειτουργικότητας της «Επικοινωνίας», σε όλους τους οικονομικούς φορείς που έλαβαν μέρος στη διαδικασία ανάθεσης, εκτός από όσους αποκλείστηκαν οριστικά δυνάμει της παρ. 1 του άρθρου 72 του ν. 4412/2016, την απόφαση κατακύρωσης, στην οποία αναφέρονται υποχρεωτικά οι προθεσμίες για την αναστολή της σύναψης σύμβασης, σύμφωνα με τα άρθρα 360 έως 372 του ν. 4412/2016, μαζί με αντίγραφο όλων των πρακτικών της διαδικασίας ελέγχου και αξιολόγησης των προσφορών, και, επιπλέον, αναρτά τα δικαιολογητικά του προσωρινού αναδόχου στα «Συνημμένα Ηλεκτρονικού Διαγωνισμού».

Μετά την έκδοση και κοινοποίηση της απόφασης κατακύρωσης οι προσφέροντες λαμβάνουν γνώση των λοιπών συμμετεχόντων στη διαδικασία και των στοιχείων που υποβλήθηκαν από αυτούς, με ενέργειες της αναθέτουσας αρχής. Κατά της απόφασης κατακύρωσης χωρεί προδικαστική προσφυγή ενώπιον της ΑΕΠΠ, σύμφωνα με την παράγραφο 3.4 της παρούσας. Δεν επιτρέπεται η άσκηση άλλης διοικητικής προσφυγής κατά της ανωτέρω απόφασης.

3.3.2. Η απόφαση κατακύρωσης καθίσταται οριστική, εφόσον συντρέξουν οι ακόλουθες προϋποθέσεις σωρευτικά:

- α) κοινοποιηθεί η απόφαση κατακύρωσης σε όλους τους οικονομικούς φορείς που δεν έχουν αποκλειστεί οριστικά,
- β) παρέλθει άπρακτη η προθεσμία άσκησης προδικαστικής προσφυγής ή σε περίπτωση άσκησης, παρέλθει άπρακτη η προθεσμία άσκησης αίτησης αναστολής κατά της απόφασης της ΑΕΠΠ και σε περίπτωση

άσκησης αίτησης αναστολής κατά της απόφασης της ΑΕΠΠ, εκδοθεί απόφαση επί της αίτησης, με την επιφύλαξη της χορήγησης προσωρινής διαταγής, σύμφωνα με όσα ορίζονται στο τελευταίο εδάφιο της [παρ. 4 του άρθρου 372](#) του ν. 4412/2016,

γ) ολοκληρωθεί επιτυχώς ο προσυμβατικός έλεγχος από το Ελεγκτικό Συνέδριο, σύμφωνα με τα άρθρα 324 έως 327 του ν. 4700/2020, εφόσον απαιτείται, και

δ) ο προσωρινός ανάδοχος, υποβάλλει, στην περίπτωση που απαιτείται και έπειτα από σχετική πρόσκληση, υπεύθυνη δήλωση, που υπογράφεται σύμφωνα με όσα ορίζονται στο [άρθρο 79Α](#) του ν. 4412/2016, στην οποία δηλώνεται ότι, δεν έχουν επέλθει στο πρόσωπό του οψιγενείς μεταβολές κατά την έννοια του [άρθρου 104](#) του ν. 4412/2016 και μόνον στην περίπτωση του προσυμβατικού ελέγχου ή της άσκησης προδικαστικής προσφυγής κατά της απόφασης κατακύρωσης. Η υπεύθυνη δήλωση ελέγχεται από την αναθέτουσα αρχή και μνημονεύεται στο συμφωνητικό. Εφόσον δηλωθούν οψιγενείς μεταβολές, η δήλωση ελέγχεται από την Επιτροπή Διαγωνισμού, η οποία εισηγείται προς το αρμόδιο αποφαινόμενο όργανο.

Μετά από την οριστικοποίηση της απόφασης κατακύρωσης η αναθέτουσα αρχή προσκαλεί τον ανάδοχο, μέσω της λειτουργικότητας της «Επικοινωνίας», να προσέλθει για υπογραφή του συμφωνητικού, θέτοντάς του προθεσμία δεκαπέντε (15) ημερών από την κοινοποίηση της σχετικής ειδικής πρόσκλησης. Η σύμβαση θεωρείται συναφθείσα με την κοινοποίηση της πρόσκλησης του προηγούμενου εδαφίου στον ανάδοχο.

Στην περίπτωση που ο ανάδοχος δεν προσέλθει να υπογράψει το ως άνω συμφωνητικό μέσα στην τεθείσα προθεσμία, με την επιφύλαξη αντικειμενικών λόγων ανωτέρας βίας, κηρύσσεται έκπτωτος, καταπίπτει υπέρ της αναθέτουσας αρχής η εγγυητική επιστολή συμμετοχής του και ακολουθείται η ίδια, ως άνω διαδικασία, για τον προσφέροντα που υπέβαλε την αμέσως επόμενη πλέον συμφέρουσα από οικονομική άποψη προσφορά. Αν κανένας από τους προσφέροντες δεν προσέλθει για την υπογραφή του συμφωνητικού, η διαδικασία ανάθεσης ματαιώνεται σύμφωνα με την παράγραφο 3.5 της παρούσας διακήρυξης. Στην περίπτωση αυτή, η αναθέτουσα αρχή μπορεί να αναζητήσει αποζημίωση, πέρα από την καταπίπτουσα εγγυητική επιστολή, ιδίως δυνάμει των άρθρων 197 και 198 ΑΚ.

Εάν η αναθέτουσα αρχή δεν απευθύνει την ειδική πρόσκληση για την υπογραφή του συμφωνητικού εντός χρονικού διαστήματος εξήντα (60) ημερών από την οριστικοποίηση της απόφασης κατακύρωσης, με την επιφύλαξη της ύπαρξης επιτακτικού λόγου δημόσιου συμφέροντος ή αντικειμενικών λόγων ανωτέρας βίας, ο ανάδοχος δικαιούται να απέχει από την υπογραφή του συμφωνητικού, χωρίς να εκπέσει η εγγύηση συμμετοχής του, καθώς και να αναζητήσει αποζημίωση ιδίως δυνάμει των άρθρων 197 και 198 ΑΚ.

3.4 Προδικαστικές Προσφυγές - Προσωρινή και Οριστική Δικαστική Προστασία

Α. Κάθε ενδιαφερόμενος, ο οποίος έχει ή είχε συμφέρον να του ανατεθεί η συγκεκριμένη δημόσια σύμβαση και έχει υποστεί ή ενδέχεται να υποστεί ζημία από εκτελεστή πράξη ή παράλειψη της αναθέτουσας αρχής κατά παράβαση της ευρωπαϊκής ενωσιακής ή εσωτερικής νομοθεσίας στον τομέα των δημοσίων συμβάσεων, έχει δικαίωμα να προσφύγει στην ανεξάρτητη Αρχή Εξέτασης Προδικαστικών Προσφυγών (ΑΕΠΠ), σύμφωνα με τα ειδικότερα οριζόμενα στα άρθρα 345 επ. ν. 4412/2016 και 1 επ. π.δ. 39/2017, στρεφόμενος με προδικαστική προσφυγή, κατά πράξης ή παράλειψης της αναθέτουσας αρχής, προσδιορίζοντας ειδικώς τις νομικές και πραγματικές αιτιάσεις που δικαιολογούν το αίτημά του .

Σε περίπτωση προσφυγής κατά πράξης της αναθέτουσας αρχής, η προθεσμία για την άσκηση της προδικαστικής προσφυγής είναι:

(α) δέκα (10) ημέρες από την κοινοποίηση της προσβαλλόμενης πράξης στον ενδιαφερόμενο οικονομικό φορέα αν η πράξη κοινοποιήθηκε με ηλεκτρονικά μέσα ή τηλεομοιοτυπία ή

(β) δεκαπέντε (15) ημέρες από την κοινοποίηση της προσβαλλόμενης πράξης σε αυτόν αν χρησιμοποιήθηκαν άλλα μέσα επικοινωνίας, άλλως

(γ) δέκα (10) ημέρες από την πλήρη, πραγματική ή τεκμαιρόμενη, γνώση της πράξης που βλάπτει τα συμφέροντα του ενδιαφερόμενου οικονομικού φορέα. Ειδικά για την άσκηση προσφυγής κατά

προκήρυξης, η πλήρης γνώση αυτής τεκμαίρεται μετά την πάροδο δεκαπέντε (15) ημερών από τη δημοσίευση στο ΚΗΜΔΗΣ.

Σε περίπτωση παράλειψης που αποδίδεται στην αναθέτουσα αρχή, η προθεσμία για την άσκηση της προδικαστικής προσφυγής είναι δεκαπέντε (15) ημέρες από την επομένη της συντέλεσης της προσβαλλόμενης παράλειψης .

Οι προθεσμίες ως προς την υποβολή των προδικαστικών προσφυγών και των παρεμβάσεων αρχίζουν την επομένη της ημέρας της προαναφερθείσας κατά περίπτωση κοινοποίησης ή γνώσης και λήγουν όταν περάσει ολόκληρη η τελευταία ημέρα και ώρα 23:59:59 και, αν αυτή είναι εξαιρετέα ή Σάββατο, όταν περάσει ολόκληρη η επομένη εργάσιμη ημέρα και ώρα 23:59:59.

Η προδικαστική προσφυγή συντάσσεται υποχρεωτικά με τη χρήση του τυποποιημένου εντύπου του Παραρτήματος Ι του π.δ/τος 39/2017 και κατατίθεται ηλεκτρονικά μέσω της λειτουργικότητας «Επικοινωνία» στην ηλεκτρονική περιοχή του συγκεκριμένου διαγωνισμού, επιλέγοντας την ένδειξη «Προδικαστική Προσφυγή» σύμφωνα με το άρθρο 18 της Κ.Υ.Α. Προμήθειες και Υπηρεσίες.

Για το παραδεκτό της άσκησης της προδικαστικής προσφυγής κατατίθεται παράβολο από τον προσφεύγοντα υπέρ του Ελληνικού Δημοσίου, σύμφωνα με όσα ορίζονται στο άρθρο 363 Ν. 4412/2016 . Η επιστροφή του παραβόλου στον προσφεύγοντα γίνεται: α) σε περίπτωση ολικής ή μερικής αποδοχής της προσφυγής του, β) όταν η αναθέτουσα αρχή ανακαλεί την προσβαλλόμενη πράξη ή προβαίνει στην οφειλόμενη ενέργεια πριν από την έκδοση της απόφασης της ΑΕΠΠ επί της προσφυγής, γ) σε περίπτωση παραίτησης του προσφεύγοντα από την προσφυγή του έως και δέκα (10) ημέρες από την κατάθεση της προσφυγής.

Η προθεσμία για την άσκηση της προδικαστικής προσφυγής και η άσκησή της κωλύουν τη σύναψη της σύμβασης επί ποινή ακυρότητας, η οποία διαπιστώνεται με απόφαση της ΑΕΠΠ μετά από άσκηση προδικαστικής προσφυγής, σύμφωνα με το άρθρο 368 του ν. 4412/2016 και 20 π.δ. 39/2017. Όμως, μόνη η άσκηση της προδικαστικής προσφυγής δεν κωλύει την πρόοδο της διαγωνιστικής διαδικασίας, υπό την επιφύλαξη χορήγησης από το Κλιμάκιο προσωρινής προστασίας σύμφωνα με το άρθρο 366 παρ. 1-2 ν. 4412/2016 και 15 παρ. 1-4 π.δ. 39/2017.

Η προηγούμενη παράγραφος δεν εφαρμόζεται στην περίπτωση που, κατά τη διαδικασία σύναψης της παρούσας σύμβασης, υποβληθεί μόνο μία (1) προσφορά.

Μετά την, κατά τα ως άνω, ηλεκτρονική κατάθεση της προδικαστικής προσφυγής η αναθέτουσα αρχή, μέσω της λειτουργίας «Επικοινωνία» :

α) Κοινοποιεί την προσφυγή το αργότερο έως την επομένη εργάσιμη ημέρα από την κατάθεσή της σε κάθε ενδιαφερόμενο τρίτο, ο οποίος μπορεί να θίγεται από την αποδοχή της προσφυγής, προκειμένου να ασκήσει το, προβλεπόμενο από τα άρθρα 362 παρ. 3 και 7 π.δ. 39/2017, δικαίωμα παρέμβασής του στη διαδικασία εξέτασης της προσφυγής, για τη διατήρηση της ισχύος της προσβαλλόμενης πράξης, προσκομίζοντας όλα τα κρίσιμα έγγραφα που έχει στη διάθεσή του.

β) Διαβιβάζει στην ΑΕΠΠ, το αργότερο εντός δεκαπέντε (15) ημερών από την ημέρα κατάθεσης, τον πλήρη φάκελο της υπόθεσης, τα αποδεικτικά κοινοποίησης στους ενδιαφερόμενους τρίτους αλλά και την Έκθεση Απόψεων της επί της προσφυγής. Στην Έκθεση Απόψεων η αναθέτουσα αρχή μπορεί να παραθέσει αρχική ή συμπληρωματική αιτιολογία για την υποστήριξη της προσβαλλόμενης με την προδικαστική προσφυγή πράξης.

γ) Κοινοποιεί σε όλα τα μέρη την Έκθεση Απόψεων, τις Παρεμβάσεις και τα σχετικά έγγραφα που τυχόν τη συνοδεύουν, μέσω του ηλεκτρονικού τόπου του διαγωνισμού το αργότερο έως την επομένη εργάσιμη ημέρα από την κατάθεσή τους.

δ) Συμπληρωματικά υπομνήματα κατατίθενται από οποιοδήποτε από τα μέρη μέσω της πλατφόρμας του ΕΣΗΔΗΣ το αργότερο εντός πέντε (5) ημερών από την κοινοποίηση των απόψεων της αναθέτουσας αρχής .

Η άσκηση της προδικαστικής προσφυγής αποτελεί προϋπόθεση για την άσκηση των ένδικων βοηθημάτων της αίτησης αναστολής και της αίτησης ακύρωσης του άρθρου 372 ν. 4412/2016 κατά των εκτελεστών πράξεων ή παραλείψεων της αναθέτουσας αρχής .

Β. Όποιος έχει έννομο συμφέρον μπορεί να ζητήσει, με το ίδιο δικόγραφο εφαρμοζόμενων αναλογικά των διατάξεων του π.δ. 18/1989, την αναστολή εκτέλεσης της απόφασης της ΑΕΠΠ και την ακύρωσή της ενώπιον του αρμοδίου Διοικητικού Δικαστηρίου δηλ του Διοικητικού Εφετείου Λάρισας. Το αυτό ισχύει και σε περίπτωση σιωπηρής απόρριψης της προδικαστικής προσφυγής από την Α.Ε.Π.Π. Δικαίωμα άσκησης του ως άνω ένδικου βοηθήματος έχει και η αναθέτουσα αρχή, αν η Α.Ε.Π.Π. κάνει δεκτή την προδικαστική προσφυγή, αλλά και αυτός του οποίου έχει γίνει εν μέρει δεκτή η προδικαστική προσφυγή.

Με την απόφαση της ΑΕΠΠ λογίζονται ως συμπροσβαλλόμενες και όλες οι συναφείς προς την ανωτέρω απόφαση πράξεις ή παραλείψεις της αναθέτουσας αρχής, εφόσον έχουν εκδοθεί ή συντελεστεί αντιστοίχως έως τη συζήτηση της ως άνω αίτησης στο Δικαστήριο.

Η αίτηση αναστολής και ακύρωσης περιλαμβάνει μόνο αιτιάσεις που είχαν προταθεί με την προδικαστική προσφυγή ή αφορούν στη διαδικασία ενώπιον της Α.Ε.Π.Π. ή το περιεχόμενο των αποφάσεών της. Η αναθέτουσα αρχή, εφόσον ασκήσει την αίτηση της παρ. 1 του άρθρου 372 του ν. 4412/2016, μπορεί να προβάλει και οψιγενείς ισχυρισμούς αναφορικά με τους επιτακτικούς λόγους δημοσίου συμφέροντος, οι οποίοι καθιστούν αναγκαία την άμεση ανάθεση της σύμβασης.

Η ως άνω αίτηση κατατίθεται στο ως αρμόδιο δικαστήριο μέσα σε προθεσμία δέκα (10) ημερών από κοινοποίηση ή την πλήρη γνώση της απόφασης ή από την παρέλευση της προθεσμίας για την έκδοση της απόφασης επί της προδικαστικής προσφυγής, ενώ η δικάσιμος για την εκδίκαση της αίτησης ακύρωσης δεν πρέπει να απέχει πέραν των εξήντα (60) ημερών από την κατάθεση του δικογράφου.

Αντίγραφο της αίτησης με κλήση κοινοποιείται με τη φροντίδα του αιτούντος προς την Α.Ε.Π.Π., την αναθέτουσα αρχή, αν δεν έχει ασκήσει αυτή την αίτηση, και προς κάθε τρίτο ενδιαφερόμενο, την κλήτευση του οποίου διατάσσει με πράξη του ο Πρόεδρος ή ο προεδρεύων του αρμοδίου Δικαστηρίου ή Τμήματος έως την επόμενη ημέρα από την κατάθεση της αίτησης. Ο αιτών υποχρεούται επί ποινή απαραδέκτου του ένδικου βοηθήματος να προβεί στις παραπάνω κοινοποιήσεις εντός αποκλειστικής προθεσμίας δύο (2) ημερών από την έκδοση και την παραλαβή της ως άνω πράξης του Δικαστηρίου. Εντός αποκλειστικής προθεσμίας δέκα (10) ημερών από την ως άνω κοινοποίηση της αίτησης κατατίθεται η παρέμβαση και διαβιβάζονται ο φάκελος και οι απόψεις των παθητικώς νομιμοποιούμενων. Εντός της ίδιας προθεσμίας κατατίθενται στο Δικαστήριο και τα στοιχεία που υποστηρίζουν τους ισχυρισμούς των διαδίκων.

Επιπρόσθετα, η παρέμβαση κοινοποιείται με επιμέλεια του παρεμβαίνοντος στα λοιπά μέρη της δίκης εντός δύο (2) ημερών από την κατάθεσή της, αλλιώς λογίζεται ως अपαράδεκτη. Το διατακτικό της δικαστικής απόφασης εκδίδεται εντός δεκαπέντε (15) ημερών από τη συζήτηση της αίτησης ή από την προθεσμία για την υποβολή υπομνημάτων.

Η προθεσμία για την άσκηση και η άσκηση της αίτησης ενώπιον του αρμοδίου δικαστηρίου κωλύουν τη σύναψη της σύμβασης μέχρι την έκδοση της οριστικής δικαστικής απόφασης, εκτός εάν με προσωρινή διαταγή ο αρμόδιος δικαστής αποφανθεί διαφορετικά. Επίσης, η προθεσμία για την άσκηση και η άσκηση της αίτησης κωλύουν την πρόοδο της διαδικασίας ανάθεσης για χρονικό διάστημα δεκαπέντε (15) ημερών από την άσκηση της αίτησης, εκτός εάν με την προσωρινή διαταγή ο αρμόδιος δικαστής αποφανθεί διαφορετικά. Για την άσκηση της αιτήσεως κατατίθεται παράβολο, σύμφωνα με τα ειδικότερα οριζόμενα στο άρθρο 372 παρ. 5 του Ν. 4412/2016.

Αν ο ενδιαφερόμενος δεν αιτήθηκε ή αιτήθηκε ανεπιτυχώς την αναστολή και η σύμβαση υπογράφηκε και η εκτέλεσή της ολοκληρώθηκε πριν από τη συζήτηση της αίτησης, εφαρμόζεται αναλόγως η παρ. 2 του άρθρου 32 του π.δ. 18/1989.

Αν το δικαστήριο ακυρώσει πράξη ή παράλειψη της αναθέτουσας αρχής μετά τη σύναψη της σύμβασης, το κύρος της τελευταίας δεν θίγεται, εκτός αν πριν από τη σύναψη αυτής είχε ανασταλεί η διαδικασία σύναψης της σύμβασης. Στην περίπτωση που η σύμβαση δεν είναι άκυρη, ο ενδιαφερόμενος δικαιούται

να αξιώσει αποζημίωση, σύμφωνα με τα αναφερόμενα στο άρθρο 373 του ν. 4412/2016.

Με την επιφύλαξη των διατάξεων του ν. 4412/2016, για την εκδίκαση των διαφορών του παρόντος άρθρου εφαρμόζονται οι διατάξεις του π.δ. 18/1989.

3.5 Ματαίωση Διαδικασίας

Η αναθέτουσα αρχή ματαιώνει ή δύναται να ματαιώσει εν όλω ή εν μέρει, αιτιολογημένα, τη διαδικασία ανάθεσης, για τους λόγους και υπό τους όρους του άρθρου 106 του ν. 4412/2016, μετά από γνώμη της αρμόδιας Επιτροπής του Διαγωνισμού. Επίσης, αν διαπιστωθούν σφάλματα ή παραλείψεις σε οποιοδήποτε στάδιο της διαδικασίας ανάθεσης, μπορεί, μετά από γνώμη της ως άνω Επιτροπής, να ακυρώσει μερικώς τη διαδικασία ή να αναμορφώσει ανάλογα το αποτέλεσμα της ή να αποφασίσει την επανάληψή της από το σημείο που εμφιλοχώρησε το σφάλμα ή η παράλειψη.

Ειδικότερα, η αναθέτουσα αρχή ματαιώνει τη διαδικασία σύναψης όταν αυτή αποβεί άγονη είτε λόγω μη υποβολής προσφοράς είτε λόγω απόρριψης όλων των προσφορών, καθώς και στην περίπτωση του δευτέρου εδαφίου της παρ. 7 του άρθρου 105, περί κατακύρωσης και σύναψης σύμβασης.

Επίσης μπορεί να ματαιώσει τη διαδικασία: α) λόγω παράτυπης διεξαγωγής της διαδικασίας ανάθεσης, εκτός εάν μπορεί να θεραπεύσει το σφάλμα ή την παράλειψη σύμφωνα με την παρ. 3 του άρθρου 106, β) αν οι οικονομικές και τεχνικές παράμετροι που σχετίζονται με τη διαδικασία ανάθεσης άλλαξαν ουσιωδώς και η εκτέλεση του συμβατικού αντικείμενου δεν ενδιαφέρει πλέον την αναθέτουσα αρχή ή τον φορέα για τον οποίο προορίζεται το υπό ανάθεση αντικείμενο, γ) αν λόγω ανωτέρας βίας, δεν είναι δυνατή η κανονική εκτέλεση της σύμβασης, δ) αν η επιλεγείσα προσφορά κριθεί ως μη συμφέρουσα από οικονομική άποψη, ε) στην περίπτωση των παρ. 3 και 4 του άρθρου 97, περί χρόνου ισχύος προσφορών, στ) για άλλους επιτακτικούς λόγους δημοσίου συμφέροντος, όπως ιδίως, δημόσιας υγείας ή προστασίας του περιβάλλοντος.

4. ΟΡΟΙ ΕΚΤΕΛΕΣΗΣ ΤΗΣ ΣΥΜΒΑΣΗΣ

4.1 Εγγυήσεις (καλής εκτέλεσης, προκαταβολής)

Εγγύηση καλής εκτέλεσης και εγγύηση προκαταβολής

Για την υπογραφή της σύμβασης απαιτείται η παροχή εγγύησης καλής εκτέλεσης, σύμφωνα με το άρθρο 72 παρ. 4 του ν. 4412/2016, το ύψος της οποίας ανέρχεται σε ποσοστό 4% επί της εκτιμώμενης αξίας της σύμβασης, ή του τμήματος αυτής, χωρίς να συμπεριλαμβάνονται τα δικαιώματα προαίρεσης και η οποία κατατίθεται μέχρι και την υπογραφή του συμφωνητικού. Η εγγύηση καλής εκτέλεσης, προκειμένου να γίνει αποδεκτή, πρέπει να περιλαμβάνει κατ' ελάχιστον τα αναφερόμενα στην παρ. 12 του άρθρου 72 του ν. 4412/2016 στοιχεία, πλην αυτού της περ. η (βλ. την παράγραφο 2.1.5. της παρούσας), και, επιπλέον, τον τίτλο και τον αριθμό της σχετικής σύμβασης, εφόσον ο τελευταίος είναι γνωστός ή Το περιεχόμενό της είναι σύμφωνο με τα οριζόμενα στο άρθρο 72 του ν. 4412/2016.

Η εγγύηση καλής εκτέλεσης της σύμβασης καλύπτει συνολικά και χωρίς διακρίσεις την εφαρμογή όλων των όρων της σύμβασης και κάθε απαίτηση της αναθέτουσας αρχής έναντι του αναδόχου.

Σε περίπτωση τροποποίησης της σύμβασης κατά την παράγραφο 4.5, η οποία συνεπάγεται αύξηση της συμβατικής αξίας, ο ανάδοχος οφείλει να καταθέσει μέχρι την υπογραφή της τροποποιημένης σύμβασης, συμπληρωματική εγγύηση καλής εκτέλεσης, το ύψος της οποίας ανέρχεται σε ποσοστό 4% επί του ποσού της αύξησης της αξίας της σύμβασης.

Η/Οι εγγύηση/εις καλής εκτέλεσης επιστρέφεται/ονται στο σύνολό του/ς μετά από την ποσοτική και ποιοτική παραλαβή του συνόλου του αντικειμένου της σύμβασης.

Η απόσβεση της προκαταβολής πραγματοποιείται και η εγγύηση προκαταβολής επιστρέφεται μετά από την οριστική ποσοτική και ποιοτική παραλαβή των υπηρεσιών.

Σε περίπτωση που στο πρωτόκολλο οριστικής και ποσοτικής παραλαβής αναφέρονται παρατηρήσεις ή υπάρχει εκπρόθεσμη παροχή, η επιστροφή των εγγυήσεων καλής εκτέλεσης και προκαταβολής γίνεται μετά από την αντιμετώπιση, σύμφωνα με όσα προβλέπονται, των παρατηρήσεων και του εκπρόθεσμου.

4.2 Συμβατικό Πλαίσιο - Εφαρμοστέα Νομοθεσία

Κατά την εκτέλεση της σύμβασης εφαρμόζονται οι διατάξεις του ν. 4412/2016, οι όροι της παρούσας διακήρυξης και συμπληρωματικά ο Αστικός Κώδικας.

4.3 Όροι εκτέλεσης της σύμβασης

4.3.1 Κατά την εκτέλεση της σύμβασης ο ανάδοχος τηρεί τις υποχρεώσεις στους τομείς του περιβαλλοντικού, κοινωνικοασφαλιστικού και εργατικού δικαίου, που έχουν θεσπισθεί με το δίκαιο της Ένωσης, το εθνικό δίκαιο, συλλογικές συμβάσεις ή διεθνείς διατάξεις περιβαλλοντικού, κοινωνικοασφαλιστικού και εργατικού δικαίου, οι οποίες απαριθμούνται στο Παράρτημα Χ του Προσαρτήματος Α'.

Η τήρηση των εν λόγω υποχρεώσεων από τον ανάδοχο και τους υπεργολάβους του ελέγχεται και βεβαιώνεται από τα όργανα που επιβλέπουν την εκτέλεση της σύμβασης και τις αρμόδιες δημόσιες αρχές και υπηρεσίες που ενεργούν εντός των ορίων της ευθύνης και της αρμοδιότητάς τους.

4.3.2. Ο ανάδοχος δεσμεύεται ότι:

α) σε όλα τα στάδια που προηγήθηκαν της σύμβασης δεν ενήργησε αθέμιτα, παράνομα ή καταχρηστικά και ότι θα εξακολουθήσει να μην ενεργεί κατ' αυτόν τον τρόπο κατά το στάδιο εκτέλεσης της σύμβασης,

β) ότι θα δηλώσει αμελλητί στην αναθέτουσα αρχή, από τη στιγμή που λάβει γνώση, οποιαδήποτε κατάσταση (ακόμη και ενδεχόμενη) σύγκρουσης συμφερόντων (προσωπικών, οικογενειακών, οικονομικών, πολιτικών ή άλλων κοινών συμφερόντων, συμπεριλαμβανομένων και αντικρουόμενων επαγγελματικών συμφερόντων) μεταξύ των νομίμων ή εξουσιοδοτημένων εκπροσώπων του καθώς και υπαλλήλων ή συνεργατών τους οποίους απασχολεί στην εκτέλεση της σύμβασης (π.χ. με σύμβαση υπεργολαβίας) και μελών του προσωπικού της αναθέτουσας αρχής που εμπλέκονται καθ' οιονδήποτε τρόπο στη διαδικασία εκτέλεσης της σύμβασης ή/και μπορούν να επηρεάσουν την έκβαση και τις αποφάσεις της αναθέτουσας αρχής περί την εκτέλεσή της, οποτεδήποτε και εάν η κατάσταση αυτή προκύψει κατά τη διάρκεια εκτέλεσης της σύμβασης.

Οι υποχρεώσεις και οι απαγορεύσεις της ρήτρας αυτής ισχύουν, αν ο ανάδοχος είναι ένωση, για όλα τα μέλη της ένωσης, καθώς και για τους υπεργολάβους που χρησιμοποιεί. Στο συμφωνητικό περιλαμβάνεται σχετική δεσμευτική δήλωση τόσο του αναδόχου όσο και των υπεργολάβων του.

4.4 Υπεργολαβία

4.4.1. Ο Ανάδοχος δεν απαλλάσσεται από τις συμβατικές του υποχρεώσεις και ευθύνες λόγω ανάθεσης της εκτέλεσης τμήματος/τμημάτων της σύμβασης σε υπεργολάβους. Η τήρηση των υποχρεώσεων της παρ. 2 του άρθρου 18 του ν. 4412/2016 από υπεργολάβους δεν αίρει την ευθύνη του κυρίου αναδόχου.

4.4.2. Κατά την υπογραφή της σύμβασης ο κύριος ανάδοχος υποχρεούται να αναφέρει στην αναθέτουσα αρχή το όνομα, τα στοιχεία επικοινωνίας και τους νόμιμους εκπροσώπους των υπεργολάβων του, οι οποίοι συμμετέχουν στην εκτέλεση αυτής, εφόσον είναι γνωστά τη συγκεκριμένη χρονική στιγμή. Επιπλέον, υποχρεούται να γνωστοποιεί στην αναθέτουσα αρχή κάθε αλλαγή των πληροφοριών αυτών, κατά τη διάρκεια της σύμβασης, καθώς και τις απαιτούμενες πληροφορίες σχετικά με κάθε νέο υπεργολάβο, τον οποίο ο κύριος ανάδοχος χρησιμοποιεί εν συνεχεία στην εν λόγω σύμβαση, προσκομίζοντας τα σχετικά συμφωνητικά/δηλώσεις συνεργασίας. Σε περίπτωση διακοπής της συνεργασίας του Αναδόχου με υπεργολάβο/ υπεργολάβους της σύμβασης, αυτός υποχρεούται σε άμεση γνωστοποίηση της διακοπής αυτής στην Αναθέτουσα Αρχή, οφείλει δε να διασφαλίσει την ομαλή εκτέλεση του τμήματος/ των τμημάτων της σύμβασης είτε από τον ίδιο, είτε από νέο υπεργολάβο τον οποίο θα γνωστοποιήσει στην αναθέτουσα αρχή κατά την ως άνω διαδικασία.

4.4.3. Η αναθέτουσα αρχή επαληθεύει τη συνδρομή των λόγων αποκλεισμού για τους υπεργολάβους, όπως αυτοί περιγράφονται στην παράγραφο 2.2.3 και με τα αποδεικτικά μέσα της παραγράφου 2.2.9.2 της παρούσας, εφόσον το(α) τμήμα(τα) της σύμβασης, το(α) οποίο(α) ο ανάδοχος προτίθεται να αναθέσει υπό μορφή υπεργολαβίας σε τρίτους, υπερβαίνουν σωρευτικά το ποσοστό του τριάντα τοις εκατό (30%) της συνολικής αξίας της σύμβασης. Επιπλέον, προκειμένου να μην αθετούνται οι υποχρεώσεις της παρ. 2 του άρθρου 18 του ν. 4412/2016, δύναται να επαληθεύσει τους ως άνω λόγους και για τμήμα ή τμήματα της σύμβασης που υπολείπονται του ως άνω ποσοστού.

Όταν από την ως άνω επαλήθευση προκύπτει ότι συντρέχουν λόγοι αποκλεισμού απαιτεί την αντικατάστασή του, κατά τα ειδικότερα αναφερόμενα στις παρ. 5 και 6 του άρθρου 131 του ν. 4412/2016.

4.4.4. -

4.5 Τροποποίηση σύμβασης κατά τη διάρκειά της

Η σύμβαση μπορεί να τροποποιείται κατά τη διάρκειά της, χωρίς να απαιτείται νέα διαδικασία σύναψης σύμβασης, σύμφωνα με τους όρους και τις προϋποθέσεις του άρθρου 132 του ν. 4412/2016, κατόπιν γνωμοδότησης του αρμοδίου οργάνου της αναθέτουσας αρχής, δηλαδή της Επιτροπής Παρακολούθησης

Μετά τη λύση της σύμβασης λόγω της έκπτωσης του αναδόχου, σύμφωνα με το άρθρο 203 του ν. 4412/2016 και την παράγραφο 5.2. της παρούσας, όπως και σε περίπτωση καταγγελίας για όλους λόγους της παραγράφου 4.6, πλην αυτού της περ. (α), η αναθέτουσα αρχή δύναται να προσκαλέσει τον/τους επόμενο/ους, κατά σειρά κατάταξης οικονομικό φορέα που συμμετέχει-ουν στην παρούσα διαδικασία ανάθεσης της συγκεκριμένης σύμβασης και να του/τους προτείνει να αναλάβει/ουν το ανεκτέλεστο αντικείμενο της σύμβασης, με τους ίδιους όρους και προϋποθέσεις και σε τίμημα που δεν θα υπερβαίνει την προσφορά που είχε υποβάλει ο έκπτωτος (ρήτρα υποκατάστασης). Η σύμβαση συνάπτεται, εφόσον εντός της τεθείσας προθεσμίας περιέλθει στην αναθέτουσα αρχή έγγραφη και ανεπιφύλακτη αποδοχή της. Η άπρακτη πάροδος της προθεσμίας θεωρείται ως απόρριψη της πρότασης. Αν αυτός δεν δεχθεί την πρόταση σύναψης σύμβασης, η αναθέτουσα αρχή προσκαλεί τον επόμενο υποψήφιο κατά σειρά κατάταξης, ακολουθώντας κατά τα λοιπά την ίδια διαδικασία.

4.6 Δικαίωμα μονομερούς λύσης της σύμβασης

4.6.1. Η αναθέτουσα αρχή μπορεί, με τις προϋποθέσεις που ορίζουν οι κείμενες διατάξεις, να καταγγείλει τη σύμβαση κατά τη διάρκεια της εκτέλεσής της, εφόσον:

α) η σύμβαση έχει υποστεί ουσιώδη τροποποίηση, κατά την έννοια της παρ. 4 του άρθρου 132 του ν. 4412/2016, που θα απαιτούσε νέα διαδικασία σύναψης σύμβασης

β) ο ανάδοχος, κατά το χρόνο της ανάθεσης της σύμβασης, τελούσε σε μια από τις καταστάσεις που αναφέρονται στην παράγραφο 2.2.3.1 και, ως εκ τούτου, θα έπρεπε να έχει αποκλειστεί από τη διαδικασία σύναψης της σύμβασης,

γ) η σύμβαση δεν έπρεπε να ανατεθεί στον ανάδοχο λόγω σοβαρής παραβίασης των υποχρεώσεων που υπέχει από τις Συνθήκες και την Οδηγία 2014/24/ΕΕ, η οποία έχει αναγνωρισθεί με απόφαση του Δικαστηρίου της Ένωσης στο πλαίσιο διαδικασίας δυνάμει του άρθρου 258 της ΣΛΕΕ.

δ) ο ανάδοχος καταδικαστεί αμετάκλητα, κατά τη διάρκεια εκτέλεσης της σύμβασης, για ένα από τα αδικήματα που αναφέρονται στην παρ. 2.2.3.1 της παρούσας,

ε) ο ανάδοχος πτωχεύσει ή υπαχθεί σε διαδικασία ειδικής εκκαθάρισης ή τεθεί υπό αναγκαστική διαχείριση από εκκαθαριστή ή από το δικαστήριο ή υπαχθεί σε διαδικασία πτωχευτικού συμβιβασμού ή αναστείλει τις επιχειρηματικές του δραστηριότητες ή υπαχθεί σε διαδικασία εξυγίανσης και δεν τηρεί τους όρους αυτής ή εάν βρεθεί σε οποιαδήποτε ανάλογη κατάσταση, προκύπτουσα από παρόμοια διαδικασία, προβλεπόμενη σε εθνικές διατάξεις νόμου. Η αναθέτουσα αρχή μπορεί να μην καταγγείλει τη σύμβαση, υπό την προϋπόθεση ότι ο ανάδοχος ο οποίος θα βρεθεί σε μία εκ των καταστάσεων που αναφέρονται στην περίπτωση αυτή αποδεικνύει ότι είναι σε θέση να εκτελέσει τη σύμβαση, λαμβάνοντας υπόψη τις ισχύουσες διατάξεις και τα μέτρα για τη συνέχιση της επιχειρηματικής του λειτουργίας.

στ) ο ανάδοχος παραβεί αποδεδειγμένα τις υποχρεώσεις του που απορρέουν από την δέσμευση ακεραιότητας της παρ. 4.3.2. της παρούσας, ως αναλυτικά περιγράφονται στο συνημμένο στην παρούσα σχέδιο σύμβασης.

5. ΕΙΔΙΚΟΙ ΟΡΟΙ ΕΚΤΕΛΕΣΗΣ ΤΗΣ ΣΥΜΒΑΣΗΣ

5.1 Τρόπος πληρωμής

5.1.1. Η πληρωμή του αναδόχου θα πραγματοποιηθεί με τον πιο κάτω τρόπο :

α) Το **100%** της συμβατικής αξίας μετά την παραλαβή των τμηματικών υπηρεσιών.

Η πληρωμή του συμβατικού τιμήματος θα γίνεται με την προσκόμιση των νομίμων παραστατικών και δικαιολογητικών που προβλέπονται από τις διατάξεις του άρθρου 200 παρ. 5 του ν. 4412/2016, καθώς και κάθε άλλου δικαιολογητικού που τυχόν ήθελε ζητηθεί από τις αρμόδιες υπηρεσίες που διενεργούν τον έλεγχο και την πληρωμή.

5.1.2. Τον Ανάδοχο βαρύνουν οι υπέρ τρίτων κρατήσεις, ως και κάθε άλλη επιβάρυνση, σύμφωνα με την κείμενη νομοθεσία, μη συμπεριλαμβανομένου Φ.Π.Α., για την παροχή των υπηρεσιών στον τόπο και με τον τρόπο που προβλέπεται στα έγγραφα της σύμβασης. Ιδίως βαρύνεται με τις ακόλουθες κρατήσεις:

α) Κράτηση 0,07% η οποία υπολογίζεται επί της αξίας κάθε πληρωμής προ φόρων και κρατήσεων της αρχικής, καθώς και κάθε συμπληρωματικής σύμβασης Υπέρ της Ενιαίας Ανεξάρτητης Αρχής Δημοσίων Συμβάσεων

β) Κράτηση ύψους 0,02% υπέρ της ανάπτυξης και συντήρησης του ΟΠΣ ΕΣΗΔΗΣ, η οποία υπολογίζεται επί της αξίας, εκτός ΦΠΑ, της αρχικής, καθώς και κάθε συμπληρωματικής σύμβασης. Το ποσό αυτό παρακρατείται σε κάθε πληρωμή από την αναθέτουσα αρχή στο όνομα και για λογαριασμό του Υπουργείου Ψηφιακής Διακυβέρνησης, σύμφωνα με την παρ. 6 του άρθρου 36 του ν. 4412/2016.

γ) Κράτηση 0,06% η οποία υπολογίζεται επί της αξίας κάθε πληρωμής προ φόρων και κρατήσεων της αρχικής καθώς και κάθε συμπληρωματικής σύμβασης υπέρ της Αρχής Εξέτασης Προδικαστικών Προσφυγών (άρθρο 350 παρ. 3 του ν. 4412/2016) .

Οι υπέρ τρίτων κρατήσεις υπόκεινται στο εκάστοτε ισχύον αναλογικό τέλος χαρτοσήμου 3% και στην επ' αυτού εισφορά υπέρ ΟΓΑ 20%.

Με κάθε πληρωμή θα γίνεται η προβλεπόμενη από την κείμενη νομοθεσία παρακράτηση φόρου εισοδήματος επί του καθαρού ποσού.

5.2 Κήρυξη οικονομικού φορέα εκπτώτου - Κυρώσεις

5.2.1. Ο ανάδοχος, με την επιφύλαξη της συνδρομής λόγων ανωτέρας βίας, κηρύσσεται υποχρεωτικά έκπτωτος από τη σύμβαση και από κάθε δικαίωμα που απορρέει από αυτήν:

α) στην περίπτωση της παρ. 7 του άρθρου 105 περί κατακύρωσης και σύναψης σύμβασης

β) στην περίπτωση που δεν εκπληρώσει τις υποχρεώσεις του που απορρέουν από τη σύμβαση ή/και δεν συμμορφωθεί με τις σχετικές γραπτές εντολές της υπηρεσίας, που είναι σύμφωνες με τη σύμβαση ή τις κείμενες διατάξεις, εντός του συμφωνημένου χρόνου εκτέλεσης της σύμβασης,

γ) εφόσον δεν παράσχει τις υπηρεσίες ή δεν υποβάλει τα παραδοτέα ή δεν προβεί στην αντικατάστασή τους μέσα στον συμβατικό χρόνο ή στον χρόνο παράτασης που του δοθεί, σύμφωνα με τα όσα προβλέπονται στο άρθρο 217 περί διάρκειας σύμβασης παροχής υπηρεσίας και την παράγραφο 6.2 της παρούσας, με την επιφύλαξη της επόμενης παραγράφου.

Στην περίπτωση συνδρομής λόγου έκπτωσης του αναδόχου από τη σύμβαση κατά την ως άνω περίπτωση (γ), η αναθέτουσα αρχή κοινοποιεί στον ανάδοχο ειδική όχληση, η οποία μνημονεύει τις διατάξεις του άρθρου 203 του ν. 4412/2016 και περιλαμβάνει συγκεκριμένη περιγραφή των ενεργειών στις οποίες οφείλει να προβεί ο ανάδοχος, προκειμένου να συμμορφωθεί, μέσα σε προθεσμία 15 ημερών από την κοινοποίηση της ανωτέρω όχλησης. Αν η προθεσμία, που τεθεί με την ειδική όχληση, παρέλθει, χωρίς ο ανάδοχος να συμμορφωθεί, κηρύσσεται έκπτωτος μέσα σε προθεσμία τριάντα (30) ημερών από την άπρακτη πάροδο της προθεσμίας συμμόρφωσης.

Ο ανάδοχος δεν κηρύσσεται έκπτωτος για λόγους που αφορούν σε υπαιτιότητα του φορέα εκτέλεσης της σύμβασης ή αν συντρέχουν λόγοι ανωτέρας βίας.

Στον ανάδοχο που κηρύσσεται έκπτωτος από τη σύμβαση, επιβάλλονται, με απόφαση του αποφαινόμενου οργάνου, ύστερα από γνωμοδότηση του αρμόδιου οργάνου, το οποίο υποχρεωτικά καλεί τον ενδιαφερόμενο προς παροχή εξηγήσεων, αθροιστικά οι παρακάτω κυρώσεις:

α) ολική κατάπτωση της εγγύησης καλής εκτέλεσης της σύμβασης,

Επιπλέον, σε βάρος του αναδόχου μπορεί να επιβληθεί και προσωρινός αποκλεισμός του από το σύνολο των συμβάσεων προμηθειών ή υπηρεσιών των φορέων που εμπíπτουν στις διατάξεις του ν. 4412/2016, κατά τα ειδικότερα προβλεπόμενα στο άρθρο 74, περί αποκλεισμού οικονομικού φορέα από δημόσιες συμβάσεις

5.2.2. Αν οι υπηρεσίες παρασχεθούν από υπαιτιότητα του αναδόχου μετά τη λήξη της διάρκειας της σύμβασης και μέχρι λήξης του χρόνου της παράτασης που χορηγήθηκε, επιβάλλονται εις βάρος του ποινικές ρήτρες, με αιτιολογημένη απόφαση της αναθέτουσας αρχής.

Οι ποινικές ρήτρες υπολογίζονται ως εξής:

α) για καθυστέρηση που περιορίζεται σε χρονικό διάστημα που δεν υπερβαίνει το 50% της προβλεπόμενης συνολικής διάρκειας της σύμβασης ή σε περίπτωση τμηματικών/ενδιαμέσων προθεσμιών της αντίστοιχης προθεσμίας επιβάλλεται ποινική ρήτρα 2,5% επί της συμβατικής αξίας χωρίς ΦΠΑ των υπηρεσιών που παρασχέθηκαν εκπρόθεσμα,

β) για καθυστέρηση που υπερβαίνει το 50% επιβάλλεται ποινική ρήτρα 5% χωρίς ΦΠΑ επί της συμβατικής αξίας των υπηρεσιών που παρασχέθηκαν εκπρόθεσμα,

γ) οι ποινικές ρήτρες για υπέρβαση των τμηματικών προθεσμιών είναι ανεξάρτητες από τις επιβαλλόμενες για υπέρβαση της συνολικής διάρκειας της σύμβασης και δύναται να ανακαλούνται με αιτιολογημένη απόφαση της αναθέτουσας αρχής, αν οι υπηρεσίες που αφορούν στις ως άνω τμηματικές προθεσμίες παρασχεθούν μέσα στη συνολική της διάρκεια και τις εγκεκριμένες παρατάσεις αυτής και με την προϋπόθεση ότι το σύνολο της σύμβασης έχει εκτελεστεί πλήρως,

Το ποσό των ποινικών ρητρών αφαιρείται/συμψηφίζεται από/με την αμοιβή του αναδόχου.

Η επιβολή ποινικών ρητρών δεν στερεί από την αναθέτουσα αρχή το δικαίωμα να κηρύξει τον ανάδοχο έκπτοτο.

5.3 Διοικητικές προσφυγές κατά τη διαδικασία εκτέλεσης των συμβάσεων

Ο ανάδοχος μπορεί κατά των αποφάσεων που επιβάλλουν σε βάρος του κυρώσεις, δυνάμει των όρων των άρθρων 5.2 (Κήρυξη οικονομικού φορέα εκπτώτου - Κυρώσεις), 6.2. (Διάρκεια σύμβασης), 6.4. (Απόρριψη παραδοτέων – αντικατάσταση), καθώς και κατ' εφαρμογή των συμβατικών όρων, να ασκήσει προσφυγή για λόγους νομιμότητας και ουσίας ενώπιον του φορέα που εκτελεί τη σύμβαση μέσα σε ανατρεπτική προθεσμία (30) ημερών από την ημερομηνία της κοινοποίησης ή της πλήρους γνώσης της σχετικής απόφασης. Η εμπρόθεσμη άσκηση της προσφυγής αναστέλλει τις επιβαλλόμενες κυρώσεις. Επί της προσφυγής αποφασίζει το αρμοδίως αποφαινόμενο όργανο, ύστερα από γνωμοδότηση του προβλεπόμενου στο τελευταίο εδάφιο της περίπτωσης δ' της παραγράφου 11 του άρθρου 221 ν.4412/2016 οργάνου, εντός προθεσμίας τριάντα (30) ημερών από την άσκησή της, άλλως θεωρείται ως σιωπηρώς απορριφθείσα. Κατά της απόφασης αυτής δεν χωρεί η άσκηση άλλης οποιασδήποτε φύσης διοικητικής προσφυγής. Αν κατά της απόφασης που επιβάλλει κυρώσεις δεν ασκηθεί εμπρόθεσμα η προσφυγή ή αν απορριφθεί αυτή από το αποφαινόμενο αρμοδίως όργανο, η απόφαση καθίσταται οριστική. Αν ασκηθεί εμπρόθεσμα προσφυγή, αναστέλλονται οι συνέπειες της απόφασης μέχρι αυτή να οριστικοποιηθεί.

5.4 Δικαστική επίλυση διαφορών

Κάθε διαφορά μεταξύ των συμβαλλόμενων μερών που προκύπτει από τις συμβάσεις που συνάπτονται στο πλαίσιο της παρούσας διακήρυξης, επιλύεται με την άσκηση προσφυγής ή αγωγής στο Διοικητικό Εφετείο της Περιφέρειας Θεσσαλίας, κατά τα ειδικότερα οριζόμενα στις παρ. 1 έως και 6 του άρθρου 205Α του ν. 4412/2016. Πριν από την άσκηση της προσφυγής στο Διοικητικό Εφετείο προηγείται υποχρεωτικά η τήρηση της ενδικοφανούς διαδικασίας που προβλέπεται στο άρθρο 205 του ν. 4412/2016 και την παράγραφο 5.3 της παρούσας, διαφορετικά η προσφυγή απορρίπτεται ως απαράδεκτη. Αν ο ανάδοχος της σύμβασης είναι κοινοπραξία, η προσφυγή ασκείται είτε από την ίδια είτε από όλα τα μέλη της. Δεν απαιτείται η τήρηση ενδικοφανούς διαδικασίας αν ασκείται από τον ενδιαφερόμενο αγωγή, στο δικόγραφο της οποίας δεν σωρεύεται αίτημα ακύρωσης ή τροποποίησης διοικητικής πράξης ή παράλειψης.

6. ΧΡΟΝΟΣ ΚΑΙ ΤΡΟΠΟΣ ΕΚΤΕΛΕΣΗΣ

6.1 Παρακολούθηση της σύμβασης

6.1.1. Η παρακολούθηση της εκτέλεσης της Σύμβασης και η διοίκηση αυτής θα διενεργηθεί από την **ΔΙΕΥΘΥΝΣΗ ΒΙΩΣΙΜΗΣ ΚΙΝΗΤΙΚΟΤΗΤΑΣ** από την Επιτροπή Παρακολούθησης και παραλαβής της οποίας η συγκρότηση εγκρίθηκε με την **239/30-5-2023 Απόφαση Δημοτικού Συμβουλίου** η οποία και θα εισηγείται στο αρμόδιο αποφαινόμενο όργανο Οικονομική Επιτροπή ή το Δημ Συμβούλιο για όλα τα ζητήματα που αφορούν στην προσήκουσα εκτέλεση όλων των όρων της σύμβασης και στην εκπλήρωση των υποχρεώσεων του αναδόχου, στη λήψη των επιβεβλημένων μέτρων λόγω μη τήρησης των ως άνω όρων και ιδίως για ζητήματα που αφορούν σε τροποποίηση του αντικειμένου και παράταση της διάρκειας της σύμβασης, υπό τους όρους του άρθρου 132 του ν. 4412/2016.

Η επιτροπή αυτή αποτελείται από τους παρακάτω υπαλλήλους :

Τακτικά Μέλη

ΖΕΜΠΕΚΗΣ ΓΕΩΡΓΙΟΣ ΤΕ ΗΛΕΚΤΡΟΛΟΓΩΝ ΜΗΧΑΝΙΚΩΝ Α΄ ως Πρόεδρος

ΚΩΣΤΑΚΟΠΟΥΛΟΣ ΚΩΝΣΤΑΝΤΙΝΟΣ ΤΕ ΗΛΕΚΤΡΟΛΟΓΩΝ ΜΗΧΑΝΙΚΩΝ Α΄ ως μέλος

ΚΡΟΝΤΗΡΗ ΑΝΔΡΟΝΙΚΗ ΠΕ ΠΟΛΙΤΙΚΩΝ ΜΗΧΑΝΙΚΩΝ Α΄ ως μέλος

Αναπληρωματικά Μέλη

ΞΗΡΟΜΕΡΗΣΙΟΣ ΔΗΜΗΤΡΙΟΣ ΠΕ ΑΓΡΟΝΟΜΩΝ ΤΟΠΟΓΡΑΦΩΝ ΜΗΧΑΝΙΚΩΝ Α΄ως
αναπλ. Πρόεδρος

ΧΟΝΔΡΟΔΗΜΟΥ ΧΡΙΣΤΙΝΑ – ΕΥΑΓΓΕΛΙΑ ΠΕ ΑΓΡΟΝΟΜΩΝ ΤΟΠΟΓΡΑΦΩΝ
ΜΗΧΑΝΙΚΩΝ Α΄ ως αναπλ. μέλος

ΔΑΟΥΛΑ ΑΘΗΝΑ ΤΕ ΠΟΛΙΤΙΚΩΝ ΜΗΧΑΝΙΚΩΝ Α΄ ως αναπλ. Μέλος

6.1.2. Η αρμόδια υπηρεσία μπορεί, με απόφασή της να ορίζει για την παρακολούθηση της σύμβασης ως επόπτη με καθήκοντα εισηγητή υπάλληλο της υπηρεσίας. Με την ίδια απόφαση δύνανται να ορίζονται και άλλοι υπάλληλοι της αρμόδιας υπηρεσίας ή των εξυπηρετούμενων από την σύμβαση φορέων, στους οποίους ανατίθενται επιμέρους καθήκοντα για την παρακολούθηση της σύμβασης. Σε αυτή την περίπτωση ο επόπτης λειτουργεί ως συντονιστής.

Τα καθήκοντα του επόπτη είναι, ενδεικτικά, η πιστοποίηση της εκτέλεσης του αντικειμένου της σύμβασης, καθώς και ο έλεγχος της συμμόρφωσης του αναδόχου με τους όρους της σύμβασης. Με εισήγηση του επόπτη η υπηρεσία που διοικεί τη σύμβαση μπορεί να απευθύνει έγγραφα με οδηγίες και εντολές προς τον ανάδοχο που αφορούν στην εκτέλεση της σύμβασης.

6.1.3. Για την προσήκουσα και έγκαιρη παραλαβή των υπηρεσιών τηρείται από τον ανάδοχο ημερολόγιο στο οποίο καταγράφονται η τμηματική εκτέλεση του αντικειμένου της σύμβασης, η καθημερινή απασχόληση του προσωπικού σε αριθμό και ειδικότητα, έκτακτα συμβάντα και άλλα στοιχεία που σχετίζονται με την εκτέλεση της σύμβασης. Το ημερολόγιο συνυπογράφεται από τον επόπτη της σύμβασης, που μπορεί να σημειώσει επί αυτού παρατηρήσεις για την τήρηση των όρων της σύμβασης και φυλάσσεται στον χώρο εκτέλεσης της υπηρεσίας ή όταν αυτό δεν είναι εφικτό προσκομίζεται από τον ανάδοχο στη έδρα της υπηρεσίας, εφόσον τούτο ζητηθεί. Οι καταγραφές του αποτελούν στοιχείο για την παραλαβή του αντικειμένου της σύμβασης από την επιτροπή παραλαβής.

6.2 Διάρκεια σύμβασης

6.2.1. Η διάρκεια της Σύμβασης ορίζεται από την ημερομηνία υπογραφής της έως τις 31/12/2025.

6.2.2. Η συνολική διάρκεια της σύμβασης μπορεί να παρατείνεται μετά από αιτιολογημένη απόφαση της αναθέτουσας αρχής μέχρι το 50% αυτής, ύστερα από σχετικό αίτημα του αναδόχου που υποβάλλεται πριν από τη λήξη της διάρκειάς της, σε αντικειμενικά δικαιολογημένες περιπτώσεις που δεν οφείλονται σε υπαιτιότητα του αναδόχου. Αν λήξει η συνολική διάρκεια της σύμβασης, χωρίς να υποβληθεί εγκαίρως αίτημα παράτασης ή, αν λήξει η παραταθείσα, κατά τα ανωτέρω, διάρκεια, χωρίς να υποβληθούν στην αναθέτουσα αρχή τα παραδοτέα της σύμβασης, ο ανάδοχος κηρύσσεται έκπτωτος. Αν οι υπηρεσίες παρασχεθούν από υπαιτιότητα του αναδόχου μετά τη λήξη της διάρκειας της σύμβασης, και μέχρι λήξης του χρόνου της παράτασης που χορηγήθηκε επιβάλλονται εις βάρος του ποινικές ρήτρες, σύμφωνα με το άρθρο 218 του ν. 4412/2016 και το άρθρο 5.2.2 της παρούσας.

6.3 Παραλαβή του αντικειμένου της σύμβασης

6.3.1 Η παραλαβή των παρεχόμενων υπηρεσιών ή παραδοτέων γίνεται από επιτροπή παραλαβής που συγκροτείται, σύμφωνα με την παρ. 3 και την περ. δ της παραγράφου 11 του άρθρου 221 του ν. 4412/2016 και είναι η επιτροπή που περιγράφεται παραπάνω στην παρ 6.1.1.

6.3.2 Κατά τη διαδικασία παραλαβής διενεργείται ο απαιτούμενος έλεγχος, σύμφωνα με τα οριζόμενα στη σύμβαση, μπορεί δε να καλείται να παραστεί και εκπρόσωπος του αναδόχου. Μετά την ολοκλήρωση της διαδικασίας, η επιτροπή παραλαβής: α) είτε παραλαμβάνει τις σχετικές υπηρεσίες ή παραδοτέα, εφόσον καλύπτονται οι απαιτήσεις της σύμβασης χωρίς έγκριση ή απόφαση του αποφαινομένου οργάνου, β) είτε εισηγείται για την παραλαβή με παρατηρήσεις ή την απόρριψη των παρεχομένων υπηρεσιών ή παραδοτέων, σύμφωνα με τις παραγράφους 3 και 4. Τα ανωτέρω εφαρμόζονται και σε τμηματικές παραλαβές.

6.3.3 Αν η επιτροπή παραλαβής κρίνει ότι οι παρεχόμενες υπηρεσίες ή τα παραδοτέα δεν ανταποκρίνονται πλήρως στους όρους της σύμβασης, συντάσσεται πρωτόκολλο προσωρινής παραλαβής, που αναφέρει τις παρεκκλίσεις που διαπιστώθηκαν από τους όρους της σύμβασης και γνωμοδοτεί αν οι αναφερόμενες παρεκκλίσεις επηρεάζουν την καταλληλότητα των παρεχόμενων υπηρεσιών ή παραδοτέων και συνεπώς αν μπορούν οι τελευταίες να καλύψουν τις σχετικές ανάγκες.

6.3.4 Για την εφαρμογή της προηγούμενης παραγράφου ορίζονται τα ακόλουθα:

α) Στην περίπτωση που διαπιστωθεί ότι, δεν επηρεάζεται η καταλληλότητα, με αιτιολογημένη απόφαση του αρμόδιου αποφαινομένου οργάνου, μπορεί να εγκριθεί η παραλαβή των εν λόγω παρεχόμενων υπηρεσιών ή παραδοτέων, με έκπτωση επί της συμβατικής αξίας, η οποία θα πρέπει να είναι ανάλογη προς τις διαπιστωθείσες παρεκκλίσεις. Μετά την έκδοση της ως άνω απόφασης, η επιτροπή παραλαβής υποχρεούται να προβεί στην οριστική παραλαβή των παρεχόμενων υπηρεσιών ή παραδοτέων της σύμβασης και να συντάξει σχετικό πρωτόκολλο οριστικής παραλαβής, σύμφωνα με τα αναφερόμενα στην απόφαση.

β) Αν διαπιστωθεί ότι επηρεάζεται η καταλληλότητα, με αιτιολογημένη απόφαση του αρμόδιου αποφαινομένου οργάνου απορρίπτονται οι παρεχόμενες υπηρεσίες ή τα παραδοτέα, με την επιφύλαξη των οριζόμενων στο άρθρο 220.

6.3.5 Αν παρέλθει χρονικό διάστημα μεγαλύτερο των τριάντα (30) ημερών από την ημερομηνία υποβολής του παραδοτέου από τον οικονομικό φορέα και δεν έχει εκδοθεί πρωτόκολλο παραλαβής της παραγράφου 2 ή πρωτόκολλο με παρατηρήσεις της παραγράφου 3, θεωρείται ότι η παραλαβή έχει συντελεσθεί αυτοδίκαια.

6.3.6 Ανεξάρτητα από την, κατά τα ανωτέρω, αυτοδίκαιη παραλαβή και την πληρωμή του αναδόχου, πραγματοποιούνται οι προβλεπόμενοι από τη σύμβαση έλεγχοι από επιτροπή που συγκροτείται με απόφαση του αρμοδίου αποφαινομένου οργάνου, στην οποία δεν μπορεί να συμμετέχουν ο πρόεδρος και τα μέλη της επιτροπής της παραγράφου 6.3.1. Η παραπάνω επιτροπή παραλαβής προβαίνει σε όλες τις διαδικασίες παραλαβής που προβλέπονται από την σύμβαση και συντάσσει τα σχετικά πρωτόκολλα. Οι εγγυητικές επιστολές προκαταβολής και καλής εκτέλεσης δεν επιστρέφονται πριν την ολοκλήρωση όλων

των προβλεπομένων από τη σύμβαση ελέγχων και τη σύνταξη των σχετικών πρωτοκόλλων. Οποιαδήποτε ενέργεια που έγινε από την αρχική επιτροπή παραλαβής, δεν λαμβάνεται υπόψη.

6.4 Απόρριψη παραδοτέων – Αντικατάσταση

Σε περίπτωση οριστικής απόρριψης ολόκληρου ή μέρους των παρεχόμενων υπηρεσιών, με έκπτωση επί της συμβατικής αξίας, με απόφαση της αναθέτουσας αρχής μπορεί να εγκρίνεται αντικατάσταση των υπηρεσιών με άλλες, που να είναι σύμφωνες με τους όρους της σύμβασης, μέσα σε τακτή προθεσμία που ορίζεται από την απόφαση αυτή. Αν η αντικατάσταση γίνεται μετά τη λήξη της συνολικής διάρκειας της σύμβασης, η προθεσμία που ορίζεται για την αντικατάσταση δεν μπορεί να είναι μεγαλύτερη του 25% της συνολικής διάρκειας της σύμβασης, ο δε ανάδοχος υπόκειται σε ποινικές ρήτρες, σύμφωνα με το άρθρο 218 του ν. 4412/2016 και την παράγραφο 5.2.2 της παρούσας, λόγω εκπρόθεσμης παράδοσης.

Αν ο ανάδοχος δεν αντικαταστήσει τις υπηρεσίες ή/και τα παραδοτέα που απορρίφθηκαν μέσα στην προθεσμία που του τάχθηκε και εφόσον έχει λήξει η συνολική διάρκεια, κηρύσσεται έκπτωτος και υπόκειται στις προβλεπόμενες κυρώσεις.

6.5 Αναπροσαρμογή τιμής

ΔΕΝ ΠΡΟΒΛΕΠΕΤΑΙ

**Ο ΑΝΑΠΛΗΡΩΤΗΣ ΠΡΟΪΣΤΑΜΕΝΟΣ
ΔΙΕΥΘΥΝΣΗΣ ΒΙΩΣΙΜΗΣ
ΚΙΝΗΤΙΚΟΤΗΤΑΣ
ΠΑΠΑΧΑΤΖΗΣ ΑΛΕΞΑΝΔΡΟΣ**

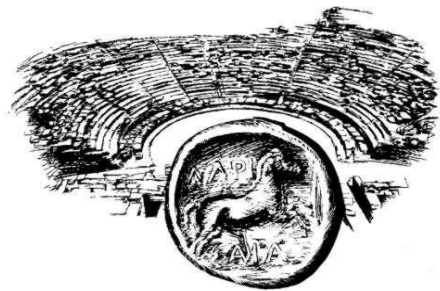

ΔΗΜΟΣ ΛΑΡΙΣΑΙΩΝ
MUNICIPALITY OF LARISSA

ΠΑΡΑΡΤΗΜΑ Ι – Αναλυτική Περιγραφή Φυσικού και Οικονομικού
Αντικειμένου της Σύμβασης -
ΠΡΟΥΠΟΛΟΓΙΣΜΟΣ

ΣΥΝΤΗΡΗΣΗ ΚΑΙ ΛΕΙΤΟΥΡΓΙΑ ΤΟΥ ΣΥΣΤΗΜΑΤΟΣ ΔΙΑΧΕΙΡΙΣΗΣ
ΠΕΖΟΔΡΟΜΩΝ

Πίνακας περιεχομένων

ΠΑΡΑΡΤΗΜΑ Ι – Αναλυτική Περιγραφή Φυσικού και Οικονομικού Αντικειμένου της Σύμβασης.....1

ΜΕΡΟΣ Α - ΠΕΡΙΓΡΑΦΗ ΦΥΣΙΚΟΥ ΑΝΤΙΚΕΙΜΕΝΟΥ ΤΗΣ ΣΥΜΒΑΣΗΣ.....3

| | |
|--|----|
| 1. ΠΕΡΙΓΡΑΦΗ ΥΦΙΣΤΑΜΕΝΗΣ ΕΓΚΑΤΑΣΤΑΣΗΣ..... | 3 |
| 1.1. ΑΡΧΙΤΕΚΤΟΝΙΚΗ ΤΗΣ ΛΥΣΗΣ..... | 5 |
| 1.2. ΣΧΕΔΙΟ ΑΡΧΙΤΕΚΤΟΝΙΚΗΣ ΔΙΚΤΟΥ (HLD)..... | 11 |
| 1.3. ΚΕΝΤΡΟ ΕΛΕΓΧΟΥ - ΥΛΟΠΟΙΗΣΗ..... | 12 |
| 1.4. ΚΑΜΕΡΕΣ ΑΝΙΧΝΕΥΣΗΣ ΟΧΗΜΑΤΩΝ–ΑΝΑΓΝΩΡΙΣΗΣ ΠΙΝΑΚΙΔΩΝ..... | 13 |
| 1.5. ΜΕΤΑΛΛΙΚΟΙ ΙΣΤΟΙ ΓΙΑ ΤΗΝ ΤΟΠΟΘΕΤΗΣΗ ΚΑΜΕΡΩΝ..... | 15 |
| 1.6. ΚΑΛΩΔΙΑ ΚΑΙ ΠΑΡΕΛΚΟΜΕΝΑ..... | 16 |
| 1.7. ΚΟΛΩΝΑΚΙΑ..... | 16 |
| 1.8. ΒΥΘΙΖΟΜΕΝΑ ΗΛΕΚΤΡΟΚΙΝΗΤΑ ΚΟΛΩΝΑΚΙΑ ΣΥΝΕΧΟΥΣ ΛΕΙΤΟΥΡΓΙΑΣ..... | 18 |
| 1.9. ΑΝΙΧΝΕΥΤΗΣ ΒΡΟΓΧΟΥ ΑΣΦΑΛΕΙΑΣ..... | 19 |
| 1.10. ΒΡΟΓΧΟΣ ΑΝΙΧΝΕΥΣΗΣ ΟΧΗΜΑΤΩΝ..... | 20 |
| 1.11. ΣΤΑΘΕΡΑ ΚΟΛΩΝΑΚΙΑ..... | 20 |
| 1.12. ΠΙΝΑΚΑΣ ΑΥΤΟΜΑΤΙΣΜΟΥ..... | 21 |
| 1.13. ΜΙΚΡΟΕΛΕΓΚΤΗΣ ΔΙΚΤΥΟΥ ADAM 6050..... | 21 |
| 1.14. ΕΓΚΑΤΑΣΤΑΣΗ ΚΟΛΩΝΑΚΙΩΝ..... | 21 |
| 1.15. ΦΩΤΕΙΝΟΣ ΣΗΜΑΤΟΔΟΤΗΣ LED 2 ΠΕΔΙΩΝ..... | 23 |
| 1.16. ΠΙΝΑΚΙΔΑ ΜΕΤΑΒΛΗΤΩΝ ΜΗΝΥΜΑΤΩΝ(VMS) ΕΞΩΤΕΡΙΚΩΝ ΧΩΡΩΝ..... | 24 |
| 1.17. ΑΝΑΛΥΣΗ ΚΑΤΑΣΚΕΥΩΝ ΑΝΑ ΣΗΜΕΙΟ..... | 26 |
| 1.18. ΔΙΑΣΥΝΔΕΣΗ ΤΟΠΙΚΟΥ ΤΕΧΝΙΚΟΥ ΚΕΝΤΡΟΥ..... | 48 |
| 2. ΣΚΟΠΟΣ ΤΗΣ ΣΥΜΒΑΣΗΣ - ΑΝΤΙΚΕΙΜΕΝΟ..... | 49 |
| 2.1. ΥΠΗΡΕΣΙΕΣ ΛΕΙΤΟΥΡΓΙΑΣ – ΣΥΝΤΗΡΗΣΗΣ..... | 49 |
| 2.1.1. ΟΜΑΔΑ Α - ΣΥΝΤΗΡΗΣΗ ΗΛΕΚΤΡΟΜΗΧΑΝΟΛΟΓΙΚΟΥ ΕΞΟΠΛΙΣΜΟΥ ΤΟΠΙΚΩΝ ΕΙΣΟΔΩΝ – ΕΞΟΔΩΝ (υλικά και εργασία στα 45 σημεία στους πεζοδρόμους του Κέντρου)..... | 49 |
| 2.1.2. ΟΜΑΔΑ Β - ΣΥΝΤΗΡΗΣΗ ΕΞΟΠΛΙΣΜΟΥ ΠΛΗΡΟΦΟΡΙΚΗΣ – HARDWARE ΚΑΙ ΤΕΧΝΙΚΗ ΥΠΟΣΤΗΡΙΞΗ..... | 52 |
| 2.1.3. ΟΜΑΔΑ Γ - ΥΠΟΣΤΗΡΙΞΗ ΚΑΙ ΛΕΙΤΟΥΡΓΙΑ ΕΦΑΡΜΟΓΩΝ - ΛΟΓΙΣΜΙΚΟΥ (SOFTWARE)..... | 54 |
| 2.1.4. ΟΜΑΔΑ Δ – ΤΗΛΕΠΙΚΟΙΝΩΝΙΑΚΕΣ ΣΥΝΔΡΟΜΗΤΙΚΕΣ ΥΠΗΡΕΣΙΕΣ..... | 57 |
| 2.1.5. ΟΜΑΔΑ Ε - ΛΕΙΤΟΥΡΓΙΑ ΚΕΝΤΡΟΥ ΕΛΕΓΧΟΥ ΛΕΙΤΟΥΡΓΙΑ (ΠΡΟΣΩΠΙΚΟ ΓΙΑ 2 ΧΡΟΝΙΑ ΚΑΙ 5 ΜΗΝΕΣ)..... | 57 |
| 3. ΟΜΑΔΑ ΕΡΓΟΥ/ΣΧΗΜΑ ΔΙΟΙΚΗΣΗΣ ΤΗΣ ΣΥΜΒΑΣΗΣ..... | 58 |

ΜΕΡΟΣ Β - ΟΙΚΟΝΟΜΙΚΟ ΑΝΤΙΚΕΙΜΕΝΟ ΤΗΣ ΣΥΜΒΑΣΗΣ.....60

ΠΑΡΑΡΤΗΜΑ ΙΙ – Ειδική Συγγραφή Υποχρεώσεων.....66

ΠΑΡΑΡΤΗΜΑ ΙΙΙ – Υπόδειγμα Οικονομικής Προσφοράς 69

ΠΑΡΑΡΤΗΜΑ ΙV – ΕΕΕΣ 73

ΜΕΡΟΣ Α - ΠΕΡΙΓΡΑΦΗ ΦΥΣΙΚΟΥ ΑΝΤΙΚΕΙΜΕΝΟΥ ΤΗΣ ΣΥΜΒΑΣΗΣ

1. ΠΕΡΙΓΡΑΦΗ ΥΦΙΣΤΑΜΕΝΗΣ ΕΓΚΑΤΑΣΤΑΣΗΣ

Αντικείμενο της διακήρυξης είναι η **ΣΥΝΤΗΡΗΣΗ ΚΑΙ ΛΕΙΤΟΥΡΓΙΑ ΣΥΣΤΗΜΑΤΟΣ ΔΙΑΧΕΙΡΙΣΗΣ ΠΕΖΟΔΡΟΜΩΝ** του κέντρου της πόλης της Λάρισας.

Η Σύμβαση Συντήρησης και λειτουργίας του «Συστήματος Διαχείρισης Πεζοδρόμων» θα έχει διάρκεια από την ημερομηνία υπογραφής της σύμβασης έως και 31/12/2025.

Το αντικείμενο είναι η Συντήρηση και λειτουργία του συστήματος Ελεγχόμενης Πρόσβασης Οχημάτων το οποίο είναι εγκατεστημένο στις δύο πεζοδρομημένες ζώνες του κέντρου της πόλης της Λάρισας που βρίσκονται βόρεια και νότια της οδού Κύπρου και συγκεκριμένα:

- της Νότιας ζώνης που περικλείεται μεταξύ των οδών Παπαναστασίου, Κύπρου, Παναγούλη και Μανδηλαρά. Περιλαμβάνεται και ο πεζόδρομος της οδού Κούμα (από Παναγούλη έως Λ.Κατσώνη)
- της Βόρειας ζώνης που περικλείεται μεταξύ των οδών Μανωλάκη, Γεωργιάδου, Δήμητρας, Βύρωνος, Ολύμπου και Κύπρου.

Στις περιοχές αυτές λειτουργεί σύστημα ελέγχου για σαράντα πέντε (45) θέσεις εισόδου-εξόδου πεζοδρόμων.

Οι θέσεις φαίνονται στον παρακάτω χάρτη: Με μπλέ χρώμα ,σε κύκλο φαίνονται οι 43 θέσεις (20 στη Βόρεια ζώνη και 23 στη Νότια ζώνη) που λειτουργούν και με κόκκινο οι 2 θέσεις στην περιοχή του Ιερού ναού του Αγ. Αχιλλίου που κατασκευάστηκαν πρόσφατα .

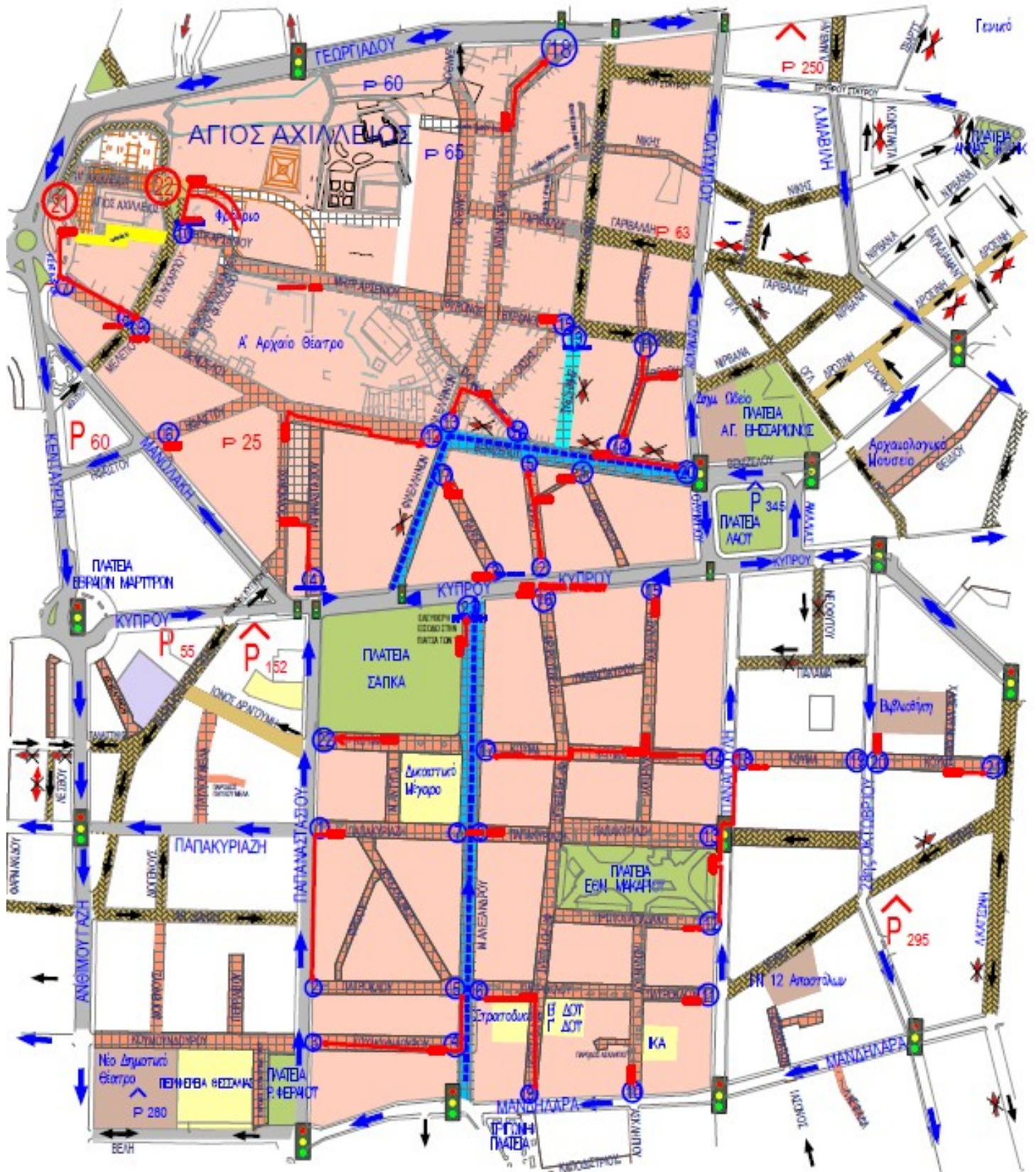

Το σύστημα (σύμφωνα με το ισχύον κανονισμό Λειτουργίας Κοινόχρηστων Χώρων του Δήμου Λαρισαίων):

- Απαγορεύει τη στάση και στάθμευση όλων των οχημάτων εντός των ελεγχόμενων ζωνών πεζοδρόμησης
- Επιτρέπει κατ' εξαίρεση την είσοδο – διέλευση – στάση – έξοδος οχημάτων ανάλογα με την κατηγορία που ανήκουν οι κάτοχοι των οχημάτων.
- Απαγορεύει τη γενική κυκλοφορία εντός των ελεγχόμενων ζωνών πεζοδρόμησης.
- Δίνει δικαίωμα πρόσβασης σε χρήστες που θα διαθέτουν ειδική άδεια (κάρτα ή οτιδήποτε άλλο σχετικό) διέλευσης διαρκείας ή περιορισμένης διάρκειας, αλλά και διέλευσης και στάθμευσης.
- Επιτρέπει ελεύθερη και χωρίς καθυστερήσεις πρόσβαση των οχημάτων εκτάκτου ανάγκης.
- Επιτρέπει την τροφοδοσία των καταστημάτων σε συγκεκριμένη χρονική περίοδο εντός της ημέρας.
- Επιτρέπει πρόσβαση οχημάτων σε ειδικές περιπτώσεις (π.χ. ταξί, φορτηγό για μετακόμιση, τροφοδοσία πετρελαίου, κτλ.).
- Επιτρέπει την μεμονωμένη διαχείριση πρόσβασης καθώς και τον ορισμό κανόνων πρόσβασης.

Το σύστημα Ελεγχόμενης Πρόσβασης Οχημάτων σε Πεζόδρομους αποτελείται από:

- **Σταθερά κολωνάκια**
- **Βυθιζόμενα κολωνάκια** (εξοπλισμός πρόσβασης) που ανοίγουν αυτόματα κατά τις ώρες τροφοδοσίας των καταστημάτων, ή τις ώρες αποκομιδής των απορριμμάτων, ή σε περίπτωση βλάβης του συστήματος, ή σε περίπτωση έκτακτης ανάγκης.
- Υποδομή μέσων αναγνώρισης της πινακίδας κυκλοφορίας (ειδικές κάμερες) των οχημάτων των χρηστών που έχουν δικαίωμα πρόσβασης στους πεζοδρόμους.
- Κέντρο Ελέγχου που συντονίζει το σύνολο των λειτουργιών του Δήμου και δίνει εντολές ανοίγματος του συνόλου ή υποσυνόλου του εξοπλισμού πρόσβασης. Λειτουργεί 16 ώρες το εικοσιτετράωρο και παρεμβαίνει όπου είναι αναγκαίο.
- Επίσης υπάρχει, cloud based, έτοιμη πλατφόρμα που επιτρέπει την διασύνδεση των μεμονωμένων λύσεων και εφαρμογών έξυπνης πόλης που έχουν παραδοθεί ή που θα παραδοθούν στο μέλλον, προκειμένου να βελτιωθεί η επιχειρησιακή ετοιμότητα του Δήμου, η παραγωγικότητα, η μείωση κόστους διαχείρισης των λύσεων με απώτερο στόχο τη βελτίωση της ποιότητας ζωής των πολιτών.
- Εφαρμογή πληροφόρησης πολιτών για τη χρήση των πεζοδρόμων (μονίμων κατοίκων, ΑΜΕΑ, οχήματα φόρτωσης/εκφόρτωσης).

1.1. ΑΡΧΙΤΕΚΤΟΝΙΚΗ ΤΗΣ ΛΥΣΗΣ

Η αρχιτεκτονική της προτεινόμενης λύσης εικονίζεται στο ακόλουθο Σχήμα.

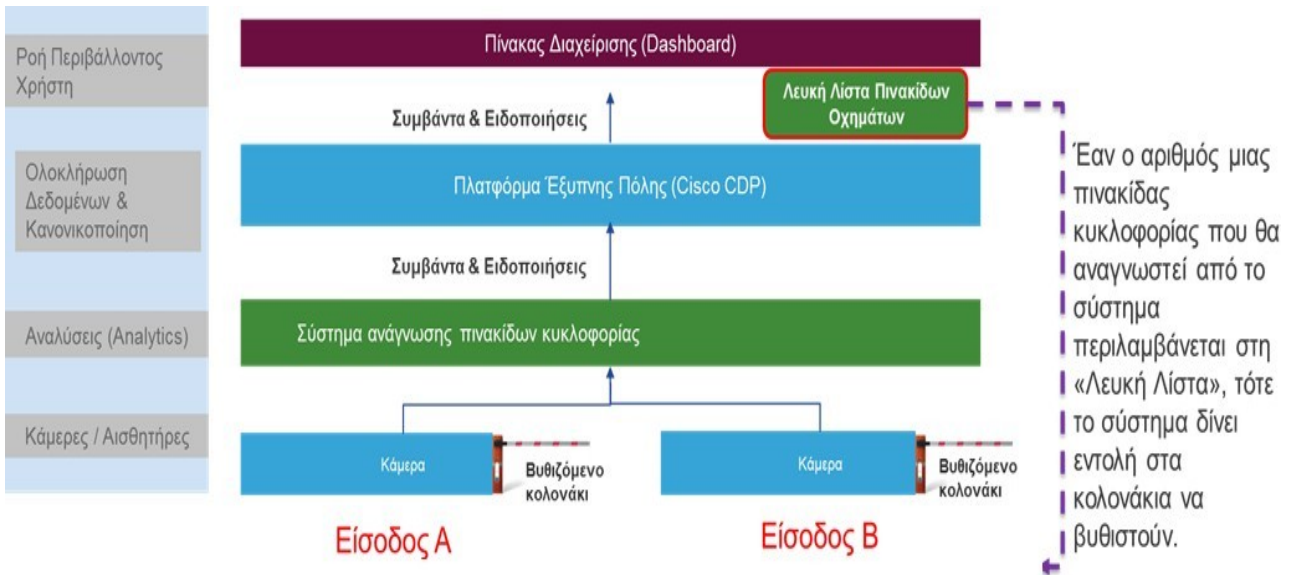

Αρχιτεκτονικό διάγραμμα διασύνδεσης τμημάτων λογισμικού

Η βασική αρχή λειτουργίας του συστήματος έχει ως εξής: Σε κάθε σημείο εισόδου υπάρχει μια σειρά από ηλεκτροκίνητα βυθιζόμενα κολωνάκια, η οποία απαγορεύει την είσοδο / έξοδο προς και από τους κεντρικούς πεζοδρόμους της πόλης. Ο χώρος εμπίπτει στην περιοχή δύο καμερών: η μία ελέγχει την είσοδο και η άλλη ελέγχει την έξοδο. Τα κολωνάκια είναι συνεχώς σε εκτεταμένη θέση, ένδειξη ότι η διέλευση απαγορεύεται. Όταν πλησιάζει ένα όχημα αναγκάζεται να σταματήσει σε ειδική διαγραμματισμένη θέση, η κάμερα διαθέτει έξυπνο λογισμικό (μέσω ενσωματωμένου module), αναγνωρίζει ότι ένα όχημα έχει πλησιάσει το σημείο εισόδου/εξόδου, άρα ζητά να του επιτραπεί η διέλευση και στέλνει εικόνα της πινακίδας του οχήματος στο σύστημα ανάγνωσης πινακίδων κυκλοφορίας.

Η πινακίδα απομονώνεται, διαβάζεται και ελέγχεται σε μία Βάση Δεδομένων, που υπάρχει τοπικά σε κάθε σημείο εισόδου-εξόδου, αν είναι δηλωμένη ως έγκυρη (white-list) για διέλευση. Το ίδιο σύστημα επικοινωνεί με τα κολωνάκια και δίνει εντολή για βύθιση, επιτρέποντας τη διέλευση. Στη συνέχεια τα κολωνάκια εξέρχονται μετά την ασφαλή διέλευση του οχήματος, κλείνοντας την είσοδο και πάλι. Η διαδικασία επαναλαμβάνεται για κάθε επόμενο όχημα.

Πρόκειται για ένα σύστημα, το οποίο περιλαμβάνει διαφορετικά στοιχεία, τόσο hardware όσο και software, τα οποία είναι διαλειτουργικά και επικοινωνούν μεταξύ τους σε επίπεδο λογικό, δικτυακό και φυσικό.

Αυτή η διαλειτουργικότητα περιγράφεται πιο αναλυτικά στα παρακάτω διαγράμματα και σχήματα, όπου το καθένα περιγράφει μια διαφορετική προσέγγιση της ίδιας λύσης, ώστε να είναι κατανοητή η λειτουργία της. Η αρχιτεκτονική είναι κεντροποιημένη και αρθρωτή: η κεντρική μονάδα συνδέεται με τις επιμέρους επιτόπιες μονάδες, αλλά και η ίδια αλληλεπιδρά με άλλες κεντρικές μονάδες, με την ίδια λογική.

Αρχικά παρουσιάζονται τα βασικά στοιχεία της λύσης.

Τοπικά, στο χώρο εισόδου – εξόδου βρίσκονται:

1. Βυθιζόμενα ηλεκτροκίνητα κολωνάκια, σε καθένα από τα σημεία εισόδου / εξόδου σε σειρά ένα ή δυο (συν ένα ή δυο επιπλέον σταθερά κολωνάκια όπου απαιτείται) τα οποία συνδέονται φυσικά και

ελέγχονται από έναν αυτόματο πίνακα, ο οποίος καθορίζει τη βύθιση / άνοδό τους, καθώς και με ένα μικροελεγκτή, ο οποίος από τη μια πλευρά είναι ενσύρματα συνδεδεμένος με τον πίνακα και από την άλλη συνδέεται δικτυακά με άλλες δικτυακές συσκευές σε επίπεδο IP.

2. Δύο κάμερες, η καθεμιά «βλέπει» το χώρο από διαφορετικά πλευρά της σειράς από τα κολωνάκια. Είναι εγκατεστημένες σε κατάλληλο ύψος και έχουν τη δυνατότητα επίσης να συνδέονται δικτυακά σε επίπεδο IP. Η κάθε κάμερα έχει ενσωματωμένο module, το οποίο επιτρέπει την απομόνωση της εικόνα της πινακίδας του οχήματος.
3. Στον ίδιο χώρο βρίσκεται και μία δικτυακή συσκευή με δυνατότητες routing, στην οποία συνδέονται ενσύρματα ο μικροελεγκτής και οι δύο κάμερες. Από την άλλη πλευρά διαθέτει modem 3G/4G, το οποίο του επιτρέπει την πρόσβαση στο internet μέσω ασύρματης τεχνολογίας. Με αυτόν τον τρόπο επιτυγχάνεται η ασφαλής δικτυακή επικοινωνία με την απομακρυσμένη κεντρική μονάδα.

Στο ακόλουθο Σχήμα απεικονίζεται η συνολική λύση σε δικτυακό επίπεδο.

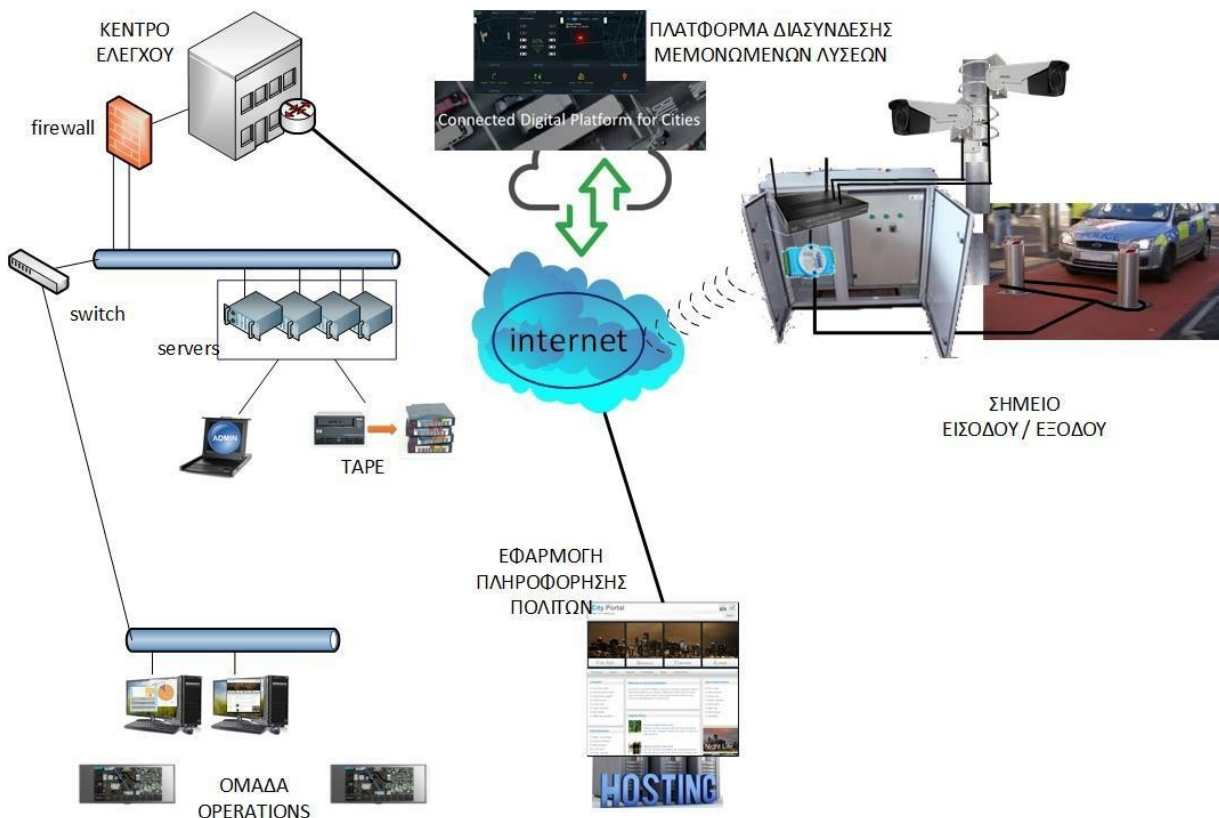

Στο ειδικά διαμορφωμένο Κέντρο Ελέγχου εντός των κτιριακών υποδομών του Δήμου, φιλοξενείται η κεντρική μονάδα της λύσης, στην οποία παρέχεται πρόσβαση στο διαδίκτυο, προκειμένου να έχει επικοινωνία με τις τοπικές μονάδες, αλλά και τις υπόλοιπες κεντρικές μονάδες. Πιο συγκεκριμένα, η κεντρική μονάδα αποτελείται από τις παρακάτω λειτουργίες :

1. Δικτυακή μονάδα ασφάλειας, firewall, η οποία ελέγχει τη δικτυακή πρόσβαση στις απομακρυσμένες μονάδες με ασφαλή τρόπο και ταυτόχρονα προστατεύει τα στοιχεία της κεντρικής μονάδας από κακόβουλες επιθέσεις, στις οποίες μπορεί να εκτεθεί λόγω της δικτυακής πρόσβασης στο διαδίκτυο.

2. Μονάδα switching για τη δημιουργία LAN, στο οποίο συνδέονται φυσικά και επικοινωνούν δικτυακά όλες οι υπόλοιπες μονάδες στο Κέντρο Ελέγχου.
3. Hardware servers, οι οποίοι φιλοξενούν όλες τις εφαρμογές, που απαιτούνται για τη λύση. Συνδέονται στο LAN και έχει γίνει η διαστασιολόγησή τους (τύπος, αριθμός, κτλ.) σύμφωνα με τις απαιτήσεις των εφαρμογών σε resources
4. Εφαρμογή ελέγχου πρόσβασης οχημάτων που είναι εγκατεστημένη σε βιομηχανικό υπολογιστή σε κάθε πρόσβαση, η οποία λαμβάνει εικόνα από τις συνδεδεμένες κάμερες, επεξεργάζεται την πινακίδα οχήματος και τη διαβάζει. Επίσης επικοινωνεί με τον εκάστοτε επιτόπιο μικροελεγκτή σε κάθε σημείο εισόδου / εξόδου μέσω δικτυακής επικοινωνίας σημείου και με την κεντρική εφαρμογή στο Κέντρο Ελέγχου. Επιπλέον διαθέτει ενσωματωμένη Βάση Δεδομένων, όπου υπάρχει λίστα με όλες τις πινακίδες οχημάτων, οι οποίες θεωρούνται έγκυρες για διέλευση (white-list η οποία στέλνεται σε κάθε τοπικό κέντρο),ειδικής μεταχείρισης,πχ. αστική συγκοινωνία ή σχετιζόμενες με κίνδυνο, πχ. κλεμμένα οχήματα (black-list). Για κάθε πινακίδα που διαβάζεται από την εκάστοτε κάμερα στα σημεία πρόσβασης, γίνεται ο σχετικός έλεγχος εξουσιοδότησης πρόσβασης από την στη Βάση Δεδομένων και αποφαινεται για το επόμενο βήμα:
 - a. Έγκυρη ή ειδικής μεταχείρισης πινακίδα, η κάμερα αναγνωρίζει την πινακίδα και στέλνει το αποτέλεσμα της αναγνώρισης στην τοπική εφαρμογή που είναι εγκατεστημένη στον βιομηχανικό υπολογιστή σε κάθε πρόσβαση, η εφαρμογή ελέγχει αν η συγκεκριμένη πινακίδα βρίσκεται στην τοπική βάση δεδομένων και αν είναι στέλνει σήμα στο μικροελεγκτή να ενημερώσει τον πίνακα που ελέγχει τα κολωνάκια, να βυθίσει τα κολωνάκια για τη διέλευση του οχήματος.
 - b. Μη έγκυρη πινακίδα, η εφαρμογή δε στέλνει σήμα στον αντίστοιχο πίνακα, τα κολωνάκια παραμένουν στη θέση τους και εμποδίζεται η διέλευση του οχήματος.
5. Firepower Management Center είναι η εφαρμογή, η οποία διαχειριζόμενη το firewall προστατεύει όλες τις μονάδες εντός του κέντρου ελέγχου σε επίπεδο δικτύου, δηλαδή τους HW servers, τους προσωπικούς υπολογιστές. Η εφαρμογή διαθέτει ενσωματωμένα εργαλεία, τα οποία απεικονίζει γραφικά σε τερματικές συσκευές, οι οποίες είναι δικτυακά συνδεδεμένες.
6. Συσκευή KVM switch για την τοπική διαχείριση των HW servers. Περιλαμβάνει οθόνη και πληκτρολόγιο. Απευθύνεται στο διαχειριστή της κεντρικής μονάδας στο Κέντρο Ελέγχου (administrator).
7. Οθόνη Κεντρικής Διαχείρισης.
8. Δύο οθόνες Κέντρου Ελέγχου.
9. Συσκευή tape backup, η οποία συνδέεται φυσικά με έναν από τους HW servers, και μέσω αυτού στους υπόλοιπους HW servers, η οποία κρατά αντίγραφα αυτών.
10. Τρεις προσωπικοί υπολογιστές συνδέονται στο LAN και στόχος είναι να χρησιμοποιηθούν από την ομάδα operation της λύσης. Οι υπολογιστές αποτελούν τις τερματικές συσκευές, οι οποίες θα παρουσιάζουν views στην εκάστοτε εφαρμογή, οι οποίες φιλοξενούνται στο Κέντρο Ελέγχου, που έχουν ήδη αναφερθεί, αλλά και σε άλλες, που θα αναφερθούν στη συνέχεια: Εφαρμογή για controllers κολωνακίων, Πλατφόρμα Διασύνδεσης Μεμονωμένων Λύσεων και WEB portal Ενημέρωσης πολιτών.

11. Εφαρμογή Ελεγκτών Κολωνακίων (Bollards Control Application) ή Εφαρμογή ελέγχου πρόσβασης οχημάτων και διαχείρισης συστήματος. Σε έναν από τους προσωπικούς υπολογιστές έχει εγκατασταθεί και η Εφαρμογή Ελεγκτών Κολωνακίων. Πρόκειται για την εφαρμογή, η οποία μέσω της δικτυακής επικοινωνίας συνδέεται με καθέναν από τους τοπικούς ελεγκτές και τους παραμετροποιεί, αλλά και απεικονίζει το state των θυρών τους, και κατ' επέκταση το state των κολωνακίων.
12. Εφαρμογή Ελέγχου Πινακίδας Μεταβλητών Μηνυμάτων (αναλύεται παρακάτω)
13. Εφαρμογή επεξεργασίας δεδομένων και βελτίωσης τρόπου πρόσβασης (αναλύεται παρακάτω)

Εκτός Κέντρου Ελέγχου βρίσκονται:

1. Πλατφόρμα Διασύνδεσης Μεμονωμένων Λύσεων CDP (Digital Platform for Cities) είναι η εφαρμογή, η οποία αποσκοπεί στην αποτελεσματική διαχείριση των υποδομών μιας πόλης / Δήμου. Αποτελεί την κεντρική μονάδα, η οποία συνδέεται με άλλες μονάδες, οι οποίες της στέλνουν τα δεδομένα και αυτή τα απεικονίζει με γραφικό και πρακτικό τρόπο υπό τη μορφή dashboards. Η εφαρμογή φιλοξενείται στο cloud και συνδέεται με τις υπόλοιπες μέσω internet.
2. Στην προκειμένη περίπτωση επικοινωνεί με την Εφαρμογή Αναγνώρισης Πινακίδων LPR και απεικονίζει γραφικά τις κάμερες και τις λεπτομέρειες (video analytics) σχετικές με τη λύση. Ως cloud εφαρμογή παρέχει τη δυνατότητα δημιουργίας accounts. Ο εκάστοτε χρήστης μέσω webbrowser έχει πρόσβαση στην εφαρμογή μέσω ενός υπολογιστή με δικτυακή πρόσβαση, όπως οι υπολογιστές στο Κέντρο Ελέγχου. Η Digital Platform for Cities έχει τη δυνατότητα να επικοινωνήσει, αφού συνδεθεί λογικά και δικτυακά, και με άλλες εφαρμογές και να απεικονίσει σε dashboards τα δεδομένα που αυτές στέλνουν. Με αυτόν τον τρόπο μετατρέπεται σε βασικό εργαλείο υποστήριξης λήψης αποφάσεων για το Δήμο. Η πλατφόρμα διασύνδεσης μεμονωμένων λύσεων μπορεί να διαχειριστεί πολλές και διαφορετικές μελλοντικές υπηρεσίες Έξυπνης Πόλης, δίνοντας τη δυνατότητα για την ενιαία διαχείριση και παρακολούθηση πολλών διαφορετικών υπηρεσιών, όπως έξυπνη στάθμευση, έξυπνος οδοφωτισμός, έξυπνη διαχείριση απορριμμάτων κ.α.
3. Portal Ενημέρωσης Πολιτών ή Εφαρμογή Υποβολής Αιτήσεων είναι η εφαρμογή, η οποία αναλαμβάνει να είναι η διεπαφή μεταξύ του Δήμου και των πολιτών. Έχει ενημερωτικό χαρακτήρα για τους πολίτες, αλλά και οι πολίτες θα μπορούν μέσω αυτής να ζητούν άδεια διέλευσης στο κέντρο της πόλης. Η εφαρμογή φιλοξενείται σε υποδομές WEB hosting του ΟΤΕ Α.Ε. με τα απαραίτητα resources, οι οποίες της παρέχουν και πρόσβαση στο internet. Έχει ενσωματωμένη Βάση Δεδομένων, η οποία ενημερώνει τη Βάση Δεδομένων της Εφαρμογής Αναγνώρισης Πινακίδων δικτυακά. Με αυτόν τον τρόπο επιτυγχάνεται ο λογικός συσχετισμός μεταξύ των πολιτών και των πινακίδων των οχημάτων που θα θεωρούνται έγκυρες για διέλευση. Τόσο ο πολίτης όσο και οι ομάδες του Δήμου έχουν πρόσβαση στο WEB portal μέσω του WEB browser και της πρόσβασης στο internet στον προσωπικό υπολογιστή τους ή την κινητή συσκευή. Φυσικά ο καθένας βλέπει τις forms που του αναλογούν.
4. Εφαρμογή Διαχείρισης Αιτήσεων (αναλύεται παρακάτω)

Λογικές Ροές μεταξύ των στοιχείων της λύσης

Στο ακόλουθο σχήμα απεικονίζονται οι λογικές ροές μεταξύ των στοιχείων της λύσης από την πλευρά των χρηστών (user experience), προκειμένου να γίνουν κατανοητές οι λειτουργίες του συστήματος και ο τρόπος που αλληλεπιδρούν οι χρήστες με αυτό.

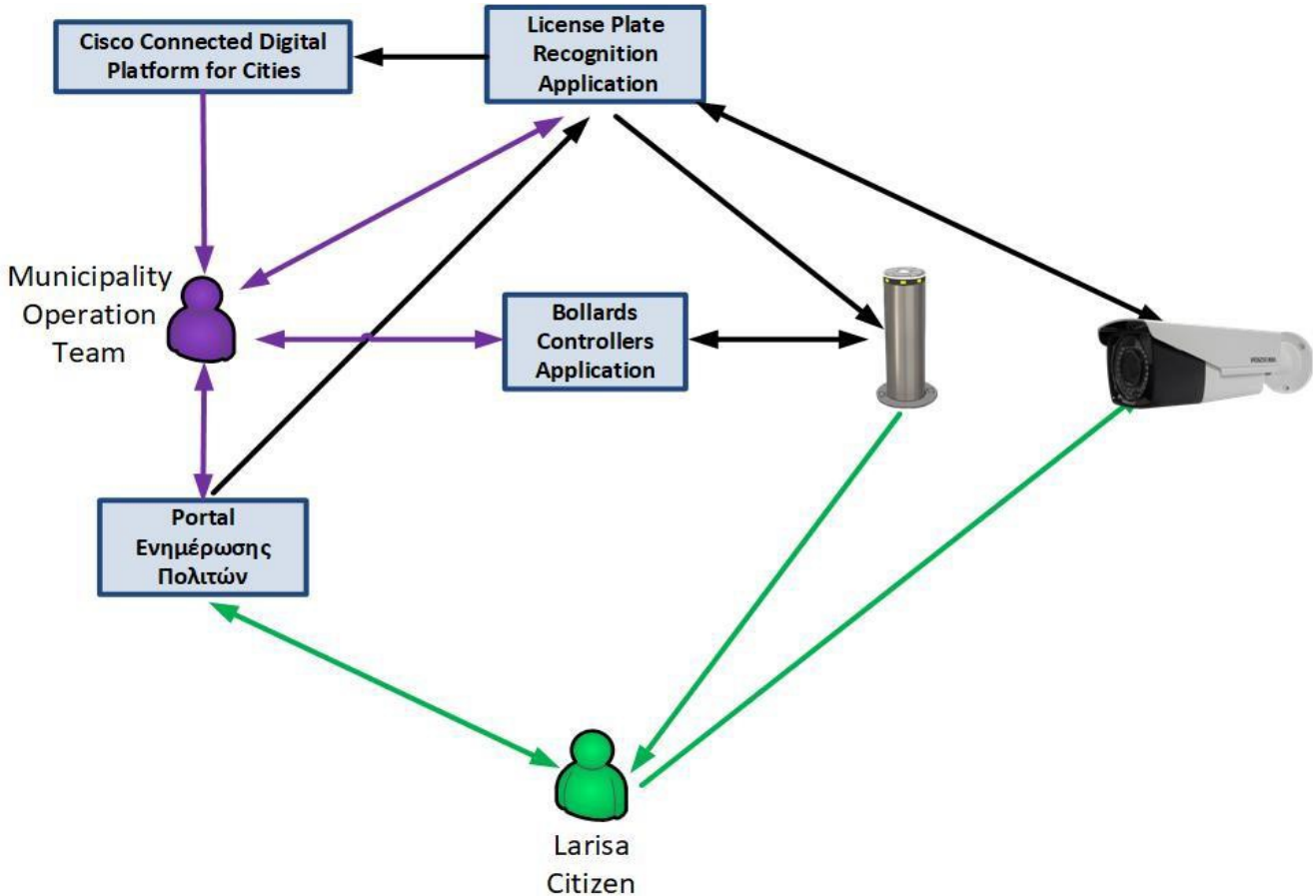

Με μαύρο χρώμα απεικονίζονται οι συστημικές ροές. Πρόκειται για αυτοματοποιημένες ροές:

- Η κάμερα στέλνει την εικόνα της πινακίδας οχήματος στην τοπική εφαρμογή που είναι εγκατεστημένη στον βιομηχανικό υπολογιστή σε κάθε πρόσβαση.
- Το LPR στέλνει την εικόνα της πινακίδας οχήματος και τρέχει τη διαδικασία αναγνώρισης πινακίδων.
- Ανάλογα με το αποτέλεσμα της αναγνώρισης, η τοπική εφαρμογή ελέγχου στέλνει το αντίστοιχο σήμα στο μικροελεγκτή, που ελέγχει τον πίνακα ο οποίος ελέγχει τα κολωνάκια.
- Το CDP δέχεται δεδομένα σχετικά με τις κάμερες από το LPR και τα απεικονίζει γραφικά.
- Τα βυθιζόμενα κολωνάκια ενημερώνουν για το state τους την Εφαρμογή Ελεγκτών Κολωνακίων και αυτή στέλνει σε αυτά τις παραμέτρους λειτουργίας τους.

Εμπειρία χρήσης για τον πολίτη

Οι ροές απεικονίζονται με πράσινο χρώμα.

- Ο πολίτης συμπληρώνει την κατάλληλη φόρμα στο web portal αιτούμενος άδεια διέλευσης για την

πινακίδα του οχήματός του.

- Το WEB portal τον ενημερώνει για την επιτυχή έκβαση της αίτησης αλλά και με άλλες πληροφορίες.
- Ο πολίτης με το όχημά του στέκεται μπροστά στα κολωνάκια και επιτρέπει στην κάμερα να τραβήξει εικόνα της πινακίδας του οχήματος. Αφού η πινακίδα είναι έγκυρη, τα κολωνάκια βυθίζονται και επιτρέπουν τη διέλευση στο όχημα του πολίτη.

Εμπειρία χρήσης για τις ομάδες του Δήμου

Οι ροές απεικονίζονται με μωβ χρώμα.

- Η Ομάδα του Δήμου ενημερώνει το web portal με πληροφορίες για τους πολίτες. Στην περίπτωση λήψης αίτησης για άδεια διέλευσης για την πινακίδα του οχήματος πολίτη, μέσα από την αντίστοιχη φόρμα την εγκρίνει ή την απορρίπτει.
- Η Ομάδα του Δήμου έχει πρόσβαση στην Digital Platform for Cities, προκειμένου να έχει συγκεντρωτική και περιεκτική εικόνα των καμερών και των σχετιζόμενων λεπτομερειών (video analytics).
- Η Ομάδα operation έχει αμφίδρομη αλληλεπίδραση με τις εφαρμογές του Κέντρου Ελέγχου:
 - Μέσω της Εφαρμογής Ελεγκτών Κολωνακίων ενημερώνεται για το state τους και αλλάζει τις παραμέτρους λειτουργίας τους.
 - Μέσω του LPR ενημερώνεται για τη διαδικασία αναγνώρισης και μπορεί να ενημερώσει τις παραμέτρους εκτέλεσης της διαδικασίας.

1.2. ΣΧΕΔΙΟ ΑΡΧΙΤΕΚΤΟΝΙΚΗΣ ΔΙΚΤΟΥ (HLD)

Εδώ απεικονίζεται η λύση που υλοποιήθηκε για την παροχή μίας ολοκληρωμένης τηλεπικοινωνιακής λύσης η οποία βασίζεται σε επικοινωνία των απομακρυσμένων σημείων του δικτύου με το κεντρικό, μέσω IPVPN over Internet.

Για την διασύνδεση του κεντρικού σημείου του Δήμου με το διαδίκτυο έχει χρησιμοποιηθεί το δημόσιο δίκτυο ΣΥΖΕΥΞΙΣ, όπου έχει ζητηθεί και υλοποιηθεί στατική μετάφραση μιας εσωτερικής IP διεύθυνσης του Δήμου από τα Firewalls του δικτύου ΣΥΖΕΥΧΙΣ, όπως επίσης στα απομακρυσμένα σημεία χρησιμοποιήθηκε το 4g δίκτυο της Cosmote για τις ανάγκες διασύνδεσης.

Στο κεντρικό σημείο του Δήμου έχουν εγκατασταθεί τέσσερις Cisco UCS C220 M5SX servers με VMWARE ESXI. Στους τρεις UCS έχουν εγκατασταθεί Virtual Machines με Microsoft 2019 Server, ενώ στον έναν ο Cisco FMC (firepower management center), για τον έλεγχο του Cisco firepower Threat Defense firewall που υποδέχεται της IPsec συνδέσεις από τα απομακρυσμένα σημεία. Τα μηχανήματα αυτά συνδέονται μεταξύ τους με έναν switch Cisco 9300 24p.

Στα απομακρυσμένα σημεία έχουν εγκατασταθεί 45 cisco 1111 8p1 routers με σύνδεση σε 4g δίκτυο της Cosmote.

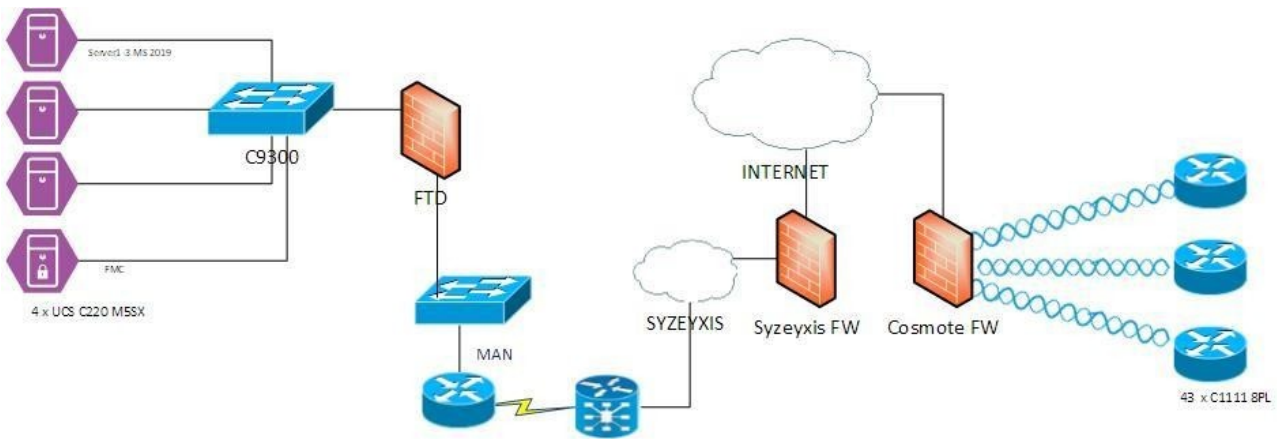

1.3. ΚΕΝΤΡΟ ΕΛΕΓΧΟΥ - ΥΛΟΠΟΙΗΣΗ

ΔΙΑΜΟΡΦΩΣΗ ΚΕΝΤΡΟΥ ΕΛΕΓΧΟΥ

Το Κέντρο Ελέγχου αποτελείται από δύο χώρους συνολικού μεγέθους περίπου 28τμ. Ο ένας χώρος αφορά την εγκατάσταση του εξοπλισμού και χαρακτηρίζεται ως “χώρος φιλοξενίας εξοπλισμού”. Ο δεύτερος χώρος αφορά την στέγαση των χειριστών την και χαρακτηρίζεται ως “χώρος παρουσίας των χειριστών ΚΕΛ”.

Στο Κέντρο Ελέγχου έχει εγκατασταθεί :

- Πάνελ δαπέδου: Στο χώρο φιλοξενίας του εξοπλισμού έχει εγκατασταθεί σύστημα που αποτελείται από πάνελ διαστάσεων 600x600 mm επί μεταλλικού σκελετού. Τέλος, έχει εγκατασταθεί ράμπα εισόδου ώστε επιτρέπει την είσοδο φορτίων και προσωπικού (ΑΜΕΑ) από το δάπεδο του κτιρίου στο ανυψωμένο δάπεδο.
- Κλιματιστική μονάδα: Στον χώρο φιλοξενίας του εξοπλισμού μόνο έχει εγκατασταθεί μία κλιματιστική μονάδα τύπου ψύξης - θέρμανσης διαιρούμενου τύπου (split), 18.000 btu/h power inverter, υψηλής απόδοσης επαγγελματικού τύπου με μεγάλη διάρκεια ζωής για συνεχή 24ωρη λειτουργία καθ' όλη τη διάρκεια του έτους. Η κλιματιστική μονάδα διαθέτει λειτουργία αυτόματης επανεκκίνησης μετά από διακοπή ρεύματος.
- Έχει εγκατασταθεί αυτόνομος πίνακας ηλεκτροδότησης που τροφοδοτείται από υφιστάμενο πίνακα του Δήμου που βρίσκεται σε γραφείο δίπλα από τον “χώρο παρουσίας των χειριστών ΚΕΛ”.
- Οι καλωδιώσεις οδεύουν μέσα από απλά πλαστικά κανάλια και πλαστικές σωλήνες. Η όδευση κάτω από το ανυψωμένο δάπεδο γίνεται μέσα από μεταλλικές σχάρες.
- Έχει εγκατασταθεί στην κεντρική είσοδο ένα σύστημα ελέγχου πρόσβασης για μία θύρα μία κάμερα στον εσωτερικό τοίχο ακριβώς δίπλα στην κεντρική είσοδο. Έτσι εξασφαλίζεται το δικαίωμα διέλευσης των προσώπων που διαθέτουν ειδική κάρτα και την δυνατότητα καταγραφής αυτών. Τα συστήματα περιλαμβάνουν:
 - a. Κεντρικό πίνακα ασφαλείας

- b. Μία τοπική μονάδα ελέγχου
 - c. Μία μονάδα ανάγνωσης καρτών Proximity
 - d. κάρτες Proximity
 - e. Μία μαγνητική επαφή.
 - f. Μία κάμερα.
- Έχει εγκατασταθεί σύστημα πυρανίχνευσης. Έχει εγκατασταθεί ένας πίνακας πυρανίχνευσης τεσσάρων (4) ζωνών ακριβώς έξω από τους δύο χώρους πριν την είσοδο στον πρώτο χώρο. Έχουν τοποθετηθεί και στους δύο χώρους από ένας ανιχνευτής καπνού και ένας ανιχνευτής θερμοδιαφορικός στην οροφή κάθε χώρου περίπου στο κέντρο της. Έχει τοποθετηθεί μία σειρήνα συναγερμού έξω ακριβώς από την κεντρική είσοδο. Έχει τοποθετηθεί ένα πυροσβεστήρας Pa 6kg και ένας CO2 5kg έξω από την είσοδο επίτοιχα. Έχει τοποθετηθεί φωτισμός ασφαλείας και πανικού σε κάθε χώρο ακριβώς πάνω από τις δύο πόρτες από την εσωτερική πλευρά των δύο χώρων.

1.4. ΚΑΜΕΡΕΣ ΑΝΙΧΝΕΥΣΗΣ ΟΧΗΜΑΤΩΝ–ΑΝΑΓΝΩΡΙΣΗΣ ΠΙΝΑΚΙΔΩΝ

Οι κάμερες ανίχνευσης οχημάτων (μέσω αναγνώρισης της πινακίδας κυκλοφορίας) αποτελούν μέρος του απαραίτητου εξοπλισμού του Συστήματος Διαχείρισης Πεζοδρόμους.

Έχουν εγκατασταθεί κάμερες, από μία έως τρεις σε καθένα από τα 45 σημεία ελέγχου τύπου **HIKVISION DS-2CD7A26G0/P-IZ(H)S** .Οι κάμερες αναγνώρισης πινακίδων οχημάτων είναι εξωτερικού χώρου, υψηλής ανάλυσης (HD) και διαθέτουν τα παρακάτω τεχνικά χαρακτηριστικά:

- Μέγεθος αισθητήρα: 1/1.8" Progressive Scan CMOS
- Ακρίβεια αναγνώρισης Πινακίδας: >98%
- Δυνατότητα τοπικής καταγραφής: 256GB SD card
- Ασφάλεια: HTTPS encryption, basic and digest authentication for HTTP/HTTPS/ONVIF
- Είσοδοι/Εξοδοι: 2/2
- Αναγνωρίζουν κυριλλικούς, λατινικούς και ελληνικούς χαρακτήρες καθώς και όλους τους τύπους των ευρωπαϊκών πινακίδων.
- Αναγνωρίζουν πινακίδες βράδυ με τα φώτα των αυτοκινήτων αναμμένα
- Αναγνωρίζουν πινακίδες σε χαμηλές και υψηλές ταχύτητες
- Ανάλυση 1920X 1080.Μπορούν να διατηρούν σε χαμηλό επίπεδο τις απαιτήσεις σε bandwidth για να μπορούν να λειτουργήσουν αποδοτικά με δίκτυο 3G/4G
- Φακό με έλεγχο του ανοίγματος.
- Τεχνολογία wide dynamic range (WDR) για καλύτερη προσαρμογή σε συνθήκες υψηλής απόκλισης φωτεινότητας (π.χ. σε περίπτωση που τα φώτα του αυτοκινήτου πέσουν απευθείας)
- Δυνατότητα για λήψη τουλάχιστον 15frames/sec σε ανάλυση 1920X 1080
- Δυνατότητα δικτυακής επικοινωνίας μέσω Ethernet ή/ και 3G

- Αισθητήρα φωτός για νυχτερινή λήψη
- Υποδοχή για κάρτα μνήμης MicroSD
- Δυνατότητα για αναγνώριση πινακίδας σε απόσταση μεγαλύτερη από 3 μέτρα και μικρότερη από 20μέτρα
- Διαθέτουν βαθμό προστασίας IP67
- Προδιαγραφές για εξωτερικό χώρο και συνθήκες χαμηλής (-35ο C) και υψηλής (+50ο C) θερμοκρασίας
- Είδος ροής Video H.265+ όσο και MJPEG video
- Ευέλικτες δυνατότητες τροφοδοσίας όπως (Power over Ethernet (PoE) , 12V DC ή 24V AC)
- Υποστηρίζει πρωτόκολλα δικτύου όπως TCP/IP, UDP, PPPoE
- Διαθέτει διεπαφή δικτύου RJ 45

Η κάμερα διαθέτει ενσωματωμένο module, το οποίο της επιτρέπει να επικοινωνεί με το λογισμικό της εφαρμογής ελέγχου πρόσβασης οχημάτων, που θα χρησιμοποιηθεί, θα αναγνωρίζει με αυτόματο τρόπο πινακίδες κυκλοφορίας, θα δημιουργεί και θα διαχειρίζεται αρχεία δεδομένων, θα αντιπαραβάλλει τα αποτελέσματα με μια βάση δεδομένων ώστε να επιτρέπεται η πρόσβαση μόνο για συγκεκριμένα οχήματα.



ΓΕΝΙΚΕΣ ΑΡΧΕΣ ΕΓΚΑΤΑΣΤΑΣΗΣ ΚΑΜΕΡΩΝ

Η IP κάμερα έχει για τη διασύνδεσή της καλώδιο δικτύου και σύνδεση επάνω σε ένα τυπικό modem ή switch. Προκειμένου να επιτευχθεί ο μέγιστος βαθμός ακρίβειας στην αναγνώριση πινακίδων, η κάμερα έχει εγκατασταθεί στην κατάλληλη θέση για τη λήψη εικόνων με ποιότητα και ακρίβεια. Κατά την εγκατάσταση πληρούνται ορισμένα κριτήρια, όπως για παράδειγμα για το μέγεθος της πινακίδας, τις συνθήκες φωτισμού

και τη γωνία λήψης της κάμερας.

Η γωνία λήψης της κάμερας είναι 30 μοίρες από το έδαφος. Με βάση τη γωνία λήψης και την ακτίνα IR της κάμερας (που είναι 30 μέτρα) η εγκατάσταση της κάμερας έγινε σε κατάλληλο ύψος και απόσταση.

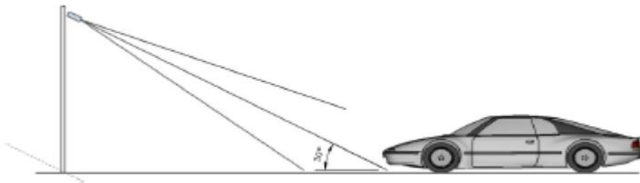

Η γωνία λήψης της κάμερας είναι εντός 30 μοιρών του πεδίου κίνησης.

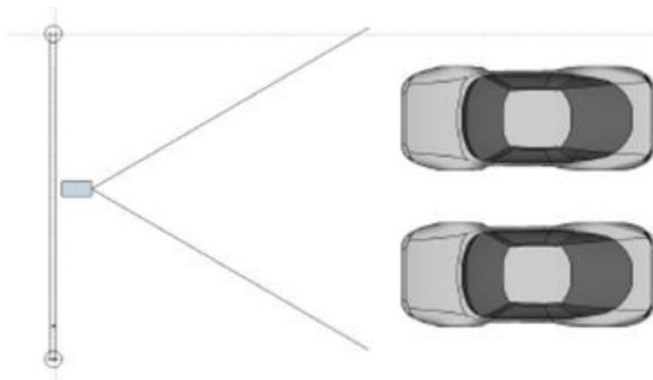
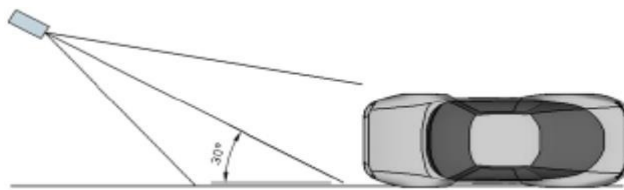

Η γωνία τυχόν μετατόπισης μιας πινακίδας δεν ξεπερνά τις +/- 5 μοίρες.

Στα 45 σημεία του βόρειου (22) και νότιου (23) οι κάμερες έχουν τοποθετηθεί καθ' ύψος, με γωνία λήψης και ποσοστό εστίασης ώστε οι εικόνες των πινακίδων να λαμβάνονται ευκρινώς και να είναι δυνατή η αναγνώρισή τους από τα λογισμικά αναγνώρισης πινακίδων. Η κάθε κάμερα εστιάζει στην πινακίδα και όχι στον οδηγό με σκοπό την προφύλαξη των προσωπικών δεδομένων κατά GDPR.

1.5. ΜΕΤΑΛΛΙΚΟΙ ΙΣΤΟΙ ΓΙΑ ΤΗΝ ΤΟΠΟΘΕΤΗΣΗ ΚΑΜΕΡΩΝ

Οι κάμερες ανίχνευσης οχημάτων-αναγνώρισης πινακίδων μετά των θηκών προφύλαξης έχουν τοποθετηθεί σε ειδικούς μεταλλικούς γαλβανιζέ ιστούς, κατασκευής Amco.

Οι μεταλλικοί ιστοί είναι:

- Μεταλλικοί γαλβανιζέ ύψους 4m, βαμμένοι με ηλεκτροστατική βαφή.
- Διαμέτρου Φ114mm
- φέρουν μεταλλική πλάκα στο ένα άκρο πάχους 18 χιλιοστών και διαστάσεων 300mm x 300mm.
- Η μεταλλική πλάκα φέρει τέσσερις (4) οπές σε απόσταση μεταξύ τους 240mm x 240mm που θα

σχηματίζουν μεταξύ τους τετράγωνο.

- Οι οπές έχουν διάμετρο ίση και αντίστοιχη με τα αγκύρια.
- συνοδεύονται από μεταλλικά αγκύρια τεσσάρων κοχλίων (τετραγωνικής απεικόνισης) διαστάσεων 240mm x 240mm και ύψους 250mm (εγκυβωτιζόμενο τμήμα).
- Βαμμένοι με ηλεκτροστατική βαφή

1.6. ΚΑΛΩΔΙΑ ΚΑΙ ΠΑΡΕΛΚΟΜΕΝΑ

Για τις ανάγκες διασύνδεσης του εξοπλισμού χρησιμοποιήθηκε το τηλεφωνικό καλώδιο A-2Y(L)2Y(PET), του κατασκευαστικού οίκου General Cavi S.P.A.



Το προσφερόμενο καλώδιο είναι κατάλληλο για: α) τη μετάδοση αναλογικών ή ψηφιακών σημάτων (συναγερμούς πυρανίχνευσης ή πυροπροστασίας) β) είναι ειδικής κατασκευής PET για ταφή στο έδαφος γ) τα καλώδια συνοδεύονται από όλα τα μικροϋλικά και παρελκόμενα για τη σύνδεσή τους.

1.7. ΚΟΛΩΝΑΚΙΑ

- Το κάθε σημείο ελέγχου εισόδου πεζοδρόμων
- περιλαμβάνει τα εξής:
- Ένα ή περισσότερα βυθιζόμενα κολωνάκια ανάλογα με το πλάτος του δρόμου
- Σταθερά Κολωνάκια
- Τεχνικό Κέντρο
 - Στεγανό Ερμάριο IP67
 - Πίνακας Αυτοματισμού για Βυθιζόμενα Κολωνάκια
 - Ελεγκτής Βρόγχου ασφαλείας
 - Μικροελεγκτής ADAM 6050
 - 3G/4G Router
 - Τροφοδοτικό, λοιπός ηλεκτρολογικός εξοπλισμός
- Βρόγχο ασφαλείας

Ένα τυπικό σημείο ελέγχου απεικονίζεται στο επόμενο Σχήμα:

ΣΧΗΜΑΤΙΚΗ ΑΠΕΙΚΟΝΙΣΗ ΠΡΟΣΒΑΣΗΣ

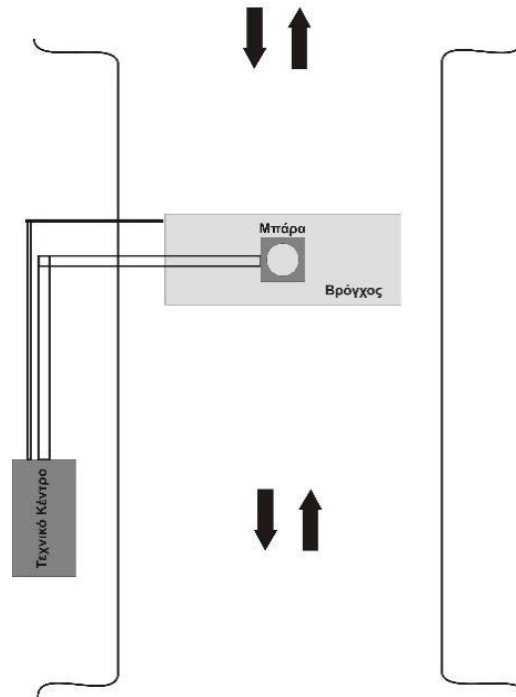

Το βυθιζόμενο κολωνάκι ή τα βυθιζόμενα κολωνάκια έχουν τοποθετηθεί στο κέντρο του οδοστρώματος και αν απαιτηθεί τοποθετούνται δεξιά και αριστερά σταθερά κολωνάκια. Γύρω από τα αυτόματα βυθιζόμενα κολωνάκια τοποθετείται ο βρόγχος ασφαλείας. Ο βρόγχος είναι φτιαγμένος από πολύκλωνο καλώδιο τριών ζευγών. Τα τρία ζεύγη είναι συνδεδεμένα ώστε να δημιουργούνται 3 στροφές. Ουσιαστικά ο βρόγχος λειτουργεί σαν πηνίο και μετρά την επαγωγή του ρεύματος με την διέλευση των οχημάτων. Ο βρόγχος συνδέεται με τον ανιχνευτή οχημάτων προκειμένου να μεταφραστούν τα σήματα παρουσίας του οχήματος και με την σειρά τους να επεξεργαστούν από τον ελεγκτή του τεχνικού κέντρου. Ο βρόγχος ασφαλείας εξασφαλίζει σε απόλυτο βαθμό ότι όσο κάποιο όχημα βρίσκεται πάνω στον βρόγχο, το βυθιζόμενο κολωνάκι δεν μπορεί να ανέβει. Αντίστοιχα μετά το πέρασμα του οχήματος και από τους δύο βρόγχους, το κολωνάκι ανεβαίνει στην πάνω θέση.

Κάθε πίνακας αυτοματισμού έχει ενσωματωμένο και δέκτη που παρέχει τη δυνατότητα προσθήκης τηλεκοντρόλ για χειροκίνητη λειτουργία.

Μέσω του λογισμικού ελέγχου που έχει εγκατασταθεί στο κέντρο ελέγχου, υπάρχουν και οι εξής δυνατότητες για όλα τα βυθιζόμενα κολωνάκια:

- Άνοιγμα / Κλείσιμο
- Δυνατότητα αυτόματου ανοίγματος των εισόδων κατά τις ώρες τροφοδοσίας των καταστημάτων ή τις ώρες αποκομιδής των απορριμμάτων ή σε περίπτωση βλάβης του συστήματος ή σε περίπτωση έκτακτης ανάγκης.

1.8. ΒΥΘΙΖΟΜΕΝΑ ΗΛΕΚΤΡΟΚΙΝΗΤΑ ΚΟΛΩΝΑΚΙΑ ΣΥΝΕΧΟΥΣ ΛΕΙΤΟΥΡΓΙΑΣ

Τα βυθιζόμενα ηλεκτροκίνητα κολωνάκια συνεχούς λειτουργίας που έχουν εγκατασταθεί φαίνονται στο παρακάτω Σχήμα.

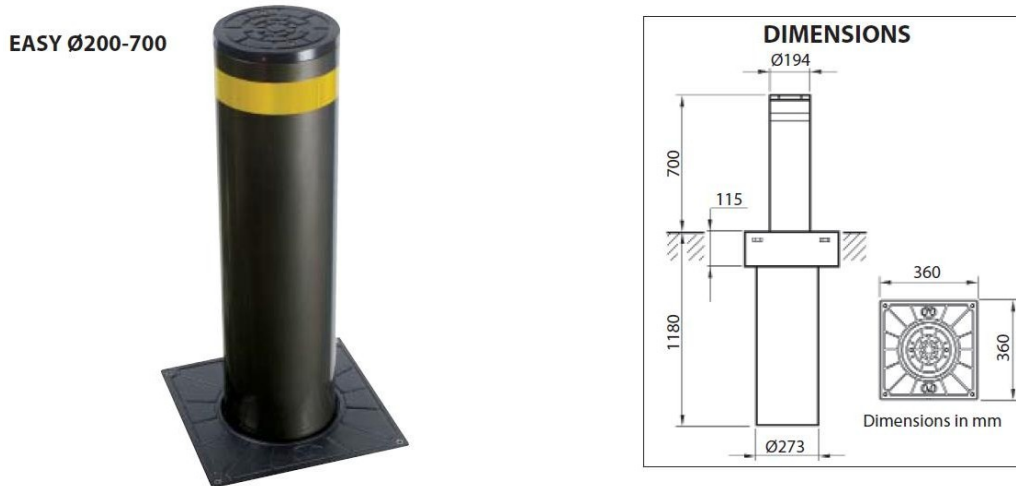

Τα χαρακτηριστικά τους συνοψίζονται ακολούθως:

- Φλάντζα εδάφους με περίβλημα από χυτοσίδηρο που έχει υποστεί αντισκωριακή επεξεργασία
- Κυρίως σώμα από χαλυβδοσωλήνα πάχους 6 mm
- Διαστάσεις:
 - Ύψος πάνω από το έδαφος: 700mm
 - Διάμετρος: Φ200
 - Ύψος κάτω από το έδαφος: 1180mm
 - Διάμετρος κάτω από το έδαφος: Φ273
- Αντοχή (αντίσταση) σε ενδεχόμενη πρόσκρουση 110.000 Joules Αντανακλαστική ταινία
- Καπάκι Βυθιζόμενου Κολωνακίου με LED
- Χρόνος Λειτουργίας Ανόδου/Καθόδου 9 sec
- Συχνότητα Λειτουργίας ανά ημέρα: 500 κινήσεις
- MCBF: 400.0000
- Ηλεκτρικό φρένο για το κλείδωμα στην πάνω θέση
- Διακόπτες ορίων για πάνω και κάτω θέση
- Θερμοκρασία Λειτουργίας: -40οC έως +60οC
- Βαθμός Προστασίας: IP67
- Σύστημα χειροκίνητης λειτουργίας (δυνατότητα χειρισμού με τηλεκοντρόλ)
- Βάρος: 113Kg

1.9. ΑΝΙΧΝΕΥΤΗΣ ΒΡΟΓΧΟΥ ΑΣΦΑΛΕΙΑΣ

Ο ανιχνευτής οχημάτων είναι τύπου Matrix-3-S12-24 μονού καναλιού. Είναι εφοδιασμένος με μικροεπεξεργαστή και έχει σχεδιαστεί ειδικά για πρόσβαση και διέλευση οχημάτων.

Μικροκυκλώματα μετρήσεων στέλνουν πολλαπλά μηνύματα προς επεξεργασία προκειμένου να φιλτραριστεί η πληροφορία παρουσίας οχήματος πάνω στους βρόγχους. Η διέγερση του σήματος παρουσίας επιτυγχάνεται με την ύπαρξη οχήματος πάνω στους βρόγχους παρουσίας.

Ο Ανιχνευτής είναι σχεδιασμένος για να τοποθετείται πάνω σε βάση 11 σημείων επαφών.



| | |
|---------------|---------------------------------|
| Pin 1 | : Power supply 12-24 AC/DC |
| Pin 2 | : Power supply 12-24 AC/DC |
| Pin 3 | : Loop A |
| Pin 4 | : Loop A |
| Pin 5 | : Loop B (only MATRIX-3-D) |
| Pin 6 | : Loop B (only MATRIX-3-D) |
| Pin 7 | : Relay B COM (only MATRIX-3-D) |
| Pin 8 | : Relay B NO (only MATRIX-3-D) |
| Pin 9 | : Ground) |
| Pin 10 | : Relay A COM) |
| Pin 11 | : Relay A NO |

Αναλυτικά τα χαρακτηριστικά του ανιχνευτή είναι:

- Αυτόματος συντονισμός με τους βρόγχους παρουσίας
- Εύρος ανίχνευσης από 20 έως 1000 μΗ
- Ευαισθησία τεσσάρων καταστάσεων, ρύθμιση με 2 μικροδιακόπτες:
 - Υψηλή Ευαισθησία : 0.005% .L/L
 - Μεσαία Υψηλή Ευαισθησία : 0.05% .L/L
 - Μεσαία Χαμηλή Ευαισθησία : 0.10% .L/L
 - Χαμηλή Ευαισθησία : 0.50% .L/L
- Συχνότητα λειτουργίας 2 καταστάσεων, ρύθμιση με 1 μικροδιακόπτη:
 - Υψηλή συχνότητα (εξαρτώμενη από τη διάσταση του βρόγχου)
 - Χαμηλή συχνότητα (εξαρτώμενη από τη διάσταση του βρόγχου)
 - Μόνιμη παρουσία
 - Παλμός
 - Ανίχνευση οχήματος
- Παλμός εξόδου σε 100 ms
- Χρόνος απόκρισης 25 ms
- Ενδεικτικές λυχνίες
- Περιβαλλοντικές συνθήκες λειτουργίας
 - 90% σχετική υγρασία

- Προστασία κυκλωμάτων και υλικών σχεδιασμένα για τροπικές χώρες
- Προστασία IP40

1.10. ΒΡΟΓΧΟΣ ΑΝΙΧΝΕΥΣΗΣ ΟΧΗΜΑΤΩΝ

Ο βρόγχος είναι φτιαγμένος από πολύκλωνο καλώδιο τριών ζευγών. Τα τρία ζεύγη είναι συνδεδεμένα ώστε να δημιουργούνται 3 στροφές. Ουσιαστικά ο βρόγχος λειτουργεί σαν πηνίο και μετρά την επαγωγή του ρεύματος με την διέλευση των οχημάτων. Ο βρόγχος συνδέεται με τον ανιχνευτή οχημάτων προκειμένου να μεταφραστούν τα σήματα παρουσίας του οχήματος με την σειρά τους να επεξεργαστούν από τον ελεγκτή του τεχνικού κέντρου.

Σε κάθε συστοιχία βυθιζόμενων μπαρών έχει τοποθετηθεί ένας Ανιχνευτής οχημάτων διπλού καναλιού και δύο βρόγχοι ανίχνευσης οχημάτων τοποθετημένοι πριν και μετά τη συστοιχία των βυθιζόμενων μπαρών.

Ο βρόγχος ανίχνευσης οχημάτων εικονίζεται στο παρακάτω Σχήμα.



1.11. ΣΤΑΘΕΡΑ ΚΟΛΩΝΑΚΙΑ

- Υλικό κατασκευής: Χαλυβδοσωλήνας πάχους τουλάχιστον 3 mm
- Είναι βαμμένα με δύο στρώσεις δυο συστατικών, καθώς και δύο στρώσεις ακρυλικής πολυουρεθάνης δυο συστατικών
- Διαστάσεις:
 - Πάνω από το έδαφος:
 - Διάμετρος (min) 219mm
 - Ύψος (min) 500mm
 - Κάτω από το έδαφος
 - Διάμετρος (min) 219mm
 - Ύψος (min) 130mm
- Βάρος από 5 έως 7kg
- Αποσπώμενα από ειδική βάση με τη βοήθεια κλειδιού
- Ανακλαστική ταινία

1.12. ΠΙΝΑΚΑΣ ΑΥΤΟΜΑΤΙΣΜΟΥ

Οι ηλεκτρονικοί πίνακες αυτοματισμού είναι πολλαπλών εντολών και λειτουργιών για την ταυτόχρονη λειτουργία 1-4 βυθιζόμενων κολωνακίων.

Ο προγραμματισμός και ο έλεγχος όλων των επιμέρους συσκευών και κάθε πρόσβασης του συστήματος γίνεται από τους ανωτέρω πίνακες. Η λογική μονάδα επεξεργάζεται όλα τα σήματα των υπομονάδων και εκτελεί τις απαραίτητες ενέργειες προκειμένου να επιτευχθεί η εύρυθμη λειτουργία της πρόσβασης. Οι υπομονάδες είναι:

- Ανιχνευτές οχημάτων
- Βρόγχοι Ανίχνευσης οχημάτων
- Μικρο-ελεγκτής δικτύου ADAM 6050

Τεχνικά Χαρακτηριστικά

- Τροφοδοσία: 230VAC +/- 10% 50-60Hz
- Βαθμός Προστασίας: IP54 (IP65 εντός στεγανού ερμαρίου)
- Θερμοκρασία λειτουργίας -40oC έως +60oC
- Πολλαπλές εντολές και λειτουργίες
- Δυνατότητα σύνδεσης σε έναν πίνακα 1 – 4 κολωνάκια και ταυτόχρονης λειτουργίας
- Ισχύς απορρόφησης: 0,20KW / βυθιζόμενο κολωνάκι

1.13. ΜΙΚΡΟΕΛΕΓΚΤΗΣ ΔΙΚΤΥΟΥ ADAM 6050



Η λογική μονάδα λειτουργίας είναι μια αυτόνομη μονάδα που μπορεί να λειτουργήσει και να ελέγξει την πρόσβαση τοπικά. Μέσω αυτής επιτυγχάνεται ο κεντρικός έλεγχος και η μεταφορά εντολών (ανόδου καθόδου χειροκίνητα ή αυτόματα) και επιπλέον διαπιστώνεται και η κατάσταση των συστοιχιών των βυθιζόμενων μπαρών. Η δικτυακή ψηφιακή μονάδα ADAM αναλαμβάνει την δικτυακή TCP/IP σύνδεση με το λογισμικό στο Κέντρο Ελέγχου.

Η μονάδα ADAM συνδέεται ενσύρματα με την λογική μονάδα και μέσω δικτύου μεταφέρει και εκτελεί τις εντολές που απαιτούνται προκειμένου να επιτευχθεί ο κεντρικός έλεγχος όλων των προσβάσεων από το λογισμικό.

Στο τεχνικό κέντρο που είναι εγκατεστημένο μέσα σε καμπίνα υπάρχει αρθρωτή πλάτη προκειμένου να δομηθεί όλη η απαιτούμενη καλωδίωση καθώς και η στήριξη όλων των μονάδων – υπό μονάδων λειτουργίας του.

1.14. ΕΓΚΑΤΑΣΤΑΣΗ ΚΟΛΩΝΑΚΙΩΝ

Σε κάθε μια από τις 45 προσβάσεις, έχουν εγκατασταθεί ένα ή περισσότερα ηλεκτρονικά βυθιζόμενα

κολωνάκια τα οποία συνδέονται καλωδιακά με τον ηλεκτρονικό πίνακα αυτοματισμού που βρίσκεται πλησίον τους. Σε κάθε επίσης πρόσβαση έχει γίνει και εγκατάσταση ενός βρόγχου ασφαλείας που έχει τοποθετηθεί γύρω από το ηλεκτρονικά βυθιζόμενο κολωνάκι και εξασφαλίζει ότι όσο κάποιιο όχημα βρίσκεται από πάνω, δεν μπορεί ποτέ το κολωνάκι να ανέβει. Η καλωδιακή αυτή σύνδεση από το κολωνάκι μέχρι τον εκάστοτε πίνακα αυτοματισμού αφορά τα εξής καλώδια:

- Σύνδεση Μοτέρ
- Τερματικός διακόπτης στην ανοιχτή θέση
- Ηλεκτρικό φρένο για το κλείδωμα στην πάνω θέση
- LED για καπάκι

Μέθοδος Εγκατάστασης

Για την εγκατάσταση ενός βυθιζόμενου κολωνακίου έχουν γίνει και απαιτούνται τα παρακάτω βήματα:

- Εκσκαφή και σκυροδέτηση

Δημιουργούμε ένα σκάμμα 800x800 και βάθους 1400mm. Στο κάτω μέρος του σκάμματος (50mm) ρίχνουμε χαλίκι και δημιουργούμε σύστημα απορροής των υδάτων.

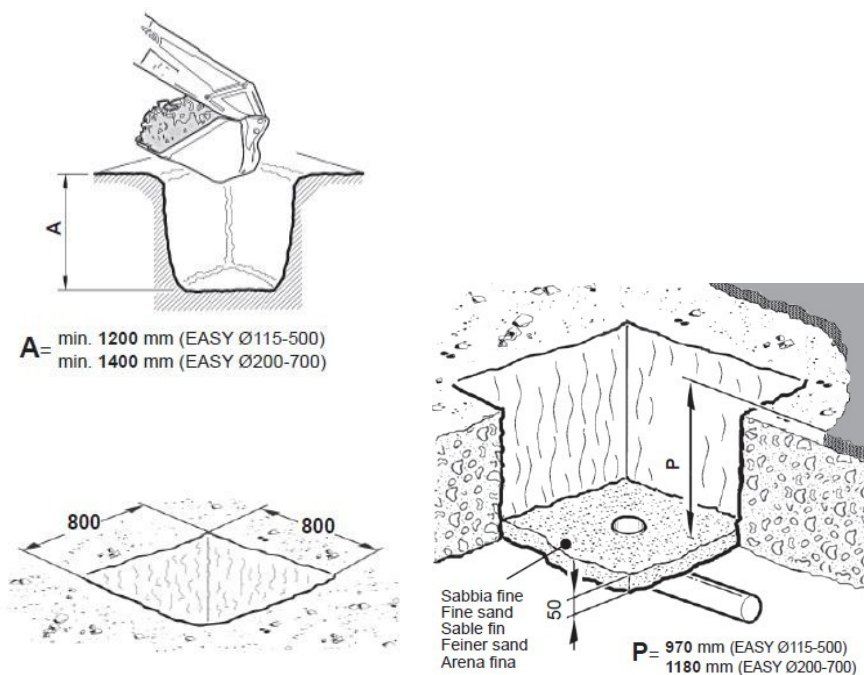

- Τοποθέτηση βυθιζόμενου κολωνακίου

Η διαδικασία τοποθέτησης του βυθιζόμενου κολωνακίου φαίνεται στο παρακάτω Σχήμα.

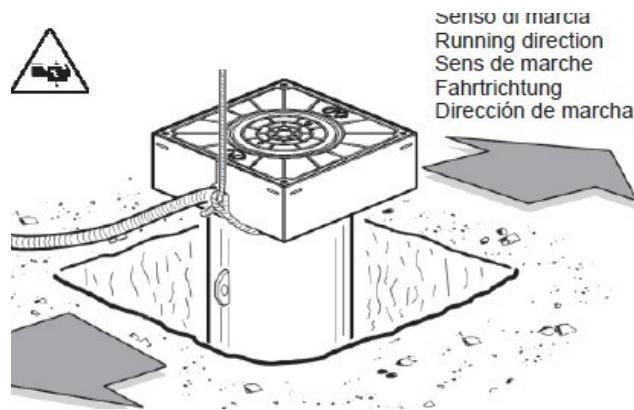

- Εγκατάσταση τεχνικού κέντρου και όδευση καλωδιώσεων

Σε κάθε πρόσβαση έχει τοποθετηθεί ένα στεγανό ερμάριο / τεχνικό κέντρο με κλειδαριά, μέσα στο οποίο θα καταλήξουν τα καλώδια από τα βυθιζόμενα κολωνάκια και τον βρόγχο ασφαλείας. Στο στεγανό ερμάριο έχουν εγκατασταθεί ο ηλεκτρικός πίνακας αυτοματισμού για τα κολωνάκια και ο μικροελεγκτής ADAM που επιτρέπει το χειρισμό των εμποδίων μέσω δικτυακής υπηρεσίας, ο οποίος συνδέεται στο 3G/4G modem, το οποίο επίσης φιλοξενείται στο στεγανό ερμάριο.

Χαρακτηριστικά Στεγανού Ερμαρίου του Τεχνικού Κέντρου

- Βαθμός Προστασίας Καμπίνας : IP65
- Παροχή Ηλεκτρικού Ρεύματος : 220V
- Κύκλοι λειτουργίας : 100%
- Θερμοκρασία λειτουργίας : -10C έως +60C Πλήθος ερμαρίων : 45 τεμ

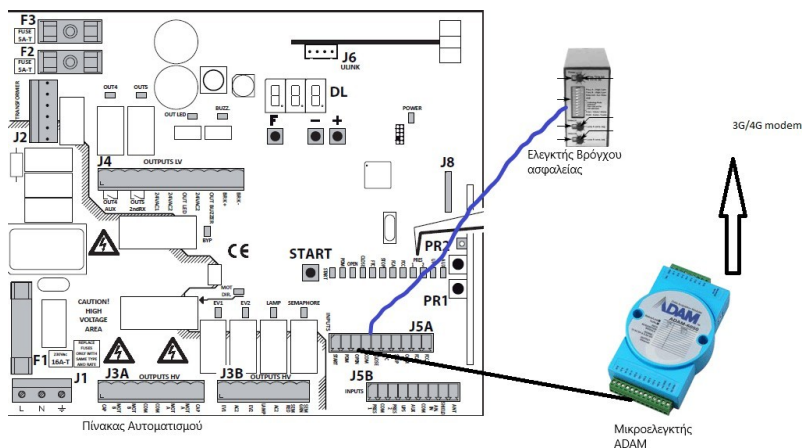

1.15. ΦΩΤΕΙΝΟΣ ΣΗΜΑΤΟΔΟΤΗΣ LED 2 ΠΕΔΙΩΝ

Σε όλα τα σημεία των εισόδων - εξόδων (45) στους πεζοδρόμους είναι τοποθετημένοι φωτεινοί σηματοδότες (με εξαίρεση τα σημεία Β20 ΒΕΝΙΖΕΛΟΥ-ΟΛΥΜΠΟΥ , Β3 ΠΑΝΟΣ-ΚΥΠΡΟΥ & Ν23 ΜΕΓ. ΑΛΕΞΑΝΔΡΟΥ -ΚΥΠΡΟΥ όπου τοποθετήθηκαν φωτεινοί σηματοδότες μόνο στο σημείο εισόδου) οι οποίοι ελέγχονται από τον τοπικό πίνακα αυτοματισμών σε συνδυασμό με την κίνηση των μπαρών για να

διευκολύνουν την κίνηση των οχημάτων που διαθέτουν κατ' εξαίρεση άδεια διέλευσης στους πεζόδρομους.

Ο κάθε Φωτεινός σηματοδότης LED είναι χαμηλής κατανάλωσης με δύο φανούς σε πράσινο –κόκκινο χρώμα (κάθε φανός διαθέτει 25 LEDs) και διάμετρο φακών 120mm.

Λειτουργεί με συστοιχίες από φωτοεκπέμπουσες διόδους χαμηλής κατανάλωσης LED και τάση 230 VAC.

Περιλαμβάνονται στηρίγματα για στερέωση σε στύλο ή επίπεδη επιφάνεια.

- Στεγανότητα σηματοδότη: IP65
- Περιβαλλοντικές συνθήκες: +60°C έως -25°C, Κλάση A & B
- Κατανομή φωτεινής έντασης: Σήμα ευρείας δέσμης τύπος W (κατηγορίαB)
- Ανώτατη ψευδοσήμανση: Κλάση 5
- Φωτεινή ένταση με σύμβολα: Κλάση S1
- Αντοχή σε κρούση: Κλάση I R3
- Δήλωση συμμόρφωσης CE
- Βάρος (μαζί με τις βάσεις στήριξης): 2.4 Kg
- Αριθμός φανών: 2 (κάθε φανός διαθέτει 25 LEDs)



1.16. ΠΙΝΑΚΙΔΑ ΜΕΤΑΒΛΗΤΩΝ ΜΗΝΥΜΑΤΩΝ(VMS) ΕΞΩΤΕΡΙΚΩΝ ΧΩΡΩΝ

Οι πινακίδες μεταβλητών μηνυμάτων(VMS) εξωτερικών χώρων έχουν τοποθετηθεί σε σημεία εισόδου - εξόδου με μεγάλη κυκλοφοριακή φόρτιση για την ενημέρωση και διευκόλυνση των πολιτών που διαθέτουν κατ'εξαίρεση άδεια διέλευσης των οχημάτων στους πεζόδρομους και για μετάδοση άλλων γενικότερων μηνυμάτων. Τα σημεία αυτά είναι : Στον Βόρειο τομέα τα σημεία B4 ,B6,B7,B8,B15,B18,B20 & B22 και στο Νότιο τομέα τα σημεία N2,N9,N10,N14,N17, N20 & N23.

ΤΕΧΝΙΚΑ ΧΑΡΑΚΤΗΡΙΣΤΙΚΑ:

- Τροφοδοσία: AC220/110 ± 10%, 47~63Hz
- Δείκτης στεγανότητας: IP45 - Κατάλληλο για υπαίθρια χρήση
- Διαστάσεις: 1000mmx390mmx180mm
- Συντήρηση: Πρόσβαση και στις δύο όψεις
- Διαθέτει 3 γραμμές προς ενημέρωση
- Τύπος LED: Oval DIP/ Χρόνος ζωής : 200,000 ώρες
- Φωτεινότητα: ≥2000 cd/m²
- Μέγιστη απόσταση αναγνωσιμότητας: >50 μέτρα
- Απόσταση pixel με pixel (Pitch): 10,00 mm
- Γωνία εκπομπής LEDs: 120 X 75
- Υλικό κατασκευής: Αλουμίνιο με ηλεκτροστατική βαφή
- Όψεις επιγραφής: Μονής όψης
- Το πλαίσιο κατασκευής της είναι από Αλουμίνιο.
- Η θερμοκρασία λειτουργίας της είναι -40ο C έως + 60ο C
- Δυνατότητα σύνδεσης με κεντρική εφαρμογή διαχείρισης, μέσω GSM/GPRS modem, είτε τοπικά μέσω συγκεκριμένου προγράμματος
- Ο έλεγχος και η παραμετροποίηση της κάθε Πινακίδας Μεταβλητών Μηνυμάτων μπορεί να γίνεται και τοπικά, αλλά και απομακρυσμένα, με το ίδιο πρωτόκολλο
- Εγγύηση καλής λειτουργίας: 2 χρόνια
- Πιστοποιητικά: Συμμόρφωση CE



1.17. ΑΝΑΛΥΣΗ ΚΑΤΑΣΚΕΥΩΝ ΑΝΑ ΣΗΜΕΙΟ

Ο παρακάτω πίνακας των 45 σημείων και οι ακόλουθες εικόνες παρουσιάζουν τα σχέδια εγκατάστασης- τοποθέτησης των στοιχείων ανά σημείο (23 σημεία του Νότιου τομέα και 22 σημεία του Βόρειου τομέα) και απεικονίζουν αναλυτικά ανά σημείο τις κατασκευές που έχουν υλοποιηθεί.

| ΑΡΙΘΜΟΣ ΣΗΜΕΙΟΥ ΣΤΟ ΧΑΡΤΗ | ΠΕΡΙΟΧΗ ΤΟΠΟΘΕΤΗΣΗΣ -ΠΕΡΙΓΡΑΦΗ ΣΗΜΕΙΟΥ-ΑΡΙΘΜΗΣΗ ΜΕ ΚΩΔΙΚΟΥΣ ΜΟΔΕΜ | ΜΠΑΡΕΣ | | ΚΑΜΕΡΕΣ | ΘΗΚΕΣ ΚΑΜΕΡΩΝ | ΠΙΝ. ΑΥΤΟΜΑΤΙΣΜΟΥ | 3G/4G ΜΟΔΕΜ | ΠΙΝΑΚΙΔΕΣ ΜΗΝΥΜΑΤΩΝ | ΦΑΝΑΡΙΑ |
|---------------------------|---|-------------|-----------|-----------|---------------|-------------------|-------------|---------------------|-----------|
| | | ΒΥΘΙΖΟΜΕΝΕΣ | ΣΤΑΘΕΡΕΣ | | | | | | |
| | ΒΟΡΕΙΟ ΤΜΗΜΑ -ΠΑΝΩ ΑΠΟ ΤΗΝ ΟΔΟ ΚΥΠΡΟΥ | | | | | | | | |
| 1 | ΑΝΔΡΟΥΤΣΟΥ ΚΑΙ ΒΕΝΙΖΕΛΟΥ ΒΟΡΕΙΟ ΣΗΜΕΙΟ 1 | 1 | 3 | 2 | 2 | 1 | 1 | | 2 |
| 2 | ΕΡΜΟΥ & ΚΥΠΡΟΥ ΒΟΡΕΙΟ ΤΜΗΜΑ ΣΗΜΕΙΟ 2 | 1 | 2 | 2 | 2 | 1 | 1 | | 2 |
| 3 | ΠΑΝΟΣ ΚΑΙ ΚΥΠΡΟΥ (ΒΟΡΕΙΟ ΤΜΗΜΑ ΣΗΜΕΙΟ 3) | 1 | 1 | 2 | 2 | 1 | 1 | | 1 |
| 4 | ΠΑΠΑΝΑΣΤΑΣΙΟΥ & ΚΥΠΡΟΥ ΒΟΡΕΙΟ ΤΜΗΜΑ ΣΗΜΕΙΟ 4 | 1 | 3 | 2 | 2 | 1 | 1 | 2 | 2 |
| 5 | ΕΡΜΟΥ ΚΑΙ ΒΕΝΙΖΕΛΟΥ ΒΟΡΕΙΟ ΣΗΜΕΙΟ 5 | 1 | 2 | 2 | 2 | 1 | 1 | | 2 |
| 6 | ΗΦΑΙΣΤΟΥ ΚΑΙ ΜΑΝΩΛΑΚΗ (ΒΟΡΕΙΟ ΤΜΗΜΑ ΣΗΜΕΙΟ 6) | 2 | 2 | 2 | 2 | 1 | 1 | 2 | 2 |
| 7 | ΒΕΝΙΖΕΛΟΥ ΒΟΡΕΙΟ ΤΜΗΜΑ ΣΗΜΕΙΟ 7 ΑΛΟΓΟ | 1 | 2 | 2 | 2 | 1 | 1 | 1 | 2 |
| 8 | ΒΕΝΙΖΕΛΟΥ ΠΟΛΥΚΑΡΠΟΥ ΒΟΡΕΙΟ ΤΜΗΜΑ ΣΗΜΕΙΟ 8 ΠΡΟΣ ΑΛΟΓΟ | 1 | 1 | 2 | 2 | 1 | 1 | 1 | 2 |
| 9 | ΒΕΝΙΖΕΛΟΥ ΠΟΛΥΚΑΡΠΟΥ ΒΟΡΕΙΟ ΤΜΗΜΑ ΣΗΜΕΙΟ 9 ΠΡΟΣ ΘΕΑΤΡΟ | 1 | 1 | 2 | 2 | 1 | 1 | | 2 |
| 10 | ΒΟΡΕΙΟ ΤΜΗΜΑ ΣΗΜΕΙΟ 10 ΑΓ ΑΧΙΛΛΕΙΟΣ ΝΟΝΑ ROSSA | 1 | 2 | 2 | 2 | 1 | 1 | | 2 |
| 11 | ΛΑΠΗΘΩΝ & ΒΥΡΩΝΟΣ ΒΟΡΕΙΟ ΤΜΗΜΑ ΣΗΜΕΙΟ 11 | 1 | 2 | 2 | 2 | 1 | 1 | | 2 |
| 12 | ΒΕΝΙΖΕΛΟΥ & ΦΙΛΕΛΛΗΝΩΝ ΒΟΡΕΙΟ ΤΜΗΜΑ ΣΗΜΕΙΟ 12 (ΕΛΙΤΕ) | 1 | 2 | 2 | 2 | 1 | 1 | | 2 |
| 13 | ΒΕΝΙΖΕΛΟΥ & ΦΙΛΕΛΛΗΝΩΝ ΒΟΡΕΙΟ ΤΜΗΜΑ ΣΗΜΕΙΟ 13 (ΠΑΡΑΔΟΣΙΑΚΟ) | 2 | 1 | 2 | 2 | 1 | 1 | | 2 |
| 14 | ΠΑΠΑΦΛΕΣΣΑ & ΒΕΝΙΖΕΛΟΥ ΒΟΡΕΙΟ ΤΜΗΜΑ ΣΗΜΕΙΟ 14 | 1 | 1 | 2 | 2 | 1 | 1 | | 2 |
| 15 | ΜΗΤΡ. ΑΡΣΕΝΙΟΥ ΚΑΙ ΔΗΜΗΤΡΑΣ (ΒΟΡΕΙΟ ΤΜΗΜΑ ΣΗΜΕΙΟ 15) | 2 | 1 | 3 | 3 | 1 | 1 | 1 | 2 |
| 16 | ΛΑΠΗΘΩΝ ΚΑΙ ΒΕΝΙΖΕΛΟΥ (ΒΟΡΕΙΟ ΤΜΗΜΑ ΣΗΜΕΙΟ 16) | 1 | 2 | 2 | 2 | 1 | 1 | | 2 |
| 17 | ΠΑΝΟΣ & ΦΙΛΕΛΛΗΝΩΝ ΒΟΡΕΙΟ ΤΜΗΜΑ ΣΗΜΕΙΟ 17 | 2 | 2 | 2 | 2 | 1 | 1 | | 2 |
| 18 | ΦΙΛΕΛΛΗΝΩΝ & ΓΕΩΡΓΙΑΔΟΥ ΒΟΡΕΙΟ ΤΜΗΜΑ ΣΗΜΕΙΟ 18 | 2 | 2 | 2 | 2 | 1 | 1 | 2 | 2 |
| 19 | ΔΗΜΗΤΡΑΣ & ΒΥΡΩΝΟΣ ΒΟΡΕΙΟ ΤΜΗΜΑ ΣΗΜΕΙΟ 19 | 1 | 0 | 1 | 1 | 1 | 1 | | 2 |
| 20 | ΒΕΝΙΖΕΛΟΥ & ΟΛΥΜΠΟΥ ΒΟΡΕΙΟ ΤΜΗΜΑ ΣΗΜΕΙΟ 20 | 1 | 0 | 1 | 1 | 1 | 1 | 1 | 1 |
| 21 | ΠΕΡΙΟΧΗ ΝΑΟΥ ΑΓ. ΑΧΙΛΛΕΙΟΥ | 1 | 2 | 2 | 2 | 1 | 1 | | 2 |
| 22 | ΠΕΡΙΟΧΗ ΝΑΟΥ ΑΓ. ΑΧΙΛΛΕΙΟΥ | 2 | 2 | 3 | 3 | 1 | 1 | 1 | 2 |
| | ΣΥΝΟΛΟ ΒΟΡΕΙΟΥ ΤΜΗΜΑΤΟΣ | 28 | 38 | 44 | 44 | 22 | 22 | 11 | 42 |
| | ΝΟΤΙΟ ΤΜΗΜΑ -ΚΑΤΩ ΑΠΟ ΤΗΝ ΟΔΟ ΚΥΠΡΟΥ | | | | | | | | |
| 23 | ΠΑΠΑΚΥΡΙΑΖΗ ΚΑΙ ΠΑΠΑΝΑΣΤΑΣΙΟΥ (ΝΟΤΙΟ ΤΜΗΜΑ ΣΗΜΕΙΟ 1) | 2 | 1 | 2 | 2 | 1 | 1 | | 2 |
| 24 | ΠΑΤΡΟΚΛΟΥ & ΠΑΠΑΝΑΣΤΑΣΙΟΥ ΝΟΤΙΟ ΤΜΗΜΑ ΣΗΜΕΙΟ 2 | 2 | 2 | 2 | 2 | 1 | 1 | 1 | 2 |
| 25 | ΚΟΥΜΟΥΝΔΟΥΡΟΥ & ΠΑΠΑΝΑΣΤΑΣΙΟΥ ΝΟΤΙΟ ΤΜΗΜΑ ΣΗΜΕΙΟ 3 | 2 | 0 | 2 | 2 | 1 | 1 | | 2 |
| 26 | ΚΟΥΜΟΥΝΔΟΥΡΟΥ ΚΑΙ Μ. ΑΛΕΞΑΝΔΡΟΥ (ΝΟΤΙΟ ΤΜΗΜΑ ΣΗΜΕΙΟ 4) | 1 | 2 | 2 | 2 | 1 | 1 | | 2 |
| 27 | ΠΑΤΡΟΚΛΟΥ & Μ. ΑΛΕΞΑΝΔΡΟΥ BRUNO ΝΟΤΙΟ ΤΜΗΜΑ ΣΗΜΕΙΟ 5 | 1 | 2 | 2 | 2 | 1 | 1 | | 2 |
| 28 | ΠΑΤΡΟΚΛΟΥ & Μ. ΑΛΕΞΑΝΔΡΟΥ BARISTART ΝΟΤΙΟ ΤΜΗΜΑ ΣΗΜΕΙΟ 6 | 2 | 1 | 2 | 2 | 1 | 1 | | 2 |
| 29 | ΠΑΠΑΚΥΡΙΑΖΗ & Μ. ΑΛΕΞΑΝΔΡΟΥ ΔΙΚΑΣΤΙΚΟ ΝΟΤΙΟ ΤΜΗΜΑ ΣΗΜΕΙΟ 7 | 3 | 2 | 2 | 2 | 1 | 1 | | 2 |
| 30 | ΠΑΠΑΚΥΡΙΑΖΗ ΚΑΙ Μ. ΑΛΕΞΑΝΔΡΟΥ ΜΙΚΕΛ (ΝΟΤΙΟ ΤΜΗΜΑ ΣΗΜΕΙΟ 8) | 1 | 2 | 2 | 2 | 1 | 1 | | 2 |
| 31 | ΡΟΥΖΒΕΛΤ & ΜΑΝΔΗΛΑΡΑ ΝΟΤΙΟ ΤΜΗΜΑ ΣΗΜΕΙΟ 9 | 1 | 1 | 2 | 2 | 1 | 1 | 2 | 2 |
| 32 | ΑΣΚΛΗΠΙΟΥ ΚΑΙ ΜΑΝΔΗΛΑΡΑ(ΝΟΤΙΟ ΤΜΗΜΑ ΣΗΜΕΙΟ 10) | 1 | 1 | 2 | 2 | 1 | 1 | 1 | 2 |
| 33 | ΠΑΤΡΟΚΛΟΥ ΚΑΙ ΑΛ. ΠΑΝΑΓΟΥΛΗ (ΝΟΤΙΟ ΤΜΗΜΑ ΣΗΜΕΙΟ 11) | 2 | 1 | 2 | 2 | 1 | 1 | | 2 |
| 34 | ΠΡΩΤΟΠΑΠΑΔΑΚΗ & ΑΛ. ΠΑΝΑΓΟΥΛΗ ΝΟΤΙΟ ΤΜΗΜΑ ΣΗΜΕΙΟ 12 | 2 | 0 | 2 | 2 | 1 | 1 | | 2 |
| 35 | ΤΑΧΥΔΡΟΜΕΙΟΥ & ΑΛ. ΠΑΝΑΓΟΥΛΗ ΝΟΤΙΟ ΤΜΗΜΑ ΣΗΜΕΙΟ 13 | 2 | 0 | 2 | 2 | 1 | 1 | | 2 |
| 36 | ΚΟΥΜΑ & ΑΛ. ΠΑΝΑΓΟΥΛΗ ΝΟΤΙΟ ΤΜΗΜΑ ΣΗΜΕΙΟ 14 COUGAR | 2 | 2 | 2 | 2 | 1 | 1 | 1 | 2 |
| 37 | ΑΣΚΛΗΠΙΟΥ ΚΑΙ ΚΥΠΡΟΥ (ΝΟΤΙΟ ΤΜΗΜΑ ΣΗΜΕΙΟ 15) | 1 | 2 | 2 | 2 | 1 | 1 | | 2 |
| 38 | ΡΟΥΖΒΕΛΤ & ΚΥΠΡΟΥ ΝΟΤΙΟ ΤΜΗΜΑ ΣΗΜΕΙΟ 16 | 2 | 1 | 2 | 2 | 1 | 1 | | 2 |
| 39 | ΚΟΥΜΑ & Μ. ΑΛΕΞΑΝΔΡΟΥ ΝΟΤΙΟ ΤΜΗΜΑ ΣΗΜΕΙΟ 17 | 1 | 2 | 2 | 2 | 1 | 1 | 2 | 2 |
| 40 | ΚΟΥΜΑ & ΑΛ. ΠΑΝΑΓΟΥΛΗ ΝΟΤΙΟ ΤΜΗΜΑ ΣΗΜΕΙΟ 18 ΠΡΟΣ 28 ΟΚΤΩΒ | 2 | 2 | 2 | 2 | 1 | 1 | | 2 |
| 41 | ΚΟΥΜΑ & 28 ΟΚΤΩΒΡΙΟΥ ΝΟΤΙΟ ΤΜΗΜΑ ΣΗΜΕΙΟ 19 ΠΡΟΣ ΠΑΝΑΓΟΥΛΗ | 2 | 2 | 2 | 2 | 1 | 1 | | 2 |
| 42 | ΚΟΥΜΑ ΚΑΙ 28ης ΟΚΤΩΒΡΙΟΥ (ΝΟΤΙΟ ΤΜΗΜΑ ΣΗΜΕΙΟ 20) ΠΡΟΣ ΚΑΤΣΩΝΗ | 2 | 2 | 2 | 2 | 1 | 1 | 1 | 2 |
| 43 | ΚΟΥΜΑ & Λ. ΚΑΤΣΩΝΗ ΝΟΤΙΟ ΤΜΗΜΑ ΣΗΜΕΙΟ 21 | 2 | 1 | 2 | 2 | 1 | 1 | | 2 |
| 44 | ΚΟΥΜΑ & ΠΑΠΑΝΑΣΤΑΣΙΟΥ ΝΟΤΙΟ ΤΜΗΜΑ ΣΗΜΕΙΟ 22 | 2 | 2 | 2 | 2 | 1 | 1 | | 2 |
| 45 | Μ. ΑΛΕΞΑΝΔΡΟΥ ΝΟΤΙΟ ΤΜΗΜΑ ΣΗΜΕΙΟ 23 | 1 | 0 | 1 | 1 | 1 | 1 | 1 | 1 |
| | ΣΥΝΟΛΟ ΝΟΤΙΟΥ ΤΜΗΜΑΤΟΣ | 39 | 31 | 45 | 45 | 23 | 23 | 9 | 45 |
| | ΓΕΝΙΚΟ ΣΥΝΟΛΟ | 67 | 69 | 89 | 89 | 45 | 45 | 20 | 87 |

ΝΟΤΙΟΣ ΤΟΜΕΑΣ - ΣΗΜΕΙΟ 1

Ν.Τ. ΣΗΜΕΙΟ 1
ΠΑΠΑΚΥΡΙΑΖΗ / ΠΑΠΑΝΑΣΤΑΣΙΟΥ

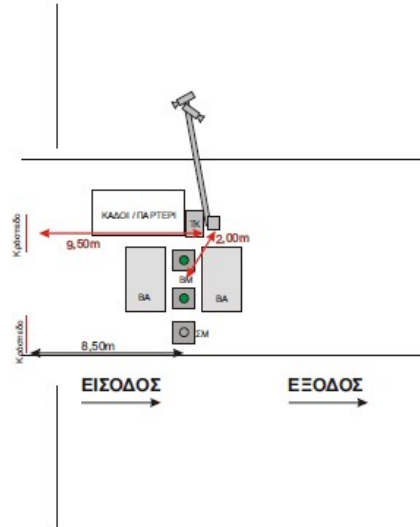

BA: Βρόχος Ασφαλείας
EM: Επιβιβαστική Μητέρα
TK: Τεχνικό Κέντρο (Επιμέλεια)
CAM: Στόχος Κάμερας - Κάμερες

ΝΟΤΙΟΣ ΤΟΜΕΑΣ - ΣΗΜΕΙΟ 2

Ν.Τ. ΣΗΜΕΙΟ 2
ΠΑΤΡΟΚΛΟΥ / ΠΑΠΑΝΑΣΤΑΣΙΟΥ

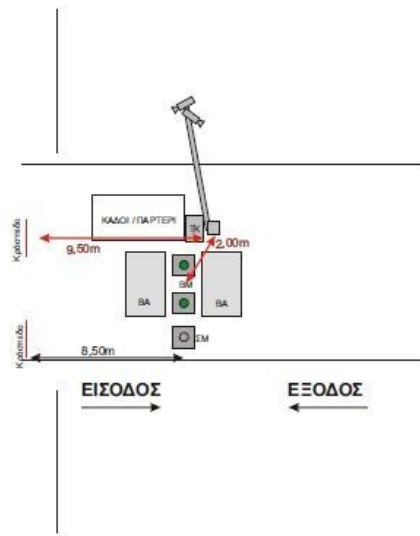

BA: Βρόχος Ασφαλείας
EM: Επιβιβαστική Μητέρα
TK: Τεχνικό Κέντρο (Επιμέλεια)
CAM: Στόχος Κάμερας - Κάμερες

ΝΟΤΙΟΣ ΤΟΜΕΑΣ - ΣΗΜΕΙΟ 3

Ν.Τ. ΣΗΜΕΙΟ 3
ΚΟΥΜΟΥΝΔΟΥΡΟΥ / ΠΑΠΑΝΑΣΤΑΣΙΟΥ



BA: Βρόγχος Ασφαλείας
BM: Βυθιζόμενη Μπάρτα
ΣΜ: Σταθερή Μπάρτα
TK: Τεχνικό Κέντρο (Ερμάριο)
CAM: Στύλος Κάμερας - Κάμερες

ΝΟΤΙΟΣ ΤΟΜΕΑΣ - ΣΗΜΕΙΟ 4

Ν.Τ. ΣΗΜΕΙΟ 4
ΚΟΥΜΟΥΝΔΟΥΡΟΥ / Μ.ΑΛΕΞΑΝΔΡΟΥ

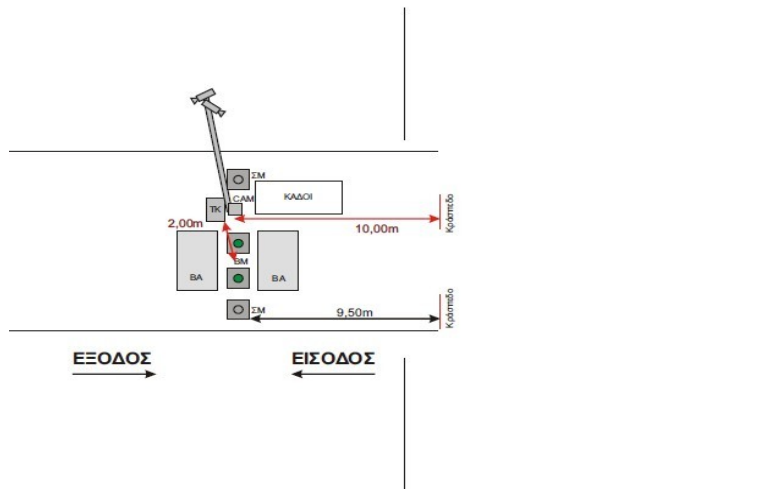

BA: Βρόγχος Ασφαλείας
BM: Βυθιζόμενη Μπάρτα
ΣΜ: Σταθερή Μπάρτα
TK: Τεχνικό Κέντρο (Ερμάριο)
CAM: Στύλος Κάμερας - Κάμερες

ΝΟΤΙΟΣ ΤΟΜΕΑΣ - ΣΗΜΕΙΟ 5

Ν.Τ. ΣΗΜΕΙΟ 5
ΠΑΤΡΟΚΛΟΥ / Μ.ΑΛΕΞΑΝΔΡΟΥ

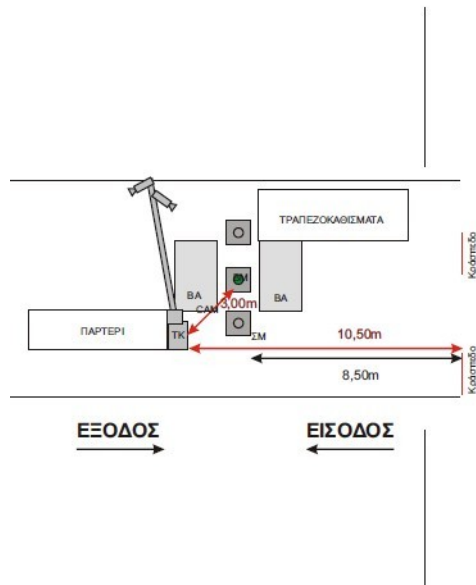

BA: Βρόχος Ασφαλείας
BM: Βυθιζόμενη Μπάρα
ΣΜ: Σταθερή Μπάρα
TK: Τεχνικό Κέντρο (Ερμάριο)
CAM: Στύλος Κάμερας - Κάμερες

ΝΟΤΙΟΣ ΤΟΜΕΑΣ - ΣΗΜΕΙΟ 6

Ν.Τ. ΣΗΜΕΙΟ 6
ΠΑΤΡΟΚΛΟΥ / Μ.ΑΛΕΞΑΝΔΡΟΥ

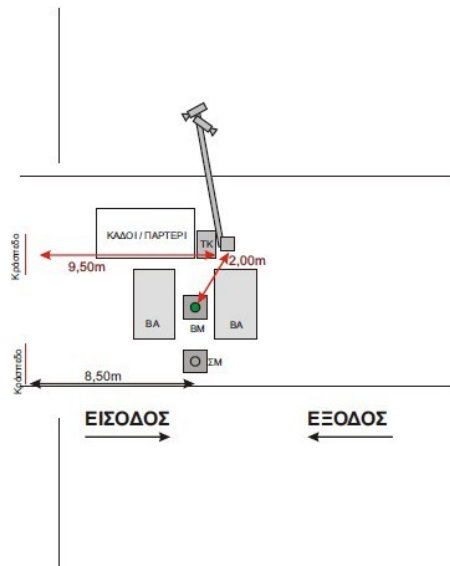

ΝΟΤΙΟΣ ΤΟΜΕΑΣ - ΣΗΜΕΙΟ 7

N.T. ΣΗΜΕΙΟ 7
ΠΑΠΑΚΥΡΙΑΖΗ / Μ.ΑΛΕΞΑΝΔΡΟΥ

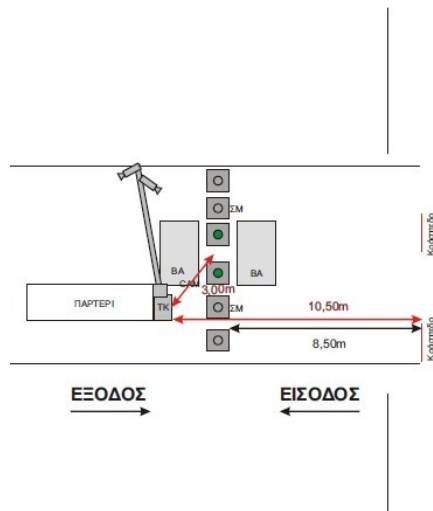

ΝΟΤΙΟΣ ΤΟΜΕΑΣ - ΣΗΜΕΙΟ 8

N.T. ΣΗΜΕΙΟ 8
ΠΑΠΑΚΥΡΙΑΖΗ / Μ.ΑΛΕΞΑΝΔΡΟΥ

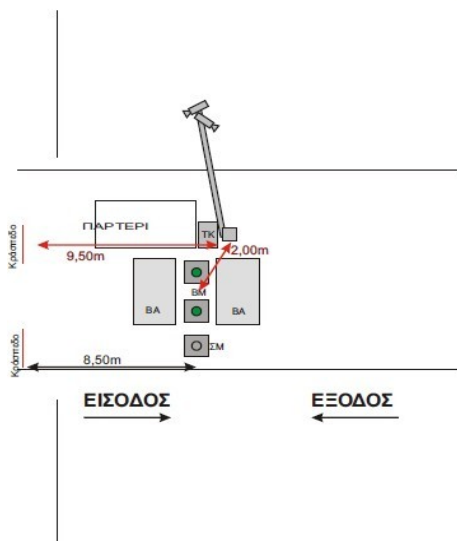

ΝΟΤΙΟΣ ΤΟΜΕΑΣ - ΣΗΜΕΙΟ 9

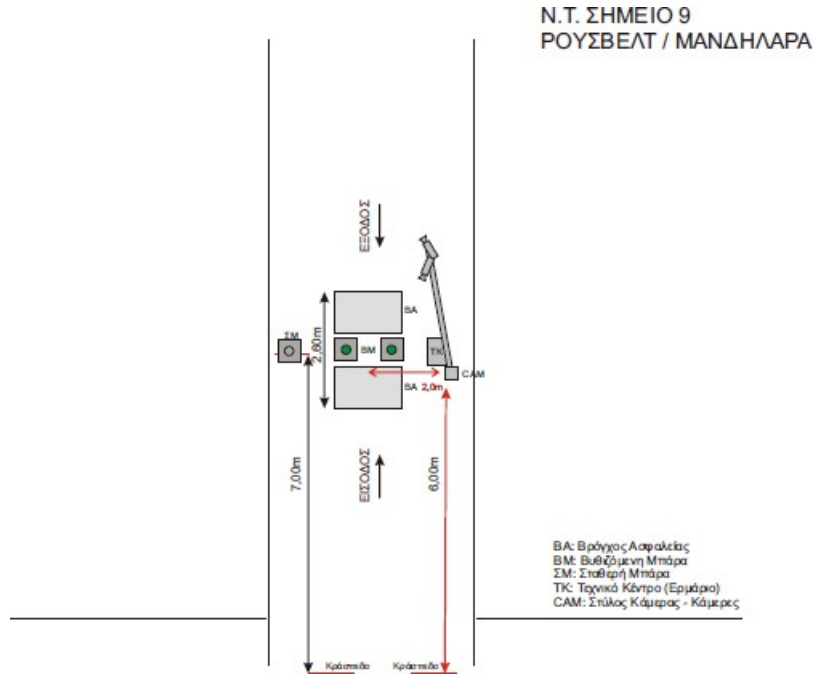

ΝΟΤΙΟΣ ΤΟΜΕΑΣ - ΣΗΜΕΙΟ 10

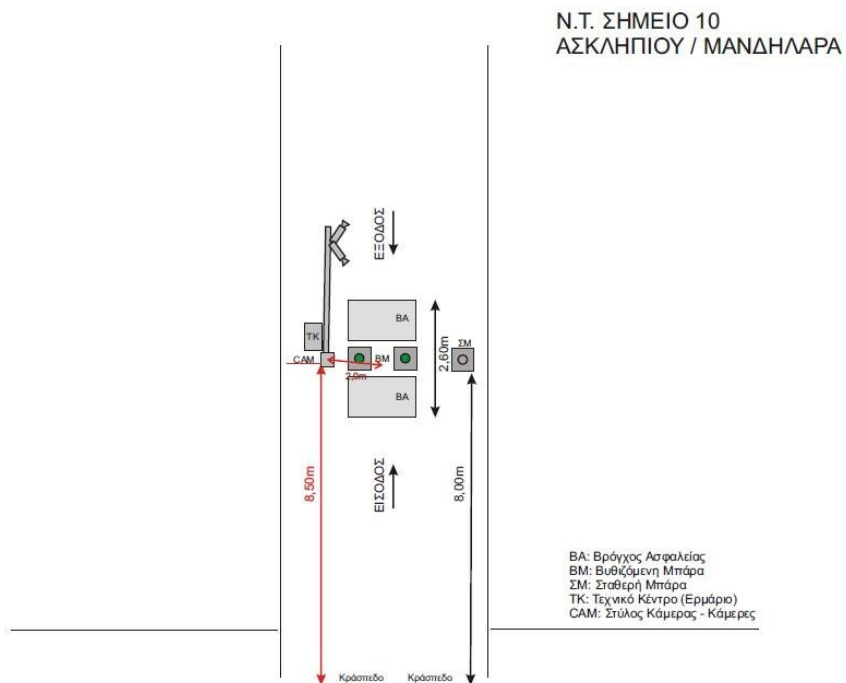

ΝΟΤΙΟΣ ΤΟΜΕΑΣ - ΣΗΜΕΙΟ 11

Ν.Τ. ΣΗΜΕΙΟ 11
ΠΑΤΡΟΚΛΟΥ / ΑΛ.ΠΑΝΑΓΟΥΛΗ

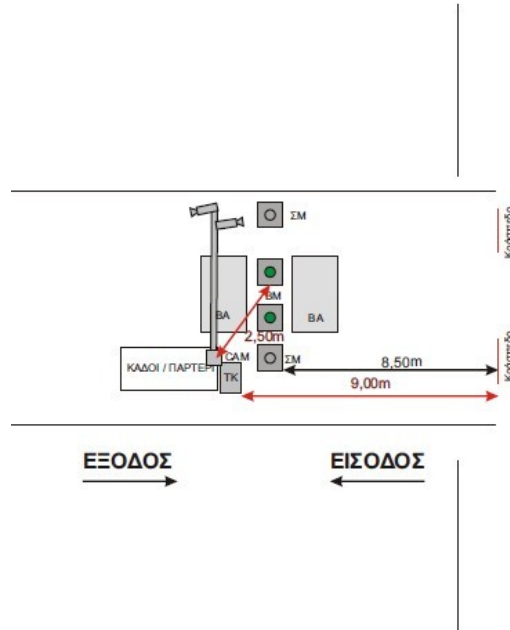

ΝΟΤΙΟΣ ΤΟΜΕΑΣ - ΣΗΜΕΙΟ 12

Ν.Τ. ΣΗΜΕΙΟ 12
ΠΡΩΤΟΠΑΠΑΔΑΚΗ / ΑΛ.ΠΑΝΑΓΟΥΛΗ

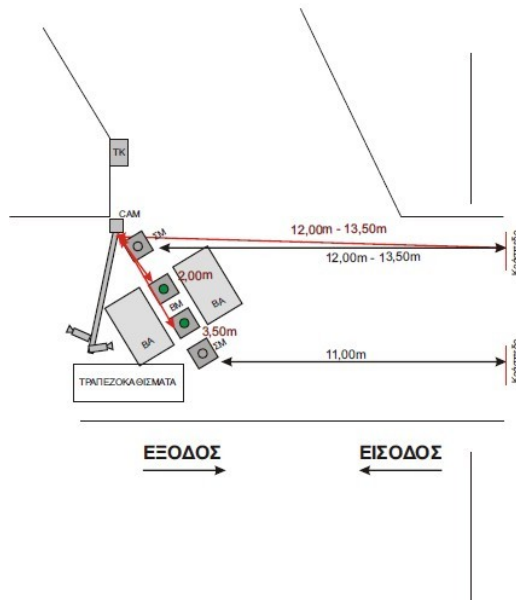

ΝΟΤΙΟΣ ΤΟΜΕΑΣ - ΣΗΜΕΙΟ 13

Ν.Τ. ΣΗΜΕΙΟ 13
ΠΛ. ΤΑΧΥΔΡΟΜΕΙΟΥ / ΑΛ.ΠΑΝΑΓΟΥΛΗ

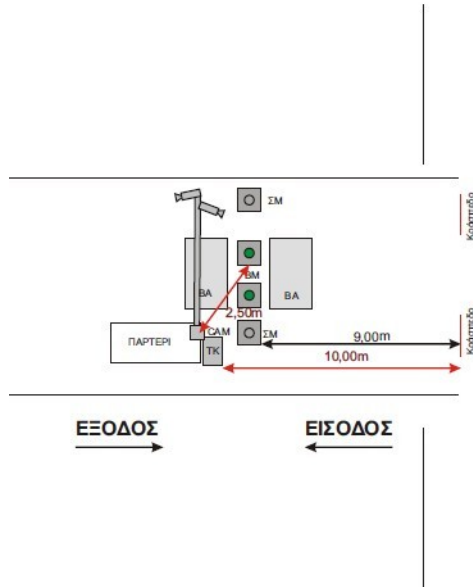

ΝΟΤΙΟΣ ΤΟΜΕΑΣ - ΣΗΜΕΙΟ 14

Ν.Τ. ΣΗΜΕΙΟ 14
ΚΟΥΜΑ / ΑΛ.ΠΑΝΑΓΟΥΛΗ

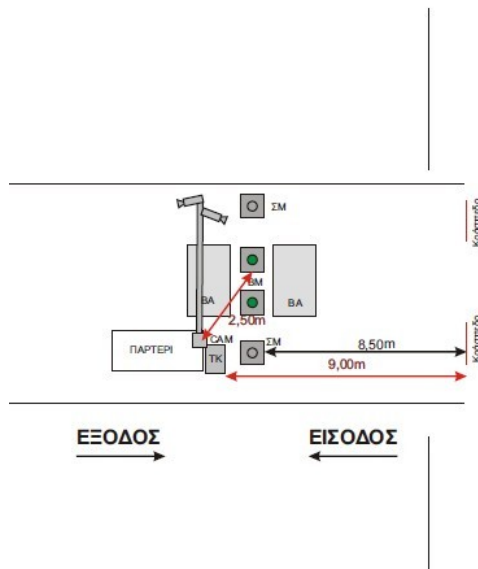

ΝΟΤΙΟΣ ΤΟΜΕΑΣ - ΣΗΜΕΙΟ 15

Ν.Τ. ΣΗΜΕΙΟ 15
ΑΣΚΛΗΠΙΟΥ / ΚΥΠΡΟΥ

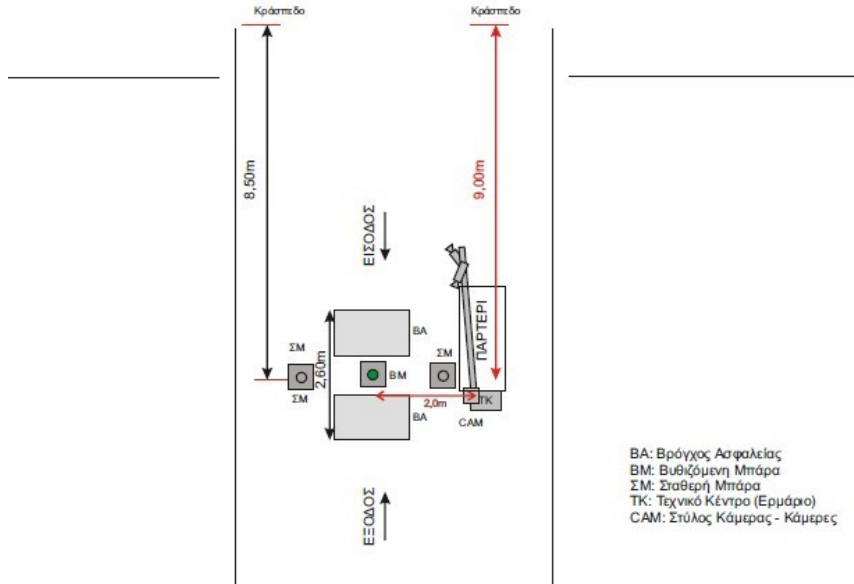

ΝΟΤΙΟΣ ΤΟΜΕΑΣ - ΣΗΜΕΙΟ 16

Ν.Τ. ΣΗΜΕΙΟ 16
ΡΟΥΣΒΕΛΤ / ΚΥΠΡΟΥ

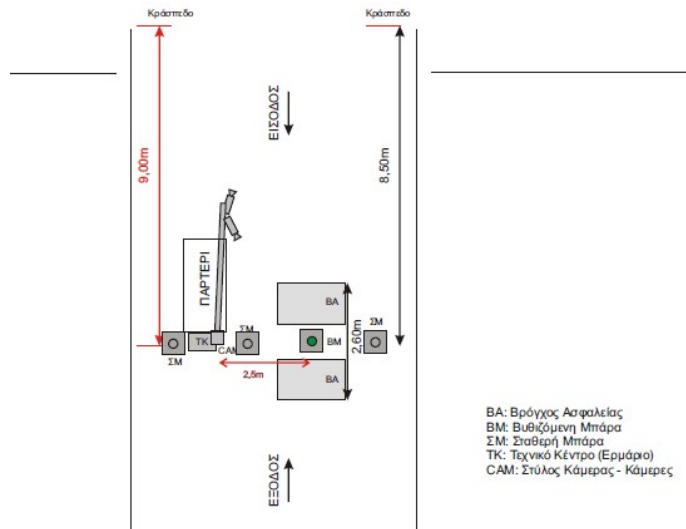

ΝΟΤΙΟΣ ΤΟΜΕΑΣ - ΣΗΜΕΙΟ 17

Ν.Τ. ΣΗΜΕΙΟ 17
ΚΟΥΜΑ / Μ.ΑΛΕΞΑΝΔΡΟΥ

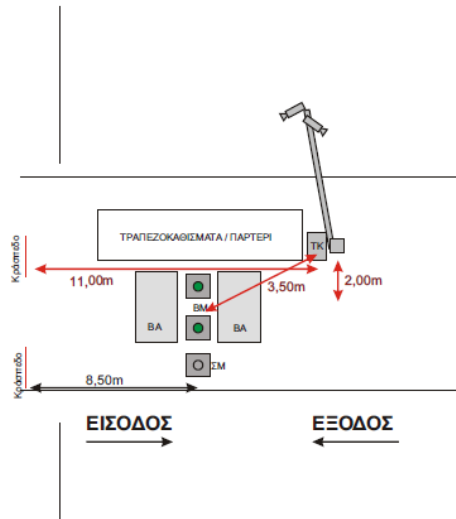

ΝΟΤΙΟΣ ΤΟΜΕΑΣ - ΣΗΜΕΙΟ 18

Ν.Τ. ΣΗΜΕΙΟ 18
ΚΟΥΜΑ / ΑΛ.ΠΑΝΑΓΟΥΛΗ

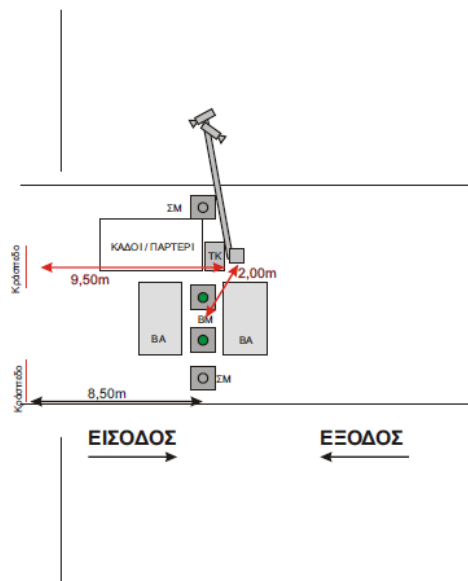

ΝΟΤΙΟΣ ΤΟΜΕΑΣ - ΣΗΜΕΙΟ 19

N.T. ΣΗΜΕΙΟ 19
ΚΟΥΜΑ / 28ης ΩΚΤΩΒΡΙΟΥ

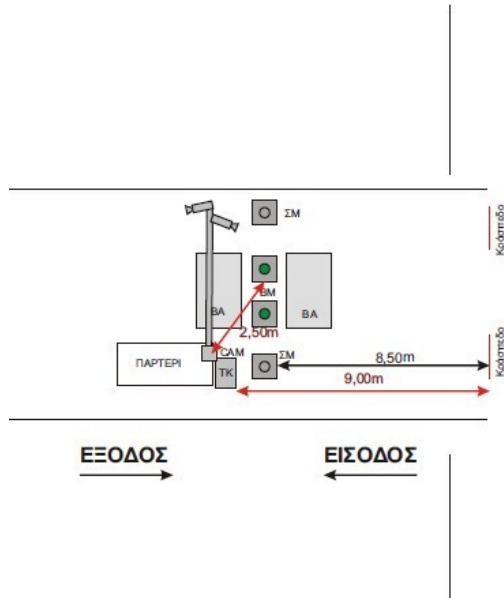

ΝΟΤΙΟΣ ΤΟΜΕΑΣ - ΣΗΜΕΙΟ 20

N.T. ΣΗΜΕΙΟ 20
ΚΟΥΜΑ / 28ης ΩΚΤΩΒΡΙΟΥ

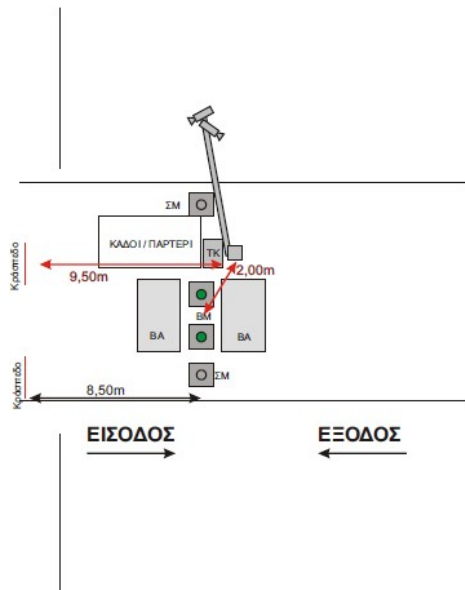

ΝΟΤΙΟΣ ΤΟΜΕΑΣ - ΣΗΜΕΙΟ 21

Ν.Τ. ΣΗΜΕΙΟ 21
ΚΟΥΜΑ / Λ.ΚΑΤΣΩΝΗ

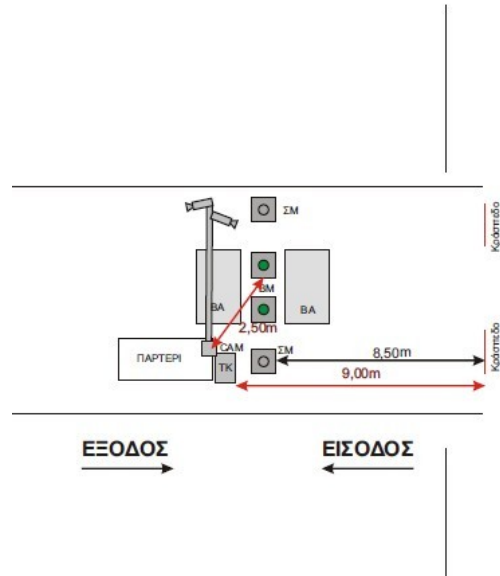

ΝΟΤΙΟΣ ΤΟΜΕΑΣ - ΣΗΜΕΙΟ 22

Ν.Τ. ΣΗΜΕΙΟ 22
ΚΟΥΜΑ / ΠΑΠΑΝΑΣΤΑΣΙΟΥ

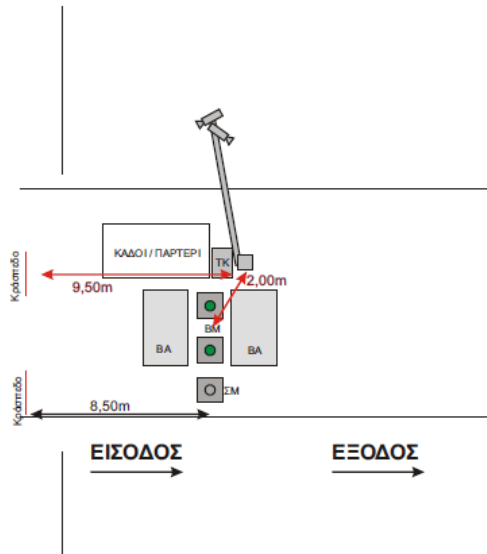

ΝΟΤΙΟΣ ΤΟΜΕΑΣ - ΣΗΜΕΙΟ 23

N.T. ΣΗΜΕΙΟ 23
M.ΑΛΕΞΑΝΔΡΟΥ

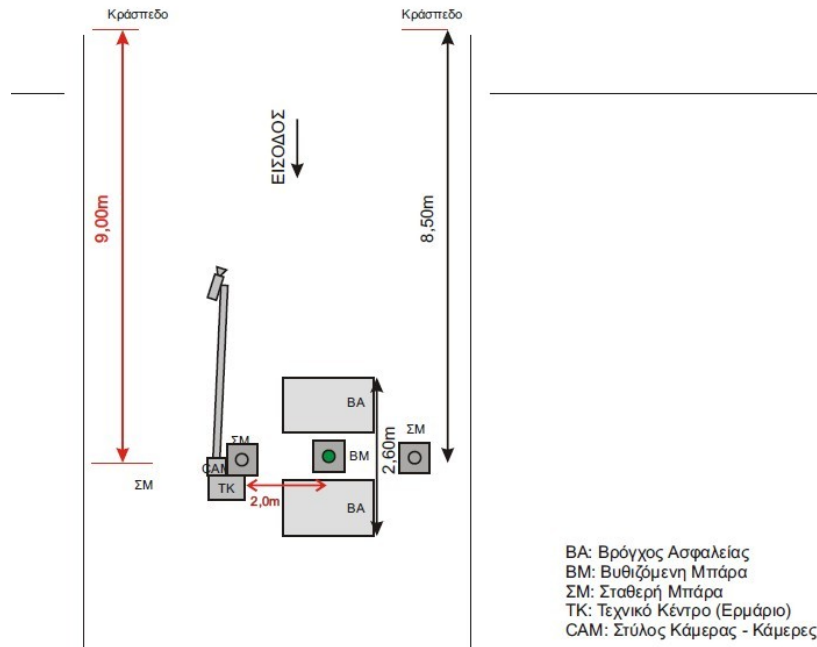

ΒΟΡΕΙΟΣ ΤΟΜΕΑΣ - ΣΗΜΕΙΟ 1

B.T. ΣΗΜΕΙΟ 1
ΑΝΔΡΟΥΤΣΟΥ / ΚΥΠΡΟΥ

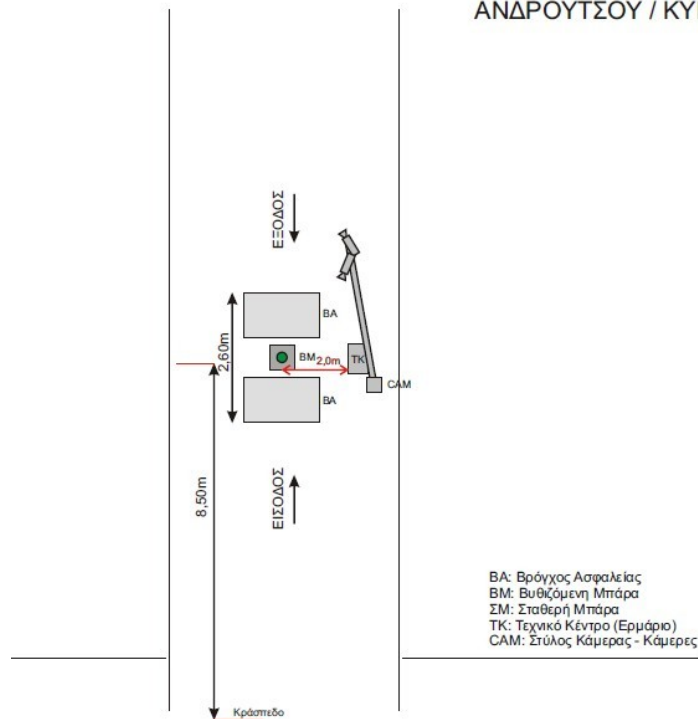

ΒΟΡΕΙΟΣ ΤΟΜΕΑΣ - ΣΗΜΕΙΟ 2

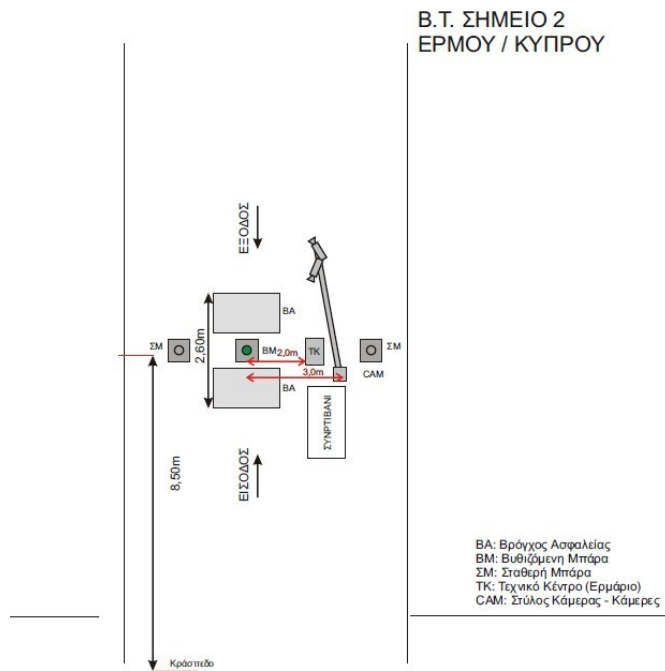

ΒΟΡΕΙΟΣ ΤΟΜΕΑΣ - ΣΗΜΕΙΟ 3

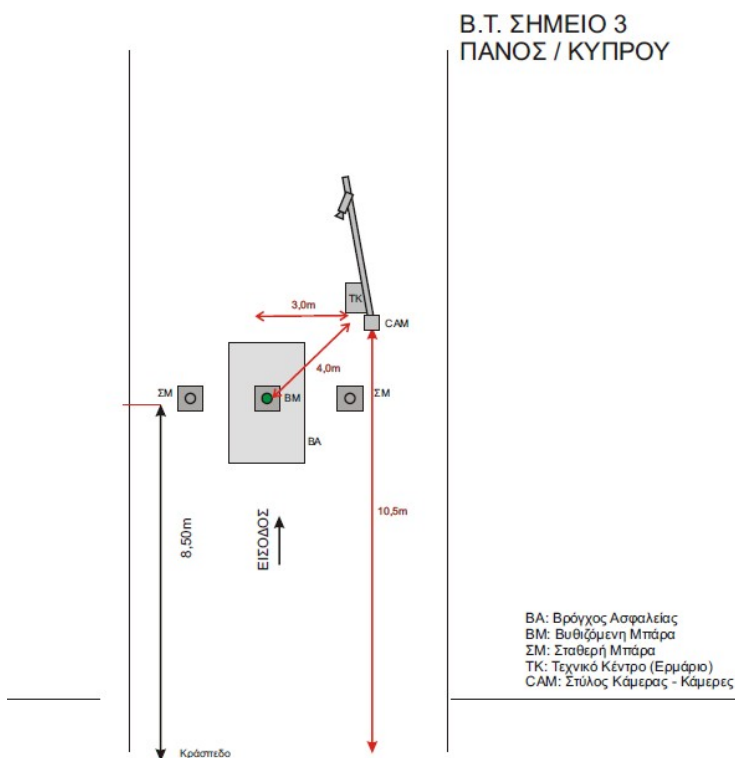

ΒΟΡΕΙΟΣ ΤΟΜΕΑΣ - ΣΗΜΕΙΟ 4

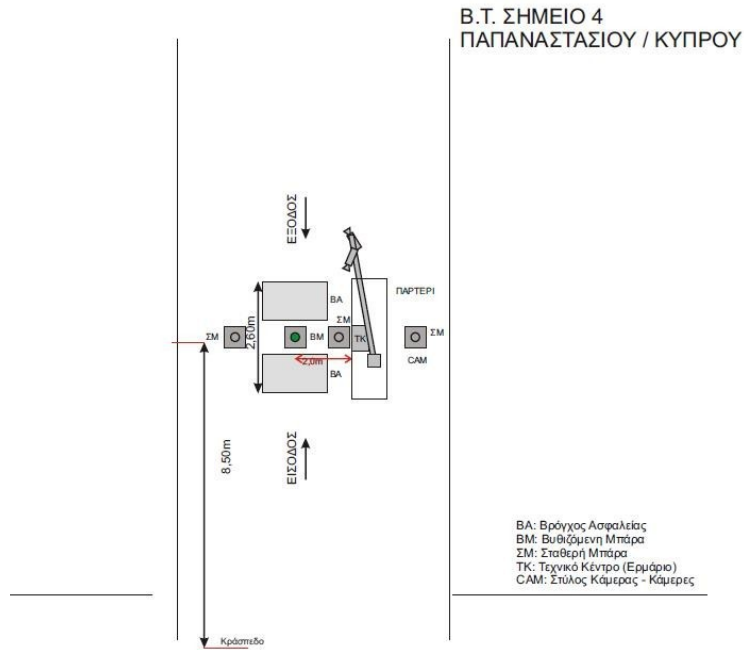

ΒΟΡΕΙΟΣ ΤΟΜΕΑΣ - ΣΗΜΕΙΟ 5

Β.Τ. ΣΗΜΕΙΟ 5
ΕΡΜΟΥ / ΒΕΝΙΖΕΛΟΥ

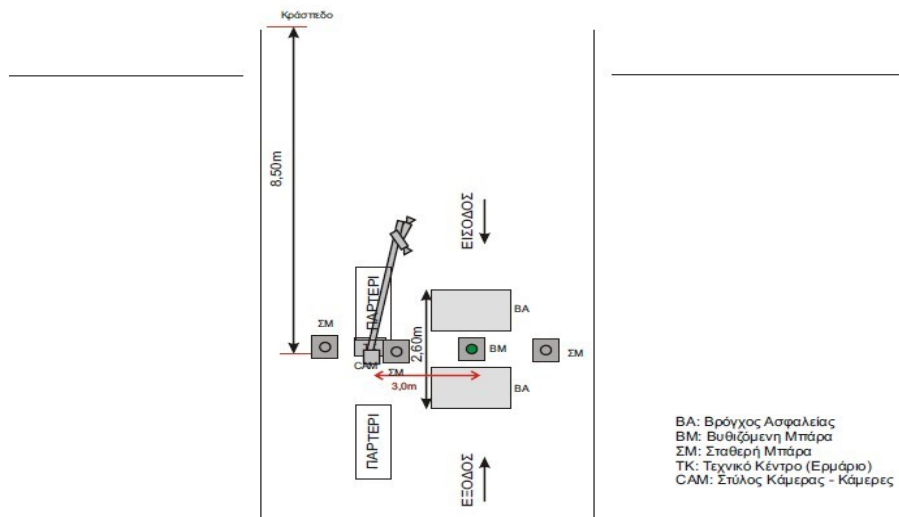

ΒΟΡΕΙΟΣ ΤΟΜΕΑΣ - ΣΗΜΕΙΟ 6

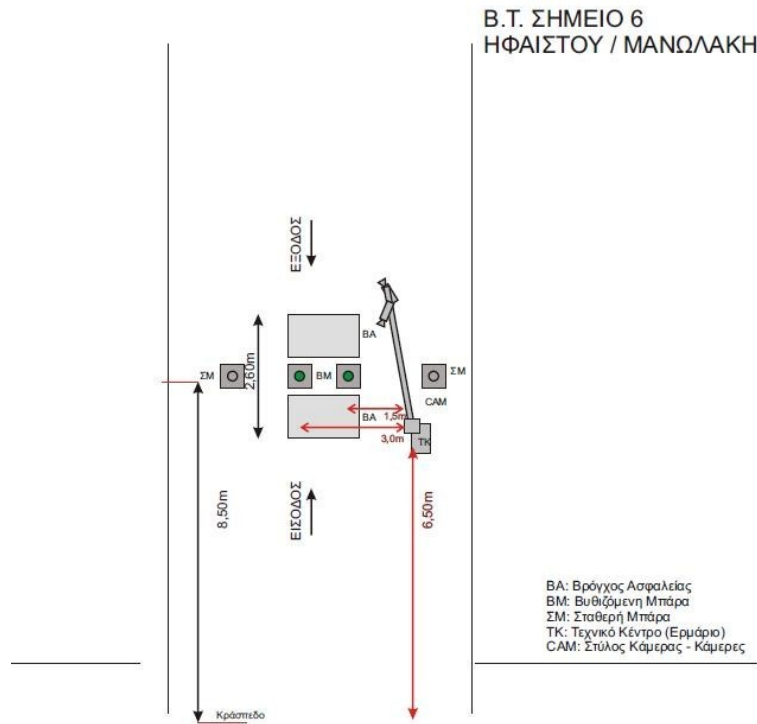

ΒΟΡΕΙΟΣ ΤΟΜΕΑΣ - ΣΗΜΕΙΟ 7-8-9

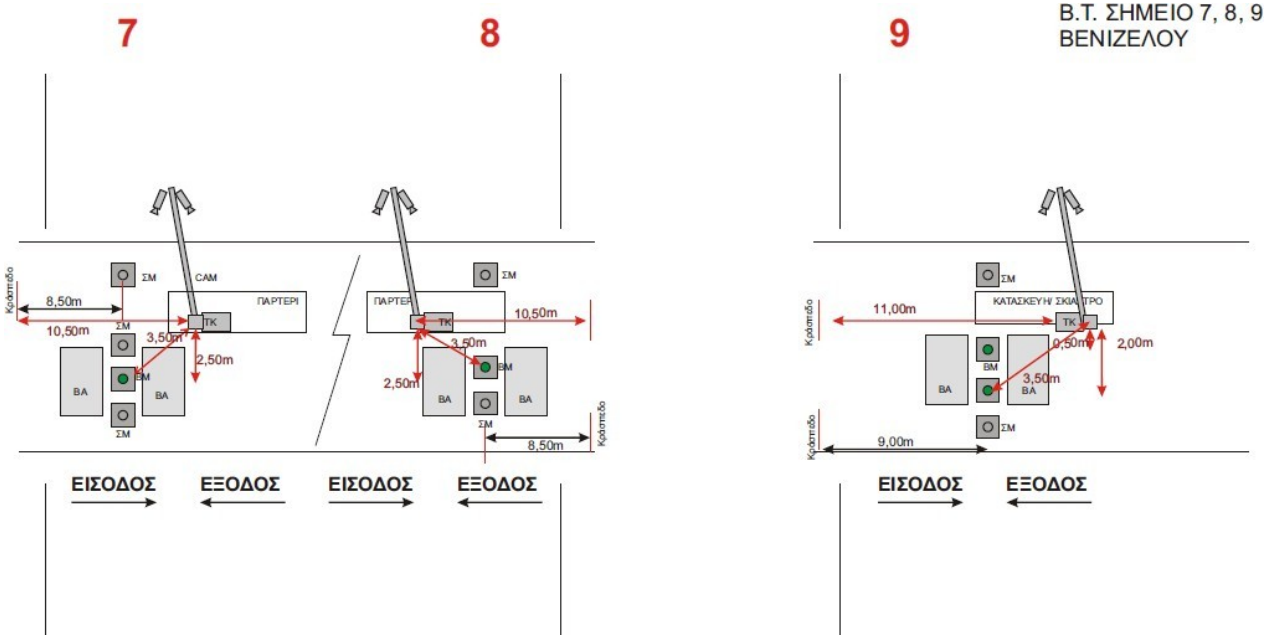

BA: Βράχος Ασφαλείας
BM: Βυθιζόμενη Μπάρα
SM: Σταθερή Μπάρα
TK: Τεχνικό Κέντρο (Ερμάριο)
CAM: Στύλος Κάμερας - Κάμερες

ΒΟΡΕΙΟΣ ΤΟΜΕΑΣ - ΣΗΜΕΙΟ 10

Β.Τ. ΣΗΜΕΙΟ 10

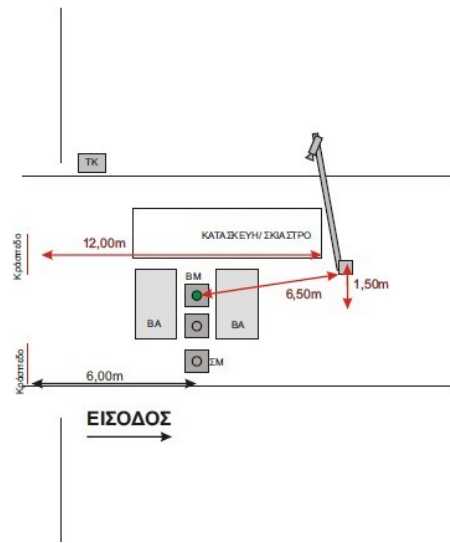

ΒΟΡΕΙΟΣ ΤΟΜΕΑΣ - ΣΗΜΕΙΟ 11

Β.Τ. ΣΗΜΕΙΟ 11
ΛΑΠΗΘΩΝ / ΒΥΡΩΝΟΣ ΛΟΡ.

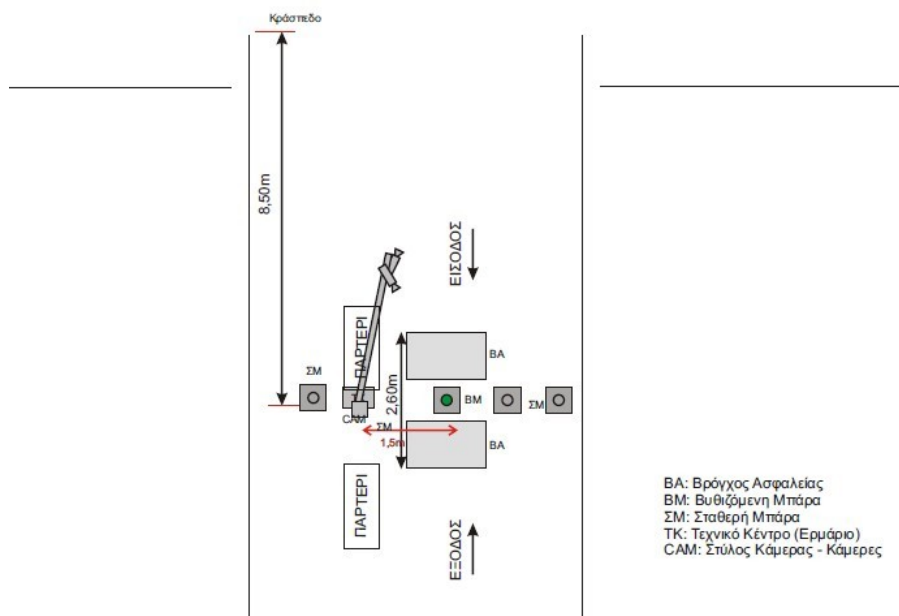

ΒΟΡΕΙΟΣ ΤΟΜΕΑΣ - ΣΗΜΕΙΟ 12-13

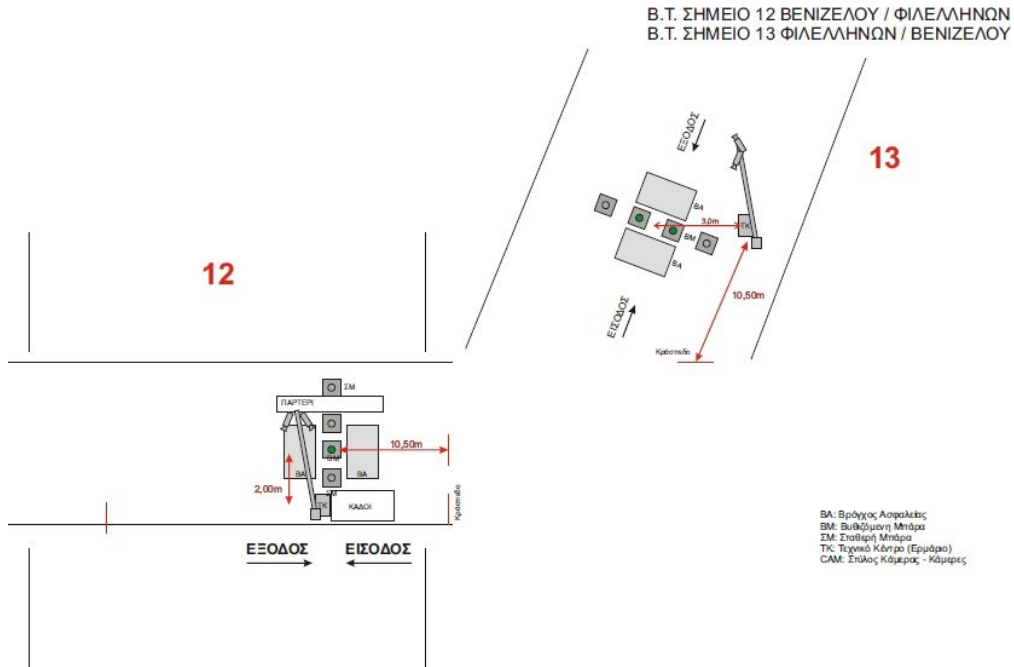

ΒΟΡΕΙΟΣ ΤΟΜΕΑΣ - ΣΗΜΕΙΟ 14

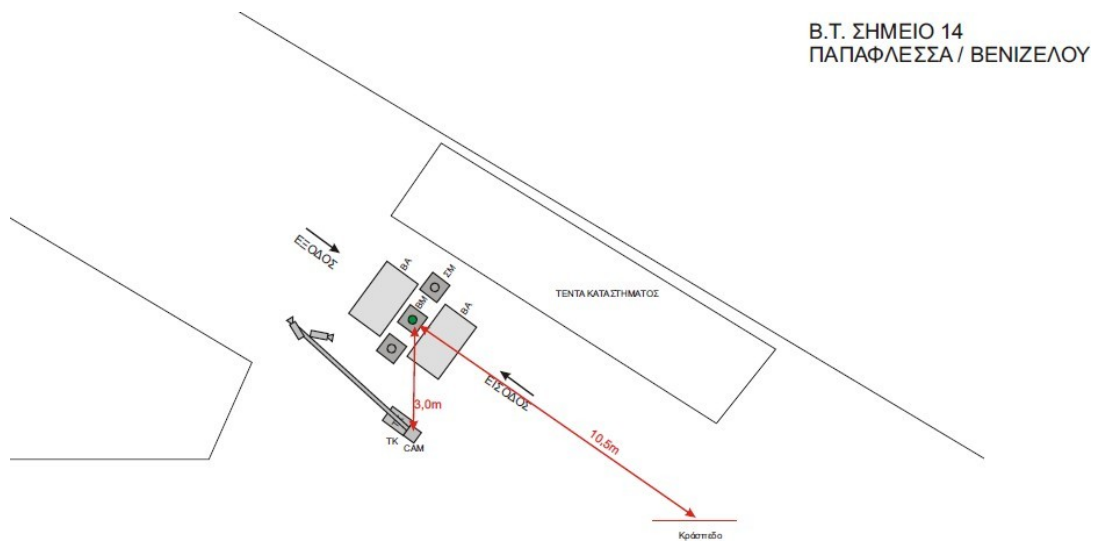

ΒΟΡΕΙΟΣ ΤΟΜΕΑΣ - ΣΗΜΕΙΟ 15

Β.Τ. ΣΗΜΕΙΟ 15
ΜΗΤΡ. ΑΡΣΕΝΙΟΥ / ΔΗΜΗΤΡΑΣ

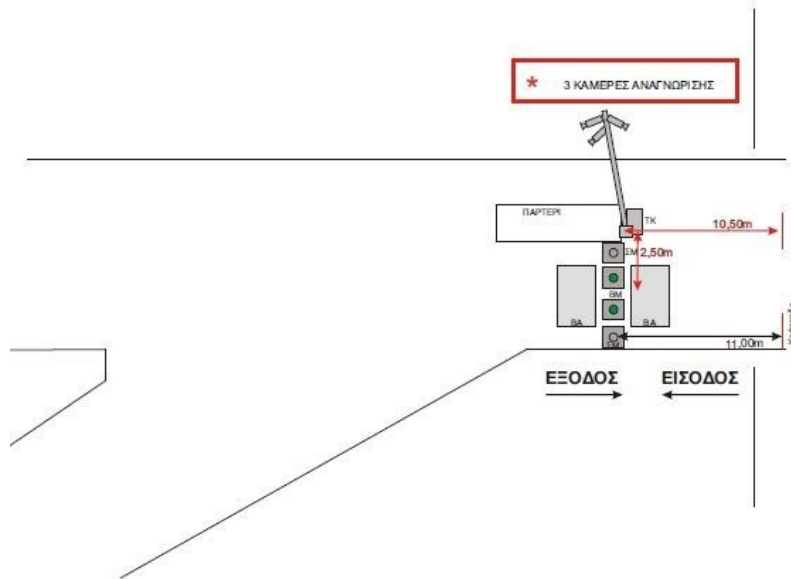

BA: Βρόγχος Ασφαλείας
BM: Βυθίζομενη Μπάρα
SM: Σταθερή Μπάρα
TK: Τεχνικό Κέντρο (Ερμάρια)
CAM: Στόλος Κάμερας - Κάμερες

ΒΟΡΕΙΟΣ ΤΟΜΕΑΣ - ΣΗΜΕΙΟ 16

Β.Τ. ΣΗΜΕΙΟ 16
ΛΑΠΗΘΩΝ / ΒΕΝΙΖΕΛΟΥ

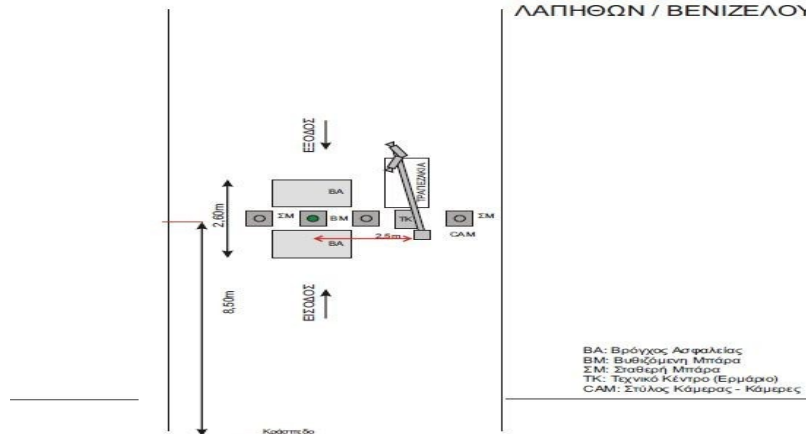

BA: Βρόγχος Ασφαλείας
BM: Βυθίζομενη Μπάρα
SM: Σταθερή Μπάρα
TK: Τεχνικό Κέντρο (Ερμάρια)
CAM: Στόλος Κάμερας - Κάμερες

ΒΟΡΕΙΟΣ ΤΟΜΕΑΣ - ΣΗΜΕΙΟ 17

Β.Τ. ΣΗΜΕΙΟ 17
ΠΑΝΟΣ / ΦΙΛΕΛΛΗΝΩΝ

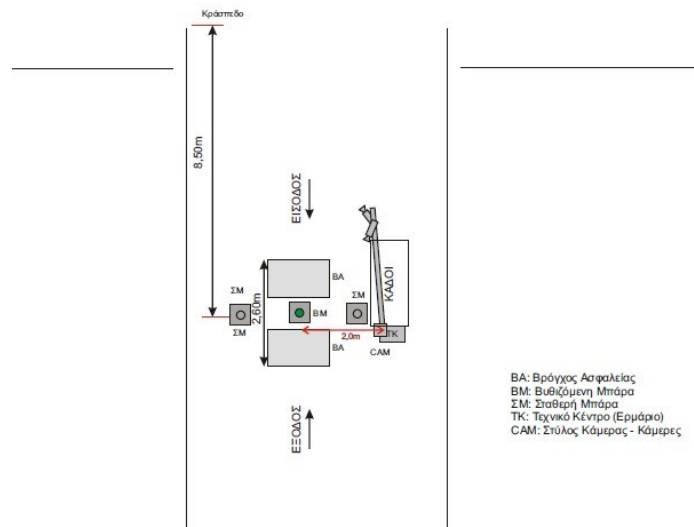

ΒΟΡΕΙΟΣ ΤΟΜΕΑΣ - ΣΗΜΕΙΟ 18

Β.Τ. ΣΗΜΕΙΟ 18
ΦΙΛΕΛΛΗΝΩΝ / ΓΕΩΡΓΙΑΔΟΥ

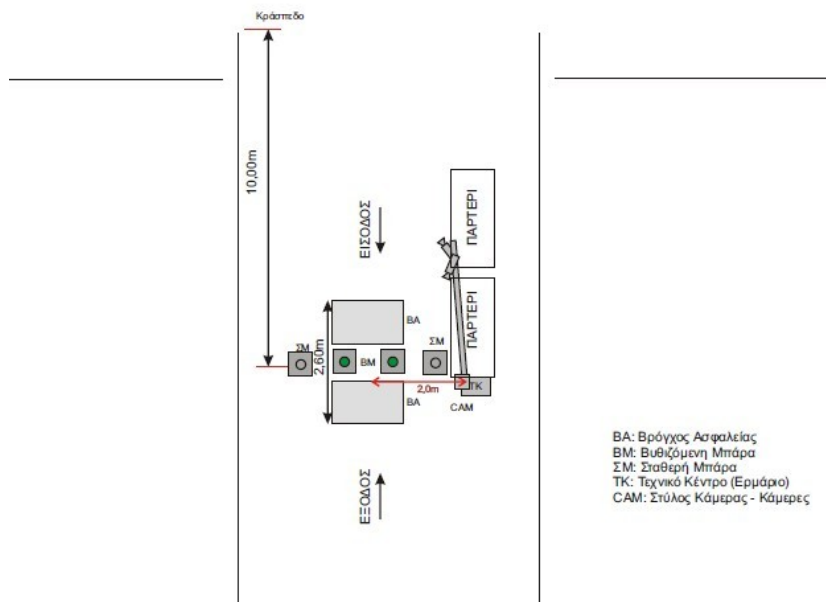

ΒΟΡΕΙΟΣ ΤΟΜΕΑΣ - ΣΗΜΕΙΟ 19

Β.Τ. ΣΗΜΕΙΟ 19
ΔΗΜΗΤΡΑΣ / ΒΥΡΩΝΟΣ ΛΟΦ.

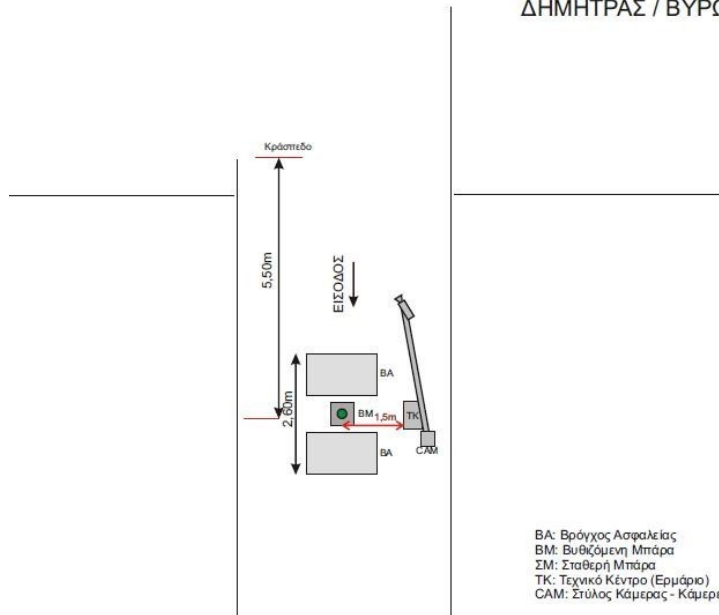

ΒΟΡΕΙΟΣ ΤΟΜΕΑΣ - ΣΗΜΕΙΟ 20

Β.Τ. ΣΗΜΕΙΟ 20
ΒΕΝΙΖΕΛΟΥ / ΟΛΥΜΠΟΥ

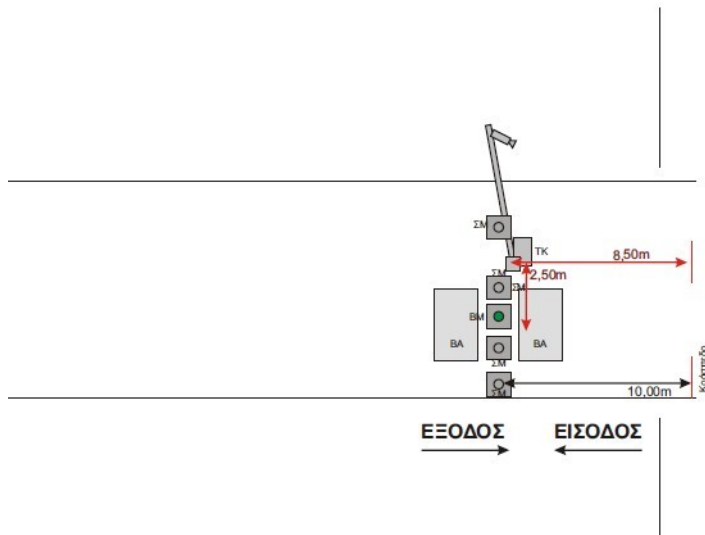

ΒΟΡΕΙΟΣ ΤΟΜΕΑΣ - ΣΗΜΕΙΟ 21 ΑΓ. ΑΧΙΛΛΕΙΟΣ ΑΠΟ ΓΕΩΡΓΙΑΔΟΥ

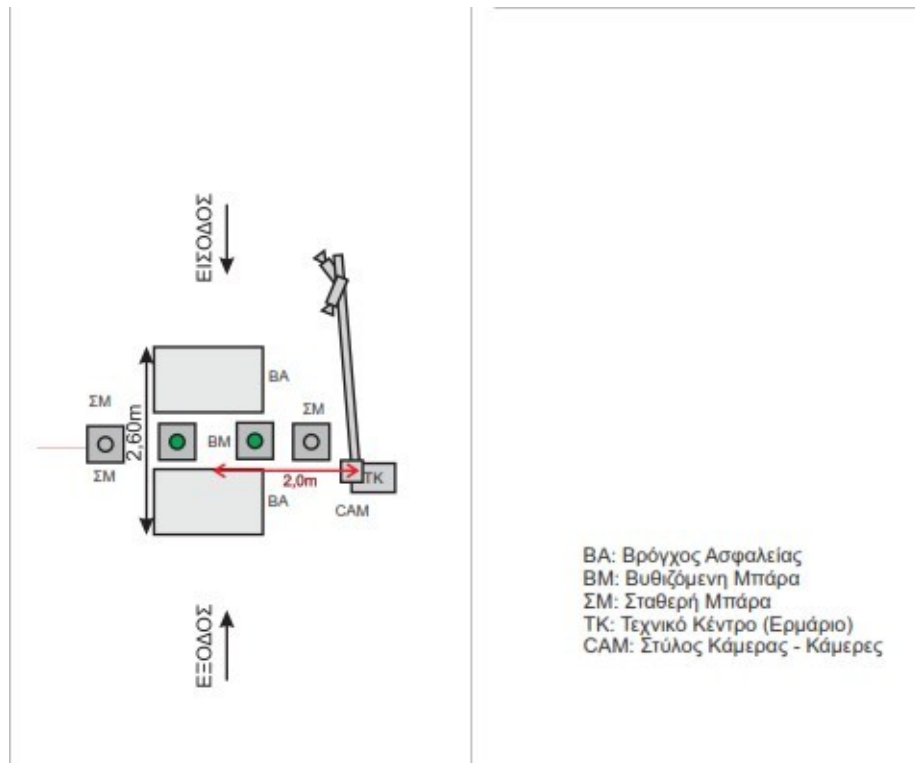

ΒΟΡΕΙΟΣ ΤΟΜΕΑΣ - ΣΗΜΕΙΟ 22 ΑΓ. ΑΧΙΛΛΕΙΟΣ ΑΠΟ ΠΟΛΥΚΑΡΤΟΥ

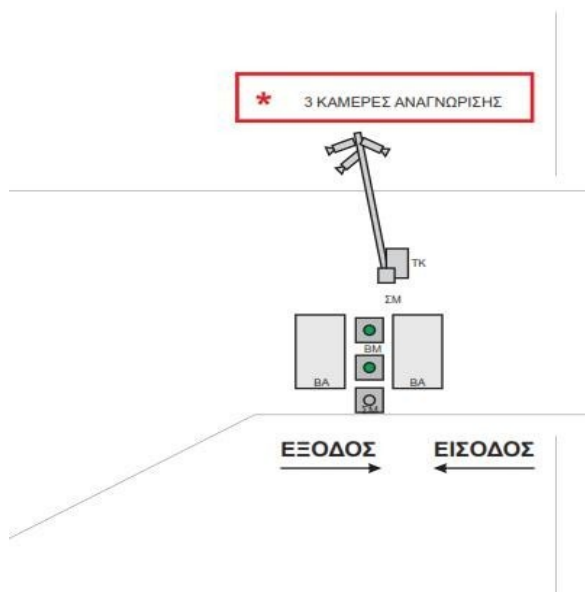

ΒΑ: Βρόγχος Ασφαλείας
 ΒΜ: Βυθιζόμενη Μπάρα
 ΣΜ: Σταθερή Μπάρα
 ΤΚ: Τεχνικό Κέντρο (Ερμάριο)
 C.A.M.: Στύλος Κάμερας - Κάμερες

1.18. ΔΙΑΣΥΝΔΕΣΗ ΤΟΠΙΚΟΥ ΤΕΧΝΙΚΟΥ ΚΕΝΤΡΟΥ

1.18.1 3G/4G MODEM

Το modem 3G/4G αποτελεί βασικό στοιχείο της λύσης, καθώς διασυνδέει τα devices στο σημείο εισόδου: κάμερες και controller με τις ασύρματες WAN τηλεπικοινωνιακές υπηρεσίες 3G/4G. Πιο συγκεκριμένα έχει εγκατασταθεί cisco router με δυνατότητες 3G/4G , από τη σειρά Cisco C1111-8PLTEEA.

1.18.2.ΤΗΛΕΠΙΚΟΙΝΩΝΙΑΚΕΣ ΥΠΗΡΕΣΙΕΣ

Ο ανάδοχος θα προσφέρει τις απαραίτητες για τη λειτουργία τηλεπικοινωνιακές υπηρεσίες διασύνδεσης των σημείων εισόδου, και πιο συγκεκριμένα υπηρεσίες διασύνδεσης δεδομένων με τη ζητούμενη WAN ασύρματη τεχνολογία 3G/LTE. Θα καλύψει το αντίστοιχο μηνιαίο τίμημα των τηλεπικοινωνιακών υπηρεσιών που θα προκύψουν για χρονικό διάστημα τριών χρόνων από την έναρξη της σύμβασης .

Οι τηλεπικοινωνιακές υπηρεσίες θα παρασχεθούν από τον ανάδοχο μέσω πακέτων υπηρεσίας τύπου Mobile Internet. Κάθε πακέτο περιλαμβάνει μία SIM κάρτα, η οποία έχει τοποθετηθεί εντός του Cisco 3G/4G router.

1.18.3.ΥΠΗΡΕΣΙΕΣ ΔΙΑΣΥΝΔΕΣΗΣ ΤΕΧΝΙΚΟΥ ΚΕΝΤΡΟΥ ΜΕ ΤΙΣ ΥΠΟΔΟΜΕΣ ΤΟΥ ΔΗΜΟΥ

Το εκάστοτε τοπικό τεχνικό κέντρο (ένα ανά σημείο) συνδέεται διαδικτυακά με τις υπάρχουσες υποδομές του Δήμου, μέσω του εκάστοτε modem/router και την ενεργοποίηση της ανάλογης δικτυακής υπηρεσίας, όπως αναφέρεται παραπάνω. Από την πλευρά του ο Δήμος παρέχει αντίστοιχη δικτυακή πρόσβαση στις κεντρικές υποδομές του, για να επιτευχθεί η διασύνδεση. Η επίτευξη της ορθής διασύνδεσης του τοπικού κέντρου με τις υπάρχουσες υποδομές του Δήμου αποτελεί προϋπόθεση για την ορθή λειτουργία του συστήματος καμερών για την αναγνώριση πινακίδων.

2. ΣΚΟΠΟΣ ΤΗΣ ΣΥΜΒΑΣΗΣ - ΑΝΤΙΚΕΙΜΕΝΟ

Σκοπός της παρούσας σύμβασης είναι η εξασφάλιση της εύρυθμης λειτουργίας του υφιστάμενου Συστήματος Διαχείρισης Πεζοδρόμων .

Αντικείμενο της σύμβασης είναι η συντήρηση, τακτική -προληπτική του συνολικού εξοπλισμού, η αντιμετώπιση των βλαβών που προκύπτουν λόγω ατυχήματος είτε λόγω βανδαλισμών είτε λόγω αστοχιών του συστήματος. Επίσης περιλαμβάνεται η τεχνική υποστήριξη του εξοπλισμού πληροφορικής, των εφαρμογών πληροφορικής και των λογισμικών με τα οποία επιτυγχάνεται η Κεντρική και τοπική Διαχείριση του Συστήματος, οι αδειοδοτήσεις των λογισμικών, οι συνδρομητικές υπηρεσίες τηλεπικοινωνίας .Παράλληλα περιλαμβάνεται η λειτουργία του συστήματος με το προσωπικό, κατάλληλα εκπαιδευμένο, το οποίο θα εργάζεται στο Κέντρο Ελέγχου για την Κεντρική Διαχείριση του συστήματος και τη σωστή εξυπηρέτηση των πολιτών.

Πιο αναλυτικά :

2.1. ΥΠΗΡΕΣΙΕΣ ΛΕΙΤΟΥΡΓΙΑΣ – ΣΥΝΤΗΡΗΣΗΣ

Περιλαμβάνονται οι παρακάτω ομάδες εργασιών:

2.1.1.ΟΜΑΔΑ Α - ΣΥΝΤΗΡΗΣΗ ΗΛΕΚΤΡΟΜΗΧΑΝΟΛΟΓΙΚΟΥ ΕΞΟΠΛΙΣΜΟΥ ΤΟΠΙΚΩΝ ΕΙΣΟΔΩΝ – ΕΞΟΔΩΝ (υλικά και εργασία στα 45 σημεία στους πεζοδρόμους του Κέντρου)

Για κάθε ένα από τα 45 σημεία στα οποία υπάρχει ο τοπικός ηλεκτρομηχανολογικός εξοπλισμός θα γίνεται:

I. ΠΡΟΜΗΘΕΙΑ ΥΛΙΚΩΝ

Η προμήθεια υλικών αποσκοπεί να καλύψει βλάβες που δεν επιδέχονται επισκευή και επιδιόρθωση και χρειάζονται αντικατάσταση. Οι ποσότητες του προϋπολογισμού προέκυψαν από την μέχρι τώρα εμπειρία λειτουργίας του συστήματος. Εάν οι ποσότητες αυτές δεν επαρκούν, τότε θα καλύπτονται από το ποσοστό των απροβλέπτων.

Τα υλικά - εξαρτήματα προς προμήθεια είναι:

1. Κάμερες Ανίχνευσης Οχημάτων
2. Βυθιζόμενα Κολωνάκια
3. Super edge
4. Σταθερά Κολωνάκια
5. Πίνακας Αυτοματισμού βυθιζόμενης μπάρας
6. 3G/4G modem/router
7. Μικροελεγκτής δικτύου ADAM 6050
8. Ανιχνευτής βρόγχου ασφαλείας
9. Μεταλλικοί Ιστοί

10. Σύστημα προειδοποίησης κόκκινο-πράσινο

11. Πινακίδα Μεταβλητών Μηνυμάτων Μονής όψης 3 γραμμών

Τα παραπάνω υλικά θα είναι ίδιου τύπου με τα υφιστάμενα, όπως περιγράφονται στην τεχνική περιγραφή ή ισοδύναμου τύπου απολύτως συμβατά με τον υπάρχοντα εξοπλισμό.

II. ΤΑΚΤΙΚΗ ΣΥΝΤΗΡΗΣΗ ΤΟΠΙΚΟΥ ΚΕΝΤΡΟΥ/ 1 ΦΟΡΑ ΑΝΑ ΕΞΑΜΗΝΟ (ΕΛΕΓΧΟΙ ΚΑΙ ΜΙΚΡΟΥΛΙΚΑ)

Κάθε εξάμηνο, κατά προτίμηση αρχές Σεπτεμβρίου και αρχές Απριλίου θα γίνονται οι παρακάτω εργασίες σε κάθε τοπικό κέντρο:

Ο επί τόπου περιοδικός οπτικός και φυσικός έλεγχος των εγκαταστάσεων, με σκοπό την επιβεβαίωση της κατάστασης κανονικής λειτουργίας τους, ενώ στην αντίθετη περίπτωση, ο Ανάδοχος οφείλει να προβαίνει σε διορθωτική επέμβαση για την αποκατάστασή της καθώς και για την άρση των ενδεχομένων βλαβών.

Ο **Ανάδοχος** υποχρεούται έπειτα από κάθε επιτόπια επιθεώρηση να αναφέρει στην υπηρεσία τα συμβάντα καθώς και τον εντοπισμό τυχών εμποδίων (πινακίδες, κλαδιά κ.λ.π.) που παρεμποδίζουν την ορατότητα των καμερών, σηματοδοτών, πινακίδων εναλλασσόμενων μηνυμάτων.

Πιο αναλυτικά :

1. ΒΥΘΙΖΟΜΕΝΗ/ΕΣ ΑΝΤΛΙΑ-ΚΑΘΑΡΙΣΜΟΣ-ΡΥΘΜΙΣΗ

Κάθε βυθιζόμενη μπάρα θα εξέρχεται από το φρεάτιο τοποθέτησης προκειμένου αυτό θα καθαρίζεται, θα γίνεται πλήρωση αν κρίνεται αναγκαίο με χαλίκι για να εξασφαλίζεται η απορροή των υδάτων.

Η μπάρα θα ελέγχεται (λίπανση, μηχανικά μέρη), θα καθαρίζεται και θα ανανεώνεται η σήμανση με ταινία. Θα γίνεται έλεγχος της λειτουργίας της, έλεγχος των παρακάτω ηλεκτρικών συνδέσεων:

- Σύνδεση Μοτέρ
- Τερματικός διακόπτης στην ανοιχτή θέση
- Ηλεκτρικό φρένο για το κλείδωμα στην πάνω θέση
- LED για καπάκι

2. ΚΑΜΕΡΑ

Κάθε κάμερα θα καθαρίζεται, θα ελέγχεται η στήριξη της αλλά κυρίως θα ελέγχεται και θα ρυθμίζεται σε συνεργασία με το Κέντρο Ελέγχου η λειτουργία της δηλαδή η γωνία λήψης, το πλαίσιο, η ακρίβεια λήψης εικόνας, θα ελέγχονται όλα τα μικροεξαρτήματα της και η επικοινωνία της με το τοπικό κέντρο και με τις υπόλοιπες εφαρμογές. Επίσης είναι υποχρέωση του αναδόχου η κοπή κλαδιών και φυλλωμάτων που εμποδίζουν τη λειτουργία της.

3. ΣΤΑΘΕΡΗ ΜΠΑΡΑ

Θα γίνεται καθαρισμός, απόξεση των φθαρμένων επιστρώσεων και εκ νέου βάψιμο με δύο στρώσεις δυο συστατικών, καθώς και δύο στρώσεις ακρυλικής πολυουρεθάνης δυο συστατικών, έλεγχος της βάσης στήριξης και αποκατάσταση της βάσης στήριξης περιλαμβανομένων και των δομικών στοιχείων του οδοστρώματος.

4. ΠΙΝΑΚΑΣ ΑΥΤΟΜΑΤΙΣΜΟΥ - ΕΛΕΓΧΟΣ ΕΞΑΡΤΗΜΑΤΩΝ ΕΠΑΦΩΝ ΣΥΝΔΕΣΕΩΝ-ΡΟΥΤΕΡ-ΕΛΕΓΚΤΗ - ADAM--ΑΝΙΧΝΕΥΤΗ ΒΡΟΓΧΩΝ

Θα γίνεται έλεγχος του πίνακα αυτοματισμού, καθαρισμός, έλεγχος όλων των ηλεκτρικών συνδέσεων και επαφών, έλεγχος των επιμέρους εξαρτημάτων (τροφοδοτικού, ελεγκτή ADAM, μικροελεγκτή-ανιχνευτή του βρόγχου ασφαλείας, έλεγχος της συνέχειας του βρόγχου ασφαλείας, έλεγχος του ρούτερ, έλεγχος λειτουργίας μέσω διαδικτύου σε συνεργασία με το Κέντρο Ελέγχου. Επίσης θα γίνεται έλεγχος ασφαλείας εγκαταστάσεων, θυρών και στεγανότητας ερμαρίων.

5. ΕΛΕΓΧΟΣ ΠΙΝΑΚΙΔΑΣ ΜΗΝΥΜΑΤΩΝ ,ΡΥΘΜΙΣΗ,ΕΛΕΓΧΟΣ ΣΗΜΑΤΟΔΟΤΗ

Έλεγχος λειτουργίας του φωτεινού σηματοδότη, για την ύπαρξη καμένων λαμπτήρων σε αυτούς με σκοπό την άμεση αντικατάσταση τους, της ηλεκτρικής τροφοδοσίας και της επικοινωνίας με τον πίνακα αυτοματισμού. Επίσης θα γίνεται καθαρισμός εσωτερικά και εξωτερικά του περιβλήματος, των κατόπτρων, των έγχρωμων διαφανών δίσκων. Έλεγχος της πινακίδας εναλλασσόμενων μηνυμάτων και όλων των ψηφιακών του στοιχείων με μικρές επιδιορθώσεις, ελέγχου της ηλεκτρικής τροφοδοσίας και της επικοινωνίας με τον πίνακα αυτοματισμού, έλεγχος της στήριξής της στον ιστό. Επίσης θα γίνεται Οπτικός έλεγχος της ακεραιότητας και του σωστού προσανατολισμού του ιστού επάνω στον οποίο είναι στερεωμένοι οι σηματοδότες και οι πινακίδες εναλλασσόμενων μηνυμάτων (αντικατάσταση ή συμπλήρωση των κοχλιών στερέωσης του σηματοδότη στον ιστό, με την προϋπόθεση ότι οι υποδοχές των κοχλιών βρίσκονται σε καλή κατάσταση) σύσφιξη του κοχλία στερέωσης ως προς την περιστροφή του σηματοδότη, αποκατάσταση του ορθού προσανατολισμού.

Θα γίνεται οπτικός έλεγχος των σηματοδοτών και των στηριγμάτων, οπτικός έλεγχος της σωστής κατεύθυνσης των σηματοδοτών, εφόσον είναι δυνατό να γίνει επιτόπου ή αναγγελία στην Υπηρεσία για την λήψη των αναγκαίων μέτρων, στην περίπτωση που δεν είναι δυνατή η αποκατάσταση.

Παράλληλα θα γίνεται έλεγχος και ρύθμιση της λειτουργίας των σηματοδοτών και των πινακίδων ανάλογα με την λειτουργία της βυθιζόμενης μπάρας και τη διέλευση των οχημάτων.

6. ΔΙΑΓΡΑΜΜΙΣΗ

Μία φορά ανά εξάμηνο θα γίνεται και διαγράμμιση της περιοχής του τοπικού κέντρου, δηλαδή του σημείου στο οποίο πρέπει να σταματά το όχημα με κίτρινη γραμμή καθώς και του σημείου της κάθε βυθιζόμενης μπάρας καθώς και στάμπας STOP στο σημείο ελέγχου.

7. ΔΟΚΙΜΕΣ ΜΕ ΟΧΗΜΑ

Το σύνολο των εργασιών συντήρησης του κάθε τοπικού κέντρου θα ολοκληρώνεται με δοκιμές σε πραγματική διέλευση οχημάτων, προκειμένου να ελέγχεται έτσι η διασύνδεση όλων των συστημάτων και εφαρμογών μεταξύ τους και με το Κέντρο Ελέγχου.

Στις παραπάνω συντηρήσεις περιλαμβάνεται η εργασία και όλα τα μικρούλικά .

III.ΕΚΤΑΚΤΗ ΕΠΙΣΚΕΥΗ-ΑΝΤΙΚΑΤΑΣΤΑΣΗ

Στην έννοια της αποκατάστασης των φθορών περιλαμβάνεται η επαναφορά της εγκατάστασης στην αρχική της μορφή, έπειτα από ζημία που μεσολάβησε και οφείλεται είτε π.χ. από πρόσκρουση οχήματος είτε σε οποιαδήποτε άλλη αιτία για την οποία δεν είναι δυνατόν να αποδοθεί ευθύνη στο συντηρητή όπως

π.χ. αν η ζημία προκλήθηκε από διακοπές του δικτύου παροχής ηλεκτρικού ρεύματος, από ζημίες λόγω εκτέλεσης εργασιών από τρίτους (εκσκαφές ή παρόμοιου είδους δραστηριότητες), από δράση τρωκτικών, είτε από βανδαλισμούς. Στο τμήμα αυτό περιλαμβάνεται η εργασία επισκευής η αντικατάστασης και όλες οι ρυθμίσεις για πλήρη λειτουργία.

Ενδεικτικά οι εργασίες αυτές είναι:

- Η αντικατάσταση Κάμερας Ανίχνευσης Οχημάτων με νέα, της Θήκης Τοποθέτησης Κάμερας, του εξαρτήματος SUPER EDGE της κάμερας .
- Η μερική επισκευή της κάμερας (ΣΤΗΡΙΞΗ -ΒΑΣΗ -ΚΑΘΑΡΙΣΜΟΣ ΚΛΠ)
- Η αντικατάσταση της βυθιζόμενης μπάρας με νέα
- Η επισκευή της βυθιζόμενης μπάρας, μετά από ατύχημα (διάγνωση – μικροεπισκευή). Περιλαμβάνεται και κάθε άλλη εργασία αποκατάστασης του οδοστρώματος δηλ καθαρισμός από διαρροή λαδιών, εξασφάλιση έναντι κινδύνων ολίσθησης κ.λ.π.
- Η αντικατάσταση του σταθερού Κολωνακίου
- Πλήρες τοπικό κέντρο ελέγχου (Πίνακας Αυτοματισμού)
- 3G/4G modem/router
- Μικροελεγκτής δικτύου ADAM 6050
- Ανιχνευτής βρόγχου ασφαλείας
- Πλακέτα ασφαλείας διέλευσης από τους δύο βρόγχους
- Μεταλλικοί Ιστοί
- Καλώδια & Παρελκόμενα σε περίπτωση διακοπής της ηλεκτρικής τροφοδοσίας λόγω καταστροφής του οδοστρώματος (εκσκαφή – διερεύνηση με τομές για την ανεύρεση βλάβης των καλωδιακών δικτύων, τοποθέτηση νέου καλωδίου εντός σωλήνα προστασίας και αποκατάσταση πεζοδρομίου)
- Αντικατάσταση ή ρύθμιση φωτεινού σηματοδότη και αυτοματισμών .
- Αντικατάσταση πινακίδας Μεταβλητών Μηνυμάτων Μονής όψης 3 γραμμών .
- 3G/4G modem/router Υποστήριξη – Μικροεπισκευή (45 TEM)

Στις εργασίες επισκευής περιλαμβάνονται τα μικροανταλλακτικά. Εάν η βλάβη είναι μεγάλη και το υλικό δεν περιλαμβάνεται στην προμήθεια υλικών θα κοστολογείται από τον ανάδοχο χωριστά, η κοστολόγηση θα αποστέλλεται στην υπηρεσία και θα πληρώνεται από το κονδύλι των απροβλέπτων.

Γενικά ο έλεγχος των λειτουργιών του εξοπλισμού των τοπικών κέντρων θα πραγματοποιείται σύμφωνα με τις συστάσεις των κανονισμών που ισχύουν.

2.1.2. ΟΜΑΔΑ Β - ΣΥΝΤΗΡΗΣΗ ΕΞΟΠΛΙΣΜΟΥ ΠΛΗΡΟΦΟΡΙΚΗΣ – HARDWARE ΚΑΙ ΤΕΧΝΙΚΗ ΥΠΟΣΤΗΡΙΞΗ

Ο εξοπλισμός πληροφορικής που έχει εγκατασταθεί στο Κέντρο Ελέγχου του Συστήματος Διαχείρισης Πεζοδρόμων φαίνεται αναλυτικά στους παρακάτω πίνακες. Ο εξοπλισμός λειτουργεί, από την ημερομηνία αρχικής εγκατάστασής του έως την ημερομηνία λήξης της αντίστοιχης σύμβασης, με ευθύνη και υπό την

εποπτεία του Αναδόχου ΟΤΕ .Α.Ε.

Για το μέρος του εξοπλισμού που είναι ακόμη σε εγγύηση θα ζητηθεί 3ετής επέκταση εγγύησης, με ημερομηνία έναρξης την επομένη της λήξης της ισχύουσας εγγύησης.

Για το μέρος του εξοπλισμού που είναι εκτός εγγύησης θα ζητηθούν ανταλλακτικά ή πλήρης αντικατάστασή του υλικού από νέο με χαρακτηριστικά αντίστοιχα ή ανώτερα του υπάρχοντος. Η εκτίμηση των μέγιστων ποσοτήτων που θα χρειαστούν αναλύεται στον παρακάτω πίνακα. Οι προσφερόμενες τιμές των ανταλλακτικών ή του νέου εξοπλισμού θα παραμείνει σταθερή για όλη τη διάρκεια της σύμβασης. Η τιμολόγηση των ανταλλακτικών/υλικών θα γίνει ανάλογα με την παραγγελία τους από το Δήμο και μόνο όταν κριθούν απαραίτητα για επισκευή βλάβης.

| ΕΞΟΠΛΙΣΜΟΣ ΣΕ ΕΓΓΥΗΣΗ | | | | | |
|--------------------------------|---|---------------|---|------|---------------------------|
| ΑΡΙΘΜΟΣ ΜΟΝΤΕΛΟΥ (part number) | ΠΕΡΙΓΡΑΦΗ ΥΠΑΡΧΟΝΤΟΣ ΕΞΟΠΛΙΣΜΟΥ | ΚΑΤΑΣΚΕΥΑΣΤΗΣ | S/N – Service Tag | ΤΕΜ. | ΙΣΧΥΟΥΣΑ ΕΓΓΥΗΣΗ |
| UCSC-C220-M5SX | Cisco UCSC C220 M5SX, τύπου rack 1U, με ένα επεξεργαστή Intel Xeon Gold 5218 2,3 GHz, μνήμη 2x16GB DDR4-2933MHz (32GB), έξι (6) σκληρούς δίσκους 1 TB 12G SAS 7.2k rpm, έναν (1) 240GB SATA SSD, δύο (2) τροφοδοτικά 770W σε διάταξη 1+1, RAID controller | CISCO | WZP23280XWR WZP232810GV WZP22420LBY | 3 | 17/10/2019– 16/10/2024 |
| UCSC-C220-M5SX | Cisco UCSC C220 M5SX, τύπου rack 1U, με ένα επεξεργαστή Intel Xeon Gold 5218 2,3 GHz, μνήμη 2x16GB DDR4-2933MHz (32GB), έξι (6) σκληρούς δίσκους 1 TB 12G SAS 7.2k rpm, έναν (1) 240GB SATA SSD, δύο (2) τροφοδοτικά 770W σε διάταξη 1+1, RAID controller | CISCO | WZP23240NU7 | 1 | 29/9/2019– 28/9/2024 |
| FPR2110-NGFW-K9 | Cisco Firepower 2110 NGFW Appliance, 1U | CISCO | | 1 | 09/8/2019– 08/8/2024 |
| C9300-24T-E | Switch Catalyst 9300 24-port data only, Network Essentials | CISCO | | 1 | 9/8/2019– 8/8/2024 |
| 210-AOJX | Dell Optiplex 5060, Mini Tower με επεξεργαστή Intel Core i7-8700 3,20GHz, μνήμη 8GB DDR4 2666MHz, ένα (1) δίσκο SATA 1TB, ενσωματωμένη κάρτα γραφικών Intel UHD Graphics 630, Windows Professional 10 64bit | DELL | 8MDQSY2 9MDQSY2 | 2 | 25/7/2019– 25/7/2024 |

Ειδικά για τα προϊόντα της εταιρείας Cisco θα προσφερθεί επιπλέον επιτόπια και απομακρυσμένη υποστήριξη στην καθημερινή χρήση του εξοπλισμού, στην αλλαγή παραμετροποίησής τους, στις απαραίτητες ενημερώσεις του λογισμικού τους (λειτουργικό σύστημα, εικονικές μηχανές, προγράμματα προστασίας από ιούς) ή του υλικολογισμικού τους (firmware) και στον έλεγχο της υγείας των μηχανημάτων. Η συγκεκριμένη υπηρεσία θα προσφέρεται καθ' όλη τη διάρκεια της σύμβασης Συντήρησης και Λειτουργίας του Συστήματος Διαχείρισης Πεζοδρόμων.

| ΕΞΟΠΛΙΣΜΟΣ ΕΚΤΟΣ ΕΓΓΥΗΣΗΣ | |
|---|-------------------------------------|
| ΠΕΡΙΓΡΑΦΗ | Εκτιμώμενη ποσότητα (σε τεμάχια) |
| APC SMART-UPS SRT 192V 5Kva and 6Kva RM Battery Pack (σετ μπαταριών για το APC Smart-UPS 5000VA SRT5KRMXLI) (S/N της μονάδας UPS AS1848270764 και S/N της μονάδας μπαταριών 7S1849L00315) | 1 |
| Οθόνη προς αντικατάσταση της Dell 23" E2318H | 2 |
| Οθόνη προς αντικατάσταση της LG 43" 43SE3D | 1 |

Εάν προκύψει βλάβη σε εξοπλισμό που δεν περιλαμβάνεται στους παραπάνω πίνακες, το υλικό θα κοστολογείται από τον ανάδοχο χωριστά, η κοστολόγηση θα αποστέλλεται στην υπηρεσία και θα πληρώνεται από το κονδύλι των απροβλέπτων.

2.1.3. ΟΜΑΔΑ Γ - ΥΠΟΣΤΗΡΙΞΗ ΚΑΙ ΛΕΙΤΟΥΡΓΙΑ ΕΦΑΡΜΟΓΩΝ - ΛΟΓΙΣΜΙΚΟΥ (SOFTWARE)

Οι άδειες των παρακάτω λογισμικών (Licenses) θα ανανεωθούν για 3 (τρία) έτη με έναρξη την επομένη της λήξης της ισχύουσας άδειας.

| ΑΔΕΙΟΔΟΤΗΣΗ ΛΟΓΙΣΜΙΚΟΥ | | | |
|--|------------------|---------------|-------------------------|
| ΠΕΡΙΓΡΑΦΗ | ΠΛΗΘΟΣ ΑΔΕΙΩΝ | ΚΑΤΑΣΚΕΥΑΣΤΗΣ | ΙΣΧΥΟΥΣΕΣ ΑΔΕΙΕΣ |
| VMware vSphere 6 Standard (1 CPU), 5-yr, Support Required (VMW-VSP-STD-5A=) | 3 | CISCO | 9/2/2020- 8/2/2025 |
| VMware vSphere 6 Standard (1 CPU), 5-yr, Support Required (VMW-VSP-STD-5A=) | 1 | CISCO | 29/9/2019- 28/9/2024 |
| Cisco FPR2110 Threat Defense Threat, Malware and URL License (L-FPR2110T-TMC=) | 1 | CISCO | 9/8/2019- 8/8/2024 |
| Cisco Firepower Management Center, (VMWare) for 2 devices (SF-FMC-VMW-2-K9) | 1 | CISCO | 9/8/2019- 8/8/2024 |
| Endpoint Protection, Subscription License with Support, 1-99 Devices, 1Y (SEP-SUB-1-99) | 6 | BROADCOM | 22/3/2022- 21/3/2025 |
| BACKUP EXEC V-RAY ED WIN 1 CPU ONPREMISE STANDARD LICENSE + ESSENTIAL MAINTENANCE BUNDLE COMP INITIAL 36MO GOV (17736-M0034) | 1 | VERITAS | 18/3/2022- 17/3/2025 |

Ο Ανάδοχος θα λειτουργεί, καθ' όλη τη διάρκεια της σύμβασης Συντήρησης και Λειτουργίας του Συστήματος Διαχείρισης Πεζοδρόμων, Βλαβοληπτικό Κέντρο (Help Desk) το οποίο θα δέχεται τα αιτήματα βοήθειας ή τις αναφορές βλαβών από την Αναθέτουσα Αρχή, θα αποδίδει αριθμό υπόθεσης σε κάθε αίτημα/ αναφορά, θα παρακολουθεί και θα συντονίζει τη διαχείριση των προβλημάτων και θα ενημερώνει για την τελική επίλυσή τους.

Για τα παρακάτω λογισμικά θα προσφερθούν άδειες χρήσης και τεχνική υποστήριξη καθ' όλη τη διάρκεια της σύμβασης Συντήρησης και Λειτουργίας του Συστήματος Διαχείρισης Πεζοδρόμων. Οι κατασκευάστριες εταιρείες των συγκεκριμένων λογισμικών έχουν προσαρμόσει τα προϊόντα τους ή έχουν αναπτύξει νέα σύμφωνα με τις ανάγκες του Συστήματος, ακολουθώντας τις προδιαγραφές της Αρχικής Διακήρυξης. Βασικό χαρακτηριστικό τους είναι η μεταξύ τους επικοινωνία και διαλειτουργικότητα οι οποίες δεν διαρρηγνύονται μετά από αύξηση των σημείων ελέγχου πρόσβασης ή προσθήκη νέων δυνατοτήτων στις

λειτουργίες τους. Η συνεργασία του επιμέρους λογισμικών υλοποιήθηκε από τον ανάδοχο του Συστήματος Διαχείρισης Πεζοδρόμων ΟΤΕ Α.Ε. και τους υπεργολάβους ή συνεργάτες του.

| ΤΕΧΝΙΚΗ ΥΠΟΣΤΗΡΙΞΗ ΚΑΙ ΑΔΕΙΟΔΟΤΗΣΗ ΛΟΓΙΣΜΙΚΟΥ | | | |
|---|---|---------------------------------|-------------------|
| α/α | ΠΕΡΙΓΡΑΦΗ | ΚΑΤΑΣΚΕΥΑΣΤΗΣ | ΔΙΑΡΚΕΙΑ |
| A | Πλατφόρμα Διασύνδεσης Μεμονωμένων Λύσεων για 134 αισθητήρες | QUANTELA Inc. | ΔΙΑΡΚΕΙΑ ΣΥΜΒΑΣΗΣ |
| B | Εφαρμογή Διαχείρισης Αιτήσεων | NOVELTECH I.K.E. | ΔΙΑΡΚΕΙΑ ΣΥΜΒΑΣΗΣ |
| Γ | Εφαρμογή Υποβολής Αιτήσεων (Portal) για απεριόριστους χρήστες | NOVELTECH I.K.E. | ΔΙΑΡΚΕΙΑ ΣΥΜΒΑΣΗΣ |
| Δ | Εφαρμογή ελέγχου πρόσβασης οχημάτων και διαχείρισης συστήματος | URBANICA A.E. | ΔΙΑΡΚΕΙΑ ΣΥΜΒΑΣΗΣ |
| Ε | Εφαρμογή ελέγχου πινακίδας μεταβλητών μηνυμάτων | URBANICA A.E. | ΔΙΑΡΚΕΙΑ ΣΥΜΒΑΣΗΣ |
| ΣΤ | Εφαρμογές επεξεργασίας δεδομένων και βελτίωσης τρόπου πρόσβασης | DOTSOFT A.E. και BEE GROUP A.E. | ΔΙΑΡΚΕΙΑ ΣΥΜΒΑΣΗΣ |

Ακολουθεί μια συνοπτική περιγραφή των παραπάνω λογισμικών που προσαρμόστηκαν από τις κατασκευάστριες εταιρείες ή αναπτύχθηκαν κατά παραγγελία (custom made) για τις ιδιαίτερες απαιτήσεις του Συστήματος Διαχείρισης Πεζοδρόμων του Δήμου Λαρισαίων.

A) Πλατφόρμα Διασύνδεσης Μεμονωμένων Λύσεων

Η Πλατφόρμα Διασύνδεσης Μεμονωμένων Λύσεων είναι μια ανοικτή, cloud based, έτοιμη (out of the box) πλατφόρμα η οποία επιτρέπει τη διασύνδεση μεμονωμένων λύσεων και πραγμάτων (π.χ. αισθητήρων, διασυνδεδεμένων συσκευών, καμερών κλπ). Απεικονίζει με γραφικό και πρακτικό τρόπο τις συνδεδεμένες συσκευές πάνω στο χάρτη της πόλης της Λάρισας. Η εφαρμογή φιλοξενείται στο cloud και συνδέεται με την Εφαρμογή Αναγνώρισης Πινακίδων LPR μέσω internet. Ως cloud εφαρμογή παρέχει τη δυνατότητα δημιουργίας accounts. Ο εκάστοτε χρήστης μέσω web browser έχει πρόσβαση στην εφαρμογή (<https://dashboard-larissa.quantela.com/#/login>) μέσω ενός υπολογιστή με δικτυακή πρόσβαση, όπως οι υπολογιστές στο Κέντρο Ελέγχου

Συλλέγει δεδομένα από 89 κάμερες και 45 ελεγκτές βυθιζόμενων κολωνακίων σε ισάριθμα σημεία ελέγχου πρόσβασης στους πεζόδρομους. Αναφέρει τη θέση και την κατάστασή τους (σε σύνδεση, εκτός σύνδεσης, ανεβασμένο ή κατεβασμένο κολωνάκι). Δίνει στο χρήστη τη δυνατότητα να εστιάζει σε συγκεκριμένα σημεία της ζώνης πεζοδρόμων της πόλης και να κατεβάζει-κλειδώνει ή να ξεκλειδώνει τα κολωνάκια μεμονωμένα ή μαζικά ανάλογα με προκαθορισμένους κανόνες ή έκτακτες περιπτώσεις.

B) Εφαρμογή Διαχείρισης Αιτήσεων

Η Εφαρμογή Διαχείρισης Αιτήσεων είναι web εφαρμογή (<https://platform.cityzenapp.gr/admin/login>) στην οποία έχουν πρόσβαση το προσωπικό της Διεύθυνσης Βιώσιμης Κινητικότητας και του Κέντρου Ελέγχου. Η εφαρμογή φιλοξενείται σε υποδομές WEB hosting του ΟΤΕ Α.Ε. με τα απαραίτητα resources, οι οποίες της παρέχουν και πρόσβαση στο internet. Έχει ενσωματωμένη Βάση Δεδομένων, η οποία ενημερώνει τη Βάση Δεδομένων της Εφαρμογής Αναγνώρισης Πινακίδων δικτυακά. Διαλειτουργεί με την Εφαρμογή

Υποβολής Αιτήσεων (Portal).

Δίνει πληροφορίες για τις αιτήσεις προσωρινής πρόσβασης, οι οποίες εγκρίνονται αυτόματα από τη στιγμή καταχώρησής τους, προσφέροντας πρόσβαση ανάλογα με την κατηγορία που ανήκουν οι κάτοχοι των οχημάτων (π.χ. Καταστήματα, Έκτακτη ανάγκη ασθενών ή ιατρού κλπ).

Επιτρέπει τη διαχείριση των αιτήσεων μόνιμης πρόσβασης δίνοντας τη δυνατότητα ελέγχου δικαιολογητικών του αιτούντα, επικοινωνία μαζί του μέσω μηνυμάτων ηλεκτρονικής αλληλογραφίας (email), επισύναψη στην αίτηση αρχείων που ο πολίτης έχει παραλείψει να συμπεριλάβει στην αρχική του αίτηση και τελικής έγκρισης ή απόρριψης.

Οι αιτήσεις μπορούν να αναζητηθούν ή να ταξινομηθούν με πλήθος κριτηρίων σε μορφή λίστας, τα βασικά πεδία των οποίων μπορούν να εξαχθούν σε μορφή xls, csv ή pdf ή να εκτυπωθούν.

Γ) Εφαρμογή Υποβολής Αιτήσεων (Portal)

Η Εφαρμογή Υποβολής Αιτήσεων είναι web εφαρμογή (<https://platform.cityzenapp.gr/cityzen/larisa>) στην οποία έχουν πρόσβαση οι πολίτες. Η εφαρμογή φιλοξενείται σε υποδομές WEB hosting του ΟΤΕ Α.Ε. με τα απαραίτητα resources, οι οποίες της παρέχουν και πρόσβαση στο internet. Έχει ενσωματωμένη Βάση Δεδομένων, η οποία ενημερώνει τη Βάση Δεδομένων των εφαρμογών Διαχείρισης Αιτήσεων και Αναγνώρισης Πινακίδων δικτυακά.

Στην αρχική σελίδα, οι πολίτες μπορούν να πληροφορηθούν για τους κανόνες λειτουργίας του Συστήματος με οδηγίες γραπτές ή επεξηγηματικά video. Μετά την ολοκλήρωση της εγγραφής τους μπορούν να καταθέσουν αιτήσεις προσωρινής ή μόνιμης πρόσβασης συμπληρώνοντας τα πεδία της αίτησης με τιμές από λίστες επιλογής και να επισυνάψουν δικαιολογητικά όπου είναι απαραίτητο.

Στην ενότητα Ιστορικό Αιτήσεων μπορούν να δουν σε μορφή λίστας τις προηγούμενες αιτήσεις που έχουν καταθέσει είτε έχουν εγκριθεί είτε έχουν απορριφθεί.

Η εφαρμογή στέλνει ενημερωτικά email στους πολίτες για την έγκριση ή μη της αίτησής τους όπως και για επικείμενη λήξη της. Ενημερωτικά email κατάθεσης αίτησης λαμβάνουν και οι διαχειριστές αιτήσεων της Διεύθυνσης Βιώσιμης Κινητικότητας.

Οι αιτήσεις μπορούν να αναζητηθούν ή να ταξινομηθούν με πλήθος κριτηρίων σε μορφή λίστας, τα βασικά πεδία των οποίων μπορούν να εξαχθούν σε μορφή xls, csv ή pdf ή να εκτυπωθούν.

Δ) Εφαρμογή Ελέγχου Πρόσβασης Οχημάτων και Διαχείρισης Αιτήσεων

Η εφαρμογή Ελέγχου Πρόσβασης Οχημάτων και Διαχείρισης Αιτήσεων είναι τοπική εφαρμογή εγκατεστημένη σε εξυπηρετητή του Κέντρου Ελέγχου και είναι προσβάσιμη μόνο από τους υπαλλήλους του Κέντρου Ελέγχου. Έχει ενσωματωμένη Βάση Δεδομένων, η οποία ενημερώνει τη Βάση Δεδομένων της εφαρμογής Αναγνώρισης Πινακίδων δικτυακά.

Επιτρέπει την καταχώρηση και επεξεργασία αιτήσεων πρόσβασης οχημάτων κατευθείαν στη Βάση Δεδομένων (π.χ. Πυροσβεστική, Αστυνομία, ΕΚΑΒ-Ασθενοφόρα, Δημοτικά Οχήματα κοκ), παρακάμπτοντας την υποχρέωση καταχώρησης αίτησης πρόσβασης από το Portal Υποβολής Αιτήσεων.

Επίσης η εφαρμογή προσφέρει τη δυνατότητα εποπτείας του εξοπλισμού στα σημεία ελέγχου

πρόσβασης πεζοδρόμων, δίνοντας πληροφορίες για την ύπαρξη ή μη σύνδεσης με το σημείο και την κατάσταση στη οποία βρίσκεται ο επιμέρους επιτόπου εξοπλισμός. Οι επιτόπου συσκευές που ελέγχονται είναι ο βιομηχανικός υπολογιστής με λογισμικό επικοινωνίας με κάμερες αναγνώρισης, με Κέντρο Ελέγχου, με Portal Υποβολής Αιτήσεων, με Πλατφόρμα Διασύνδεσης Μεμονωμένων Λύσεων και με τοπική βάση δεδομένων έγκυρων πινακίδων, οι κάμερες ελέγχου πρόσβασης, ο μικροελεγκτής ADAM, τα κολωνάκια, τα φανάρια προειδοποίησης (πράσινο-κόκκινο) και η πινακίδα μεταβλητών μηνυμάτων.

Ε) Εφαρμογή Ελέγχου Πινακίδας Μεταβλητών Μηνυμάτων

Η εφαρμογή Ελέγχου Πινακίδας Μεταβλητών Μηνυμάτων είναι εφαρμογή εγκατεστημένη στο βιομηχανικό υπολογιστή του κάθε σημείου ελέγχου πρόσβασης και σε εξυπηρετητή του Κέντρου Ελέγχου και είναι προσβάσιμη μόνο από τους υπαλλήλους του Κέντρου Ελέγχου. Επικοινωνεί με τον επιτόπου εξοπλισμό ελέγχου πρόσβασης και την τοπική βάση δεδομένων με έγκυρες πινακίδες. Ρυθμίζει το περιεχόμενο και τη σωστή εμφάνιση των μηνυμάτων των πινακίδων ανάλογα με τα αποτελέσματα ελέγχων του τοπικού εξοπλισμού ελέγχου πρόσβασης, π.χ. εάν γίνει απόπειρα πρόσβασης από όχημα τροφοδοσίας σε ώρα εκτός εγκεκριμένου ωραρίου τροφοδοσίας τότε απεικονίζεται στην πινακίδα αντίστοιχο απαγορευτικό μήνυμα «ΟΧΗΜΑ ΤΡΟΦΟΔΟΣΙΑΣ ΕΚΤΟΣ ΩΡΑΡΙΟΥ». Τα μηνύματα της εφαρμογής ρυθμίζουν την ορθή διέλευση των οχημάτων από τα σημεία ελέγχου πρόσβασης ώστε να αποφευχθεί η σύγκρουση με άλλο όχημα κατευθυνόμενο αντίθετα ή η διέλευση την ώρα που το κολωνάκι είναι σε κίνηση (ανόδου ή καθόδου).

Δ) Εφαρμογή Επεξεργασίας Δεδομένων και Βελτίωσης Τρόπου Πρόσβασης

Η εφαρμογή Επεξεργασίας δεδομένων και βελτίωσης τρόπου πρόσβασης τοπική εφαρμογή εγκατεστημένη σε εξυπηρετητή του Κέντρου Ελέγχου και είναι προσβάσιμη μόνο από τους υπαλλήλους του Κέντρου Ελέγχου. Συγκεντρώνει τα αρχεία καταγραφών των καμερών ελέγχου πρόσβασης και προσφέρει διάφορους τρόπους παρουσίασης και ομαδοποίησής των, όπως το πλήθος εξουσιοδοτήσεων ή απορρίψεων διέλευσης οχημάτων ανά σημείο ελέγχου, ο συνολικός χρόνος παραμονής οχήματος στη ζώνη ελέγχου, η τήρηση του ωραρίου τροφοδοσίας κ.ο.κ. Επισημαίνεται ότι δεν τηρούνται ούτε γίνεται επεξεργασία προσωπικών στοιχείων.

Με την επεξεργασία των παραπάνω δεδομένων εντοπίζονται οι παραβάσεις του Κανονισμού Λειτουργίας Κοινοχρήστων Χώρων του Δήμου Λαρισαίων και τα σημεία πρόσβασης που παρουσιάζουν μεγάλη ή μηδαμινή κίνηση.

2.1.4. ΟΜΑΔΑ Δ – ΤΗΛΕΠΙΚΟΙΝΩΝΙΑΚΕΣ ΣΥΝΔΡΟΜΗΤΙΚΕΣ ΥΠΗΡΕΣΙΕΣ

Τηλεπικοινωνιακά τέλη. Ο Ανάδοχος θα προσφέρει τις απαραίτητες, για τη λειτουργία του συστήματος, τηλεπικοινωνιακές υπηρεσίες διασύνδεσης. Πιο συγκεκριμένα ο ανάδοχος θα πρέπει να καλύψει το αντίστοιχο μηνιαίο τίμημα των τηλεπικοινωνιακών υπηρεσιών που θα προκύψουν για χρονικό διάστημα τριών «3» χρόνων από την έναρξη υλοποίησης του αντικειμένου. Οι τηλεπικοινωνιακές υπηρεσίες θα παρασχεθούν από τηλεπικοινωνιακό πάροχο, ο οποίος θα είναι αδειοδοτημένος από την ΕΕΤΤ .

2.1.5. ΟΜΑΔΑ Ε - ΛΕΙΤΟΥΡΓΙΑ ΚΕΝΤΡΟΥ ΕΛΕΓΧΟΥ ΛΕΙΤΟΥΡΓΙΑ (ΠΡΟΣΩΠΙΚΟ ΓΙΑ 2 ΧΡΟΝΙΑ ΚΑΙ 5 ΜΗΝΕΣ)

Περιλαμβάνεται η λειτουργία και η υποστήριξη του Κέντρου Ελέγχου λειτουργίας του συστήματος με εκπαιδευμένο προσωπικό για:

- τη σωστή εξυπηρέτηση των πολιτών
- τον έγκαιρο εντοπισμό των προβλημάτων που προκύπτουν καθώς και των τεχνικών βλαβών και τη λήψη μέτρων για έγκαιρη ενημέρωση, αντιμετώπιση και επίλυση -αποκατάσταση των προβλημάτων.
- Την καταγραφή-εξαγωγή στατιστικών στοιχείων
- Την υποστήριξη σε περίπτωση ατυχήματος με επίσημα έγγραφα, φωτογραφίες και δεδομένα που εξάγονται από την εφαρμογή.
- Την συλλογή των Εκθέσεων αναφοράς τακτικής συντήρησης και βλαβών.

Το Σύστημα Ελέγχου Πρόσβασης στην πεζοδρομημένη περιοχή του Δήμου Λαρισαίων έχει ωράριο λειτουργίας 16/7/365 και ως εκ τούτου απαιτεί για την αποτελεσματική υποστήριξη της εύρυθμης λειτουργίας του την πλήρη απασχόληση εννέα ατόμων.

Συγκεκριμένα :

Στο Κέντρο Ελέγχου (ΚΕΛ) θα απασχολούνται δύο άτομα στην πρωινή βάρδια (10:00-18:00) και δύο στην βραδινή βάρδια(18:00-02:00) επτά ημέρες την εβδομάδα σε κυλιόμενο ωράριο για όλη την διάρκεια του ημερολογιακού έτους για την αντιμετώπιση τηλεφωνικών κλήσεων έκτακτης ανάγκης εκ μέρους των πολιτών και των οχημάτων έκτακτης ανάγκης.

Κυκλικά θα πρέπει να ρυθμίζεται το ωράριο των υπαλλήλων σε πρωινή και βραδινή βάρδια καθώς και σε Σαββατοκύριακο τηρώντας και το προβλεπόμενο από την ισχύουσα νομοθεσία ρεπό μετά από 5 ημέρες συνεχούς εργασίας.

Την απασχόληση τουλάχιστον ενός ατόμου στο πεδίο του πεζοδρομημένου κέντρου για τον τακτικό τεχνικό έλεγχο του εξοπλισμού, σήμανσης, ελέγχου και διαχείρισης των χρηστών εντός της Ζώνης Ελέγχου και ενός ατόμου για τον εξοπλισμό (server κ.α.) που βρίσκεται σε ειδικά διαμορφωμένο χώρο στο Κέντρο Ελέγχου (ΚΕΛ) σε πρωινή βάρδια (10:00-18:00) επτά ημέρες την εβδομάδα σε κυλιόμενο ωράριο για όλη την διάρκεια του ημερολογιακού έτους.

Τέλος, την απασχόληση ενός ατόμου επί καθημερινής βάσεως με ωράριο 09:00-15:00 στο γραφείο βοήθειας πολιτών (helpdesk) με δυνατότητα διά ζώσης κατόπιν ραντεβού ή τηλεφωνικής εξυπηρέτησης (σε ειδικό αριθμό τηλεφώνου 2410500441) ή μέσω ειδικού email (bareshelp@larissa.gov.gr) των πολιτών σε θέματα αιτήσεων.

3. ΟΜΑΔΑ ΕΡΓΟΥ/ΣΧΗΜΑ ΔΙΟΙΚΗΣΗΣ ΤΗΣ ΣΥΜΒΑΣΗΣ

Απαιτείται να υπάρχει ομάδα έργου /Σχήμα Διοίκησης της Σύμβασης τουλάχιστον 7 ατόμων η οποία θα περιλαμβάνει :

- Τον συντονιστή της ομάδας υλοποίησης της σύμβασης ο οποίος θα έχει 5ετή εμπειρία σε εγκαταστάσεις η και συντηρήσεις παρόμοιας τεχνολογίας
- Δύο (2) μηχανικούς ΠΕ με ειδικότητα ηλεκτρολόγου μηχανικού ΠΕ -μηχανικού Η/Υ οι οποίοι θα διαθέτουν 3ετή τουλάχιστον εμπειρία σε προγραμματισμό εφαρμογών πληροφορικής , λογισμικού με κεντρική διαχείριση συστημάτων .
- Εναν (1) μηχανικό ΠΕ ή ΤΕ, οπωσδήποτε με την ειδικότητα του ηλεκτρολόγου μηχανικού που διαθέτει τουλάχιστον 3ετή εμπειρία και εξειδικευμένες γνώσεις στη συντήρηση σε ανάλογο με το υπό δημοπράτηση εξειδικευμένο τεχνικό αντικείμενο.
- Να διαθέτει προσωπικό τουλάχιστον 2 ατόμων για την διεκπεραίωση των καθηκόντων της τεχνικής στήριξης των εγκαταστάσεων, το helpdesk για την καθολική συντήρηση και προγραμματισμό, έτσι ώστε να αποκαθίστανται οι βλάβες καθ' όλη τη διάρκεια του ωραρίου των 16 ωρών λειτουργίας τους συστήματος ημερησίως όλες τις ημέρες της εβδομάδας .

Διάρκεια σύμβασης-Χρόνοι παράδοσης

Η διάρκεια της σύμβασης είναι από την ημερομηνία υπογραφής έως τις 31/12/2025 .

ΜΕΡΟΣ Β - ΟΙΚΟΝΟΜΙΚΟ ΑΝΤΙΚΕΙΜΕΝΟ ΤΗΣ ΣΥΜΒΑΣΗΣ

Χρηματοδότηση: (ΙΔΙΟΙ ΠΟΡΟΙ) με ΚΑ **70.6262.70004**

Εκτιμώμενη αξία σύμβασης σε ευρώ, χωρίς ΦΠΑ : **1.013.604,50** ευρώ

Εκτιμώμενη αξία κάθε τμήματος της σύμβασης σε ευρώ, χωρίς ΦΠΑ :

Η παρούσα σύμβαση **υποδιαιρείται σε 5 τμήματα ως εξής :**

- **ΤΜΗΜΑ Α:** Συντήρηση ηλεκτρομηχανολογικού εξοπλισμού τοπικών εισόδων - εξόδων (υλικά και εργασία στα 45 σημεία στους πεζοδρόμους του Κέντρου), ποσού 272.535,88 ευρώ με ΦΠΑ (219.787 ευρώ ΦΠΑ 24%, 52.748,88 ευρώ)
- **ΤΜΗΜΑ Β:** Συντήρηση εξοπλισμού πληροφορικής - hardware και τεχνική υποστήριξη, ποσού 32.675,24 ευρώ με ΦΠΑ (26.351,00 ευρώ +ΦΠΑ 24%, 6.324,24 ευρώ)
- **ΤΜΗΜΑ Γ:** Τεχνική υποστήριξη Software, Αναβάθμιση λογισμικών, Άδειες Χρήσης και διαχείρισης εφαρμογών, ποσού 246.960,88 ευρώ με ΦΠΑ (199.162,00 ευρώ +ΦΠΑ 24%, 47.798,88 ευρώ) .
- **ΤΜΗΜΑ Δ:** Τηλεπικοινωνιακές Συνδρομητικές υπηρεσίες, ποσού 39.680,00 ευρώ με ΦΠΑ (32.000,00 ευρώ +ΦΠΑ 24%, 7.680,00 ευρώ).
- **ΤΜΗΜΑ Ε:** Λειτουργία Κέντρου Ελέγχου λειτουργίας (προσωπικό για 2 χρόνια και 5 μήνες), ποσού 665.017,58 ευρώ με ΦΠΑ (536.304,50 ευρώ +ΦΠΑ 24%, 128.713,08 ευρώ).
 1. **Ανάλυση και Τεκμηρίωση προϋπολογισμού/Συνολική :** **1.013.604,50 + 243.265,08 (Φ.Π.Α. 24%) =1.256.869,58 ΕΥΡΩ**

Βασικό κριτήριο για την σύνταξη του Προϋπολογισμού της σύμβασης υπήρξε:

- α) η λήψη στατιστικών στοιχείων που προέκυψαν από την εκτέλεση προγενέστερων συμβάσεων.
- β) Οι ποσότητες των διαφόρων αντικειμένων και εργασιών /υπηρεσιών των οποίων η προμέτρησή τους έγινε με βάση την υφιστάμενη εγκατάσταση (αναλύεται στην ΤΕΧΝΙΚΗ ΠΕΡΙΓΡΑΦΗ) και τα στατιστικά στοιχεία που προέκυψαν για αντίστοιχες υπηρεσίες/ εργασίες κατά την εκτέλεση σχετικών προγενέστερων συμβάσεων.

Αξία δικαιωμάτων προαίρεσης/παράτασης ΔΕΝ ΠΡΟΒΛΕΠΕΤΑΙ

Φ.Π.Α.-Κρατήσεις-δικαιώματα τρίτων-επιβαρύνσεις .

Ο ΦΠΑ είναι 24%. Σε κάθε ομάδα περιλαμβάνεται και ποσοστό απροβλέπτων ώστε να καλύπτει τη δαπάνη που προκύπτει όταν κάποια βλάβη είναι μεγάλη και το υλικό δεν περιλαμβάνεται στην ομάδα Α που περιλαμβάνει προμήθεια υλικών η οποία θα κοστολογείται από τον ανάδοχο χωριστά, η κοστολόγηση θα αποστέλλεται στην υπηρεσία και θα πληρώνεται από το κονδύλι των απροβλέπτων. Εργασίες που δεν εκτελούνται δεν θα πληρώνονται .

Οι κρατήσεις , επιβαρύνσεις αναλύονται στο άρθρο 5.1.2. της διακήρυξης (ΕΙΔΙΚΟΙ ΟΡΟΙ ΕΚΤΕΛΕΣΗΣ ΤΗΣ

23PROC013180298 2023-07-31

ΣΥΜΒΑΣΗΣ , ΤΡΟΠΟΣ ΠΛΗΡΩΜΗΣ) .

Ο προϋπολογισμός της δαπάνης της παρούσας «παροχής των υπηρεσιών» επισυνάπτεται στην παρούσα διακήρυξη.

ΠΡΟΫΠΟΛΟΓΙΣΜΟΣ

| ΤΜΗΜΑ Α – ΣΥΝΤΗΡΗΣΗ ΗΛΕΚΤΡΟΜΗΧΑΝΟΛΟΓΙΚΟΥ ΕΞΟΠΛΙΣΜΟΥ ΤΟΠΟΙΚΩΝ ΕΙΣΟΔΩΝ – ΕΞΟΔΩΝ (ΥΛΙΚΑ ΚΑΙ ΕΡΓΑΣΙΑ ΣΤ 45 ΣΗΜΕΙΑ στους ΠΕΖΟΔΡΟΜΟΥΣ ΤΟΥ ΚΕΝΤΡΟΥ) | | | | | |
|---|--|-----------------------------------|----------------------|---|-------------------------------------|
| α/α | ΠΕΡΙΓΡΑΦΗ | ΜΟΝΑΔΑ ΜΕΤΡΗΣΗΣ | ΠΟΣΟ ΤΗΤΑ | ΤΙΜΗ ΜΟΝΑΔΑΣ ΑΝΕΥ ΦΠΑ ΣΕ € | ΣΥΝΟΛΙΚΗ ΔΑΠΑΝΗ ΣΕ € |
| I ΠΡΟΜΗΘΕΙΑ ΥΛΙΚΩΝ | | | | | |
| 1 | Κάμερες Ανίχνευσης Οχημάτων | TEM | 6 | 1.950,00 | 11.700,00 |
| 2 | Βυθιζόμενα Κολωνάκια | TEM | 15 | 2.470,00 | 37.050,00 |
| 3 | Super Edge | TEM | 6 | 2.600,00 | 15.600,00 |
| 4 | Σταθερά Κολωνάκια | TEM | 20 | 286,00 | 5.720,00 |
| 5 | Πίνακας Αυτοματισμού βυθιζόμενης μπάρας | TEM | 3 | 416,00 | 1.248,00 |
| 6 | 3G/4G modem/router | TEM | 6 | 2.464,00 | 14.784,00 |
| 7 | Μικροελεγκτής δικτύου ADAM 6050 | TEM | 3 | 364,00 | 1.092,00 |
| 8 | Ανιχνευτής βρόγχου ασφαλείας | TEM | 3 | 195,00 | 585,00 |
| 9 | Μεταλλικοί Ιστοί | TEM | 2 | 338,00 | 676,00 |
| 10 | Σύστημα προειδοποίησης κόκκινο-πράσινο | TEM | 8 | 520,00 | 4.160,00 |
| 11 | Πινακίδα Μεταβλητών Μηνυμάτων Μονής όψης 3 γραμμών | TEM | 4 | 1.430,00 | 5.720,00 |
| II ΤΑΚΤΙΚΗ ΣΥΝΤΗΡΗΣΗ ΤΟΠΙΚΟΥ ΚΕΝΤΡΟΥ (ΕΛΕΓΧΟΙ ΚΑΙ ΜΙΚΡΟΎΛΙΚΑ)-III ΕΚΤΑΚΤΗ ΕΠΙΣΚΕΥΗ - ΑΝΤΙΚΑΤΑΣΤΑΣΗ | | | | | |
| 12 | II ΤΑΚΤΙΚΗ ΣΥΝΤΗΡΗΣΗ ΤΟΠΙΚΟΥ ΚΕΝΤΡΟΥ (ΕΛΕΓΧΟΙ ΚΑΙ ΜΙΚΡΟΎΛΙΚΑ) 1. Βυθιζόμενη/ες αντλία-Καθαρισμός-Ρύθμιση 2. Κάμερα 3. Σταθερή μπάρα 4. Πίνακας αυτοματισμού – Έλεγχος εξαρτημάτων επαφών συνδέσεων – ρούτερ - Ελεγκτή –ADAM – Ανιχνευτή βρόγχων 5. Έλεγχος πινακίδας μηνυμάτων, ρύθμιση, έλεγχος, ρύθμιση, επισκευή σηματοδότη (πράσινο -κόκκινο) 6. Διαγράμμιση 7. Δοκιμές με όχημα III ΕΚΤΑΚΤΗ ΕΠΙΣΚΕΥΗ – ΑΝΤΙΚΑΤΑΣΤΑΣΗ (εργασία επισκευής -αντικατάστασης -ρύθμισης (οπως αναλύονται στην τεχνική περιγραφή) | TEM ΚΑΤ' ΑΠΟΚΟΠΗ ΜΕΧΡΙ 31/12/2025 | 1 | 50.206,00 | 50.206,00 |
| 13 | 3G/4G modem/router Υποστήριξη – Μικροεπισκευή 45 TEM | TEM ΚΑΤ' ΑΠΟΚΟΠΗ ΜΕΧΡΙ 31/12/2025 | 1 | 8.450,00 | 8.450,00 |
| ΣΥΝΟΛΟ | | | | | 156.991,00 |
| 14 | ΑΠΡΟΒΛΕΠΤΑ | TEM ΚΑΤ' ΑΠΟΚΟΠΗ ΜΕΧΡΙ 31/12/2025 | 1 | 62.796,00 | 62.796,00 |
| ΣΥΝΟΛΟ ΤΜΗΜΑΤΟΣ Α ΑΝΕΥ ΦΠΑ | | | | | 219.787,00 |
| ΦΠΑ 24% ΤΜΗΜΑΤΟΣ Α | | | | | 52.748,88 |
| ΣΥΝΟΛΟ ΤΜΗΜΑΤΟΣ Α ΜΕ ΦΠΑ | | | | | 272.535,88 |

| ΤΜΗΜΑ Β – ΣΥΝΤΗΡΗΣΗ ΕΞΟΠΛΙΣΜΟΥ ΠΛΗΡΟΦΟΡΙΚΗΣ – HARDWARE ΚΑΙ ΤΕΧΝΙΚΗ ΥΠΟΣΤΗΡΙΞΗ | | | | | |
|--|---|--|------------------|-----------------------------------|-----------------------------|
| α/α | ΠΕΡΙΓΡΑΦΗ | ΜΟΝΑΔΑ ΜΕΤΡΗΣΗΣ | ΠΟΣΟ ΤΗΤΑ | ΤΙΜΗ ΜΟΝΑΔΑΣ ΑΝΕΥ ΦΠΑ ΣΕ € | ΣΥΝΟΛΙΚΗ ΔΑΠΑΝΗ ΣΕ € |
| ΕΞΟΠΛΙΣΜΟΣ ΣΕ ΕΓΓΥΗΣΗ | | | | | |
| 1 | Cisco UCSC C220 M5SX | ΤΕΜ ΚΑΤ' ΑΠΟΚΟΠΗ ΓΙΑ 3 ΕΤΗ ΑΠΟ ΤΗΝ ΤΩΡΙΝΗ ΛΗΞΗ | 3 | 1.532,00 | 4.596,00 |
| 2 | Cisco UCSC C220 M5SX | ΤΕΜ ΚΑΤ' ΑΠΟΚΟΠΗ ΓΙΑ 3 ΕΤΗ ΑΠΟ ΤΗΝ ΤΩΡΙΝΗ ΛΗΞΗ | 1 | 450,00 | 450,00 |
| 3 | Cisco Firepower 2110 NGFW Appliance, 1U | ΤΕΜ ΚΑΤ' ΑΠΟΚΟΠΗ ΓΙΑ 3 ΕΤΗ ΑΠΟ ΤΗΝ ΤΩΡΙΝΗ ΛΗΞΗ | 1 | 1.100,00 | 1.100,00 |
| 4 | Switch Catalyst 9300 24-port data only, Network Essentials | ΤΕΜ ΚΑΤ' ΑΠΟΚΟΠΗ ΓΙΑ 3 ΕΤΗ ΑΠΟ ΤΗΝ ΤΩΡΙΝΗ ΛΗΞΗ | 1 | 350,00 | 350,00 |
| 5 | Dell Optiplex 5060, | ΤΕΜ ΚΑΤ' ΑΠΟΚΟΠΗ ΓΙΑ 3 ΕΤΗ ΑΠΟ ΤΗΝ ΤΩΡΙΝΗ ΛΗΞΗ | 2 | 1.000,00 | 2.000,00 |
| 6 | Υπηρεσίες Υποστήριξης Επιτόπιας και Απομακρυσμένης για τον Εξοπλισμό Cisco | ΤΕΜ ΚΑΤ' ΑΠΟΚΟΠΗ ΜΕΧΡΙ 31/12/2025 | 1 | 7.700,00 | 7.700,00 |
| ΕΞΟΠΛΙΣΜΟΣ ΕΚΤΟΣ ΕΓΓΥΗΣΗΣ | | | | | |
| 7 | APC SMART-UPS SRT 192V 5Kva and 6Kva RM Battery Pack (σετ μπαταριών για το APC Smart-UPS 5000VA SRT5KRMXLI) | ΤΕΜ | 1 | 6.000,00 | 6.000,00 |
| 8 | Οθόνη προς αντικατάσταση της Dell 23" E2318H | ΤΕΜ | 2 | 130,00 | 260,00 |
| 9 | Οθόνη προς αντικατάσταση της LG 43" 43SE3D | ΤΕΜ | 1 | 1.500,00 | 1.500,00 |
| | | | | ΣΥΝΟΛΟ | 23.956,00 |
| ΑΠΡΟΒΛΕΠΤΑ | | | | | |
| 10 | ΑΠΡΟΒΛΕΠΤΑ | ΤΕΜ ΚΑΤ' ΑΠΟΚΟΠΗ ΜΕΧΡΙ 31/12/2025 | 1 | 2.395,00 | 2.395,00 |
| ΣΥΝΟΛΟ ΤΜΗΜΑΤΟΣ Β ΑΝΕΥ ΦΠΑ | | | | | 26.351,00 |
| ΦΠΑ 24% ΤΜΗΜΑΤΟΣ Β | | | | | 6.324,24 |
| ΣΥΝΟΛΟ ΤΜΗΜΑΤΟΣ Β ΜΕ ΦΠΑ | | | | | 32.675,24 |

| ΤΜΗΜΑ Γ – ΤΕΧΝΙΚΗ ΥΠΟΣΤΗΡΙΞΗ SOFTWARE, ΑΝΑΒΑΘΜΙΣΗ ΛΟΓΙΣΜΙΚΩΝ, ΑΔΕΙΕΣ ΧΡΗΣΗΣ ΚΑΙ ΔΙΑΧΕΙΡΙΣΗ ΕΦΑΡΜΟΓΩΝ | | | | | |
|---|---|--|------------------|-----------------------------------|-----------------------------|
| α/α | ΠΕΡΙΓΡΑΦΗ | ΜΟΝΑΔΑ ΜΕΤΡΗΣΗΣ | ΠΟΣΟ ΤΗΤΑ | ΤΙΜΗ ΜΟΝΑΔΑΣ ΑΝΕΥ ΦΠΑ ΣΕ € | ΣΥΝΟΛΙΚΗ ΔΑΠΑΝΗ ΣΕ € |
| ΑΔΕΙΟΔΟΤΗΣΗ ΛΟΓΙΣΜΙΚΟΥ | | | | | |
| 1 | Ανανέωση - VMware vSphere 6 Standard (1 CPU), Support Required | ΤΕΜ ΚΑΤ' ΑΠΟΚΟΠΗ ΓΙΑ 3 ΕΤΗ ΑΠΟ ΤΗΝ ΤΩΡΙΝΗ ΛΗΞΗ | 3 | 600,00 | 1.800,00 |
| 2 | Ανανέωση VMware vSphere 6 Standard (1 CPU), Support Required | ΤΕΜ ΚΑΤ' ΑΠΟΚΟΠΗ ΓΙΑ 3 ΕΤΗ ΑΠΟ ΤΗΝ ΤΩΡΙΝΗ ΛΗΞΗ | 1 | 600,00 | 600,00 |
| 3 | Ανανέωση - Cisco FPR2110 Threat Defense Threat, Malware and URL License | ΤΕΜ ΚΑΤ' ΑΠΟΚΟΠΗ ΓΙΑ 3 ΕΤΗ ΑΠΟ ΤΗΝ ΤΩΡΙΝΗ ΛΗΞΗ | 1 | 4.200,00 | 4.200,00 |
| 4 | Ανανέωση - Cisco Firepower Management Center, (VMWare) for 2 devices | ΤΕΜ ΚΑΤ' ΑΠΟΚΟΠΗ ΓΙΑ 3 ΕΤΗ ΑΠΟ ΤΗΝ ΤΩΡΙΝΗ ΛΗΞΗ | 1 | 162,00 | 162,00 |
| 5 | Ανανέωση 6 (έξι) αδειών Symantec Endpoint Protection | ΑΠΟΚΟΠΗ ΓΙΑ 3 ΕΤΗ ΑΠΟ ΤΗΝ ΤΩΡΙΝΗ ΛΗΞΗ | 1 | 400,00 | 400,00 |
| 6 | Ανανέωση BACKUP EXEC V-RAY ED WIN 1 CPU | ΑΠΟΚΟΠΗ ΓΙΑ 3 ΕΤΗ ΑΠΟ ΤΗΝ ΤΩΡΙΝΗ ΛΗΞΗ | 1 | 2.000,00 | 2.000,00 |
| ΑΔΕΙΟΔΟΤΗΣΗ ΛΟΓΙΣΜΙΚΟΥ ΚΑΙ ΤΕΧΝΙΚΗ ΥΠΟΣΤΗΡΙΞΗ | | | | | |
| 7 | Πλατφόρμα Διασύνδεσης Μεμονωμένων Λύσεων για 134 αισθητήρες | ΤΕΜ ΚΑΤ' ΑΠΟΚΟΠΗ ΜΕΧΡΙ 31/12/2025 | 1 | 87.000,00 | 87.000,00 |
| 8 | Εφαρμογή Διαχείρισης Αιτήσεων | ΤΕΜ ΚΑΤ' ΑΠΟΚΟΠΗ ΜΕΧΡΙ 31/12/2025 | 1 | 37.000,00 | 37.000,00 |
| 9 | Εφαρμογή Υποβολής Αιτήσεων (Portal) | ΤΕΜ ΚΑΤ' ΑΠΟΚΟΠΗ ΜΕΧΡΙ 31/12/2025 | 1 | 18.000,00 | 18.000,00 |
| 10 | Εφαρμογή ελέγχου πρόσβασης οχημάτων και διαχείρισης συστήματος | ΤΕΜ ΚΑΤ' ΑΠΟΚΟΠΗ ΜΕΧΡΙ 31/12/2025 | 1 | 24.000,00 | 24.000,00 |
| 11 | Εφαρμογή ελέγχου πινακίδας μεταβλητών μηνυμάτων | ΤΕΜ ΚΑΤ' ΑΠΟΚΟΠΗ ΜΕΧΡΙ 31/12/2025 | 1 | 8.000,00 | 8.000,00 |
| 12 | Εφαρμογές επεξεργασίας δεδομένων και βελτίωσης τρόπου πρόσβασης | ΤΕΜ ΚΑΤ' ΑΠΟΚΟΠΗ ΜΕΧΡΙ 31/12/2025 | 1 | 6.000,00 | 6.000,00 |
| ΒΛΑΒΟΛΗΠΤΙΚΟ ΚΕΝΤΡΟ | | | | | |
| 13 | HELP DESK | ΤΕΜ ΚΑΤ' ΑΠΟΚΟΠΗ ΜΕΧΡΙ 31/12/2025 | 1 | 10.000,00 | 10.000,00 |
| ΣΥΝΟΛΟ ΤΜΗΜΑΤΟΣ Γ ΑΝΕΥ ΦΠΑ | | | | | 199.162,00 |
| ΦΠΑ 24% ΤΜΗΜΑΤΟΣ Γ | | | | | 47.798,88 |
| ΣΥΝΟΛΟ ΤΜΗΜΑΤΟΣ Γ ΜΕ ΦΠΑ | | | | | 246.960,88 |

| ΤΜΗΜΑ Δ – ΤΗΛΕΠΙΚΟΙΝΩΝΙΑΚΕΣ ΣΥΝΔΡΟΜΗΤΙΚΕΣ ΥΠΗΡΕΣΙΕΣ | | | | | |
|---|---|--|-----------|----------------------------|----------------------|
| α/α | ΠΕΡΙΓΡΑΦΗ | ΜΟΝΑΔΑ ΜΕΤΡΗΣΗΣ | ΠΟΣΟ ΤΗΤΑ | ΤΙΜΗ ΜΟΝΑΔΑΣ ΑΝΕΥ ΦΠΑ ΣΕ € | ΣΥΝΟΛΙΚΗ ΔΑΠΑΝΗ ΣΕ € |
| 1 | ΤΗΛΕΠΙΚΟΙΝΩΝΙΑΚΕΣ ΣΥΝΔΡΟΜΗΤΙΚΕΣ ΥΠΗΡΕΣΙΕΣ ΓΙΑ ΤΟ ΣΥΝΟΛΟ ΤΩΝ ΕΙΣΟΔΩΝ (25 ΚΑΡΤΕΣ SIM) | ΤΕΜ ΚΑΤ' ΑΠΟΚΟΠΗ ΓΙΑ 3 ΕΤΗ ΑΠΟ ΤΗΝ ΤΩΡΙΝΗ ΛΗΞΗ | 1 | 32.000,00 | 32.000,00 |
| ΣΥΝΟΛΟ ΤΜΗΜΑΤΟΣ Δ ΑΝΕΥ ΦΠΑ | | | | | 32.000,00 |
| ΦΠΑ 24% ΤΜΗΜΑΤΟΣ Δ | | | | | 7.680,00 |
| ΣΥΝΟΛΟ ΤΜΗΜΑΤΟΣ Δ ΜΕ ΦΠΑ | | | | | 39.680,00 |

| ΤΜΗΜΑ Ε – ΛΕΙΤΟΥΡΓΙΑ ΚΕΝΤΡΟΥ ΕΛΕΓΧΟΥ ΛΕΙΤΟΥΡΓΙΑΣ (ΠΡΟΣΩΠΙΚΟ ΓΙΑ 2 ΧΡΟΝΙΑ ΚΑΙ 5 ΜΗΝΕΣ) | | | | | |
|---|---|--|-----------|----------------------------|----------------------|
| α/α | ΠΕΡΙΓΡΑΦΗ | ΜΟΝΑΔΑ ΜΕΤΡΗΣΗΣ | ΠΟΣΟ ΤΗΤΑ | ΤΙΜΗ ΜΟΝΑΔΑΣ ΑΝΕΥ ΦΠΑ ΣΕ € | ΣΥΝΟΛΙΚΗ ΔΑΠΑΝΗ ΣΕ € |
| 1 | ΛΕΙΤΟΥΡΓΙΑ ΚΕΝΤΡΟΥ ΕΛΕΓΧΟΥ ΛΕΙΤΟΥΡΓΙΑΣ (ΠΡΟΣΩΠΙΚΟ ΓΙΑ 2 ΧΡΟΝΙΑ ΚΑΙ 5 ΜΗΝΕΣ) | ΤΕΜ ΚΑΤ' ΑΠΟΚΟΠΗ ΓΙΑ 2 ΕΤΗ ΚΑΙ 5 ΜΗΝΕΣ | 1 | 536.304,50 | 536.304,50 |
| ΣΥΝΟΛΟ ΤΜΗΜΑΤΟΣ Ε ΑΝΕΥ ΦΠΑ | | | | | 536.304,50 |
| ΦΠΑ 24% ΤΜΗΜΑΤΟΣ Ε | | | | | 128.713,08 |
| ΣΥΝΟΛΟ ΤΜΗΜΑΤΟΣ Ε ΜΕ ΦΠΑ | | | | | 665.017,58 |

| | | | | | |
|----------------------------------|--|--|--|--|--------------|
| ΣΥΝΟΛΟ ΤΜΗΜΑΤΩΝ Α ΕΩΣ Ε ΑΝΕΥ ΦΠΑ | | | | | 1.013.604,50 |
| ΦΠΑ 24% ΤΜΗΜΑΤΩΝ Α ΕΩΣ Ε | | | | | 243.265,08 |
| ΣΥΝΟΛΟ ΤΜΗΜΑΤΩΝ Α ΕΩΣ Ε ΜΕ ΦΠΑ | | | | | 1.256.869,58 |

ΥΠΟΣΗΜΕΙΩΣΗ : Η ΔΑΠΑΝΗ ΑΠΡΟΒΛΕΠΤΩΝ ΣΤΑ ΤΜΗΜΑΤΑ Α ΚΑΙ Β ΔΕΝ ΕΠΙΔΕΧΕΤΑΙ ΠΡΟΣΦΟΡΑ ΚΑΙ ΘΑ ΧΡΗΣΙΜΟΠΟΙΗΘΕΙ ΕΑΝ ΠΡΟΚΥΨΟΥΝ ΑΠΡΟΒΛΕΠΤΕΣ ΕΡΓΑΣΙΕΣ Η ΠΡΟΜΗΘΕΙΑ ΥΛΙΚΩΝ ΠΟΥ ΔΕΝ ΠΕΡΙΛΑΜΒΑΝΟΝΤΑΙ

ΠΑΡΑΡΤΗΜΑ ΙΙ – Ειδική Συγγραφή Υποχρεώσεων

Α. ΙΣΧΥΟΥΣΕΣ ΤΕΧΝ. ΠΡΟΔΙΑΓΡΑΦΕΣ ΚΑΙ ΚΑΝΟΝΙΣΜΟΙ

Οι προδιαγραφές που ισχύουν και αφορούν την εκτέλεση υπηρεσιών και οι προδιαγραφές και προϋποθέσεις που αφορούν τον συνολικό εξοπλισμό, τα ανταλλακτικά και όλα τα υλικά που θα χρησιμοποιηθούν για την σωστή συντήρηση του συστήματος είναι αυτές που περιέχονται σε όλες τις κείμενες διατάξεις, τις Εθνικές Προδιαγραφές, τις Ευρωπαϊκές οδηγίες και πρότυπα (ΕΛΟΤ, EN DIN, ISO κ.λ.π.).

Β. ΣΥΜΒΑΤΙΚΑ ΤΕΥΧΗ ΤΗΣ ΣΥΜΒΑΣΗΣ ΠΑΡΟΧΗΣ ΥΠΗΡΕΣΙΩΝ - ΣΕΙΡΑ ΙΣΧΥΟΣ

Συμβατικά τεύχη της παροχής υπηρεσιών ορίζονται τα ακόλουθα κατά σειρά προτεραιότητας :

1. Η Σύμβαση ανάθεσης Παροχής Υπηρεσιών.
2. Η Οικονομική Προσφορά του Αναδόχου .
3. Ο Προϋπολογισμός .
4. Η Τεχνική Περιγραφή (Τ.Π.).
5. Η Ειδική Συγγραφή Υποχρεώσεων (Ε.Σ.Υ.)

Η μελέτη εφαρμογής και τα σκαριφήματα «as build» που θα χορηγηθούν στον Ανάδοχο από την υπηρεσία .

Γ. ΓΕΝΙΚΕΣ ΥΠΟΧΡΕΩΣΕΙΣ ΤΟΥ ΑΝΑΔΟΧΟΥ

ΕΚΘΕΣΗ - ΑΝΑΦΟΡΑ ΑΝΑΔΟΧΟΥ

Ο **Ανάδοχος** είναι υποχρεωμένος να συντηρεί ολόκληρο τον εξοπλισμό όπως αναλύεται στην τεχνική περιγραφή κατά τους όρους της σύμβασης και τις εντολές του Δήμου Λαρισαίων που δίνονται μέσω του helpdesk είτε με οποιοδήποτε άλλο τρόπο από τον/την Πρόεδρο ή τα μέλη της επιτροπής παρακολούθησης και παραλαβής της σύμβασης αυτής.

Η ανταπόκριση του αναδόχου πρέπει να είναι άμεση και ειδικά στην περίπτωση ατυχήματος θα πρέπει η προσωρινή αποκατάσταση - επισκευή να είναι εντός 1 ώρας κατά μέγιστο έτσι ώστε να μη δημιουργούνται κίνδυνοι και για τους πεζούς . Σε έκτακτες περιπτώσεις, όπως ζημιές μεγάλης έκτασης, κλπ., ο Ανάδοχος υποχρεούται να ενισχύσει τα συνεργεία του για να ανταποκριθεί στις αυξημένες βλάβες. Στις περιπτώσεις αυτές δεν θα ισχύουν τα μέγιστα χρονικά όρια για την αποκατάσταση των βλαβών, που αναφέρονται στην παρούσα Ε.Σ.Υ., αλλά θα ορίζονται εύλογες ειδικές προθεσμίες από την Υπηρεσία.

Ο Ανάδοχος σε κάθε περίπτωση υποχρεούται να διαθέσει για την σύμβαση παροχής υπηρεσιών όλο το απαιτούμενο προσωπικό, τα υλικά, τα μηχανήματα, τα οχήματα . Τα άτομα που απασχολεί, πρέπει να διαθέτουν επικυρωμένα αντίγραφα πτυχίων και αδειών ασκήσεως επαγγέλματος. Επίσης βαρύνεται με όλες τις απαιτούμενες δαπάνες των μισθών και ημερομισθίων του προσωπικού οι δαπάνες όλων των εργοδοτικών επιβαρύνσεων, οι δαπάνες για την μετακίνηση του προσωπικού του, της προμήθειας υλικών.

θα υπάρχει τεχνικό προσωπικό του Αναδόχου σε επιφυλακή ,εφόσον ειδοποιηθεί από το Κέντρο Ελέγχου τηλεφωνικά ή μέσω helpdesk για άμεση ανταπόκριση.

Ο Ανάδοχος είναι υποχρεωμένος επίσης να συντάσσει, να συμπληρώνει και να υποβάλλει στην Υπηρεσία την Έκθεση - Αναφορά Βλάβης .

ΕΚΘΕΣΗ – ΑΝΑΦΟΡΑ ΒΛΑΒΗΣ ΑΝΑΔΟΧΟΥ

Για τις τακτικές , ανά εξάμηνο ,επιτόπιες οπτικές και φυσικές επιθεωρήσεις των εγκαταστάσεων ο Πάροχος θα συμπληρώνει 2 Εκθέσεις -τακτικής συντήρησης , οι οποίες θα κοινοποιούνται στην υπηρεσία εντός 5 εργασίμων ημερών. Στην αρχή της σύμβασης θα καταρτιστεί από τον ανάδοχο αναλυτικό πρόγραμμα τακτικής συντήρησης ,θα κατατεθεί στην υπηρεσία

Έκθεση Αναφοράς Βλάβης θα συντάσσεται με τις απαραίτητες τεχνικές λεπτομέρειες για κάθε διαπιστωθείσα κατά τις επιθεωρήσεις φθορά ή βλάβη του εξοπλισμού και θα αποστέλλεται εντός 5 εργασίμων ημερών ενώ σε περίπτωση συμβάντων επικινδύνων που σχετίζονται με την ασφάλεια των εγκαταστάσεων ή της κυκλοφορίας, την επόμενη της επιθεωρήσεως εργάσιμη ημέρα.

Κάθε «Έκθεση Αναφοράς βλάβης» παραμένει ανοικτή (σε εκκρεμότητα) μέχρι τη μόνιμη - οριστική αποκατάσταση. Η υπηρεσία θα πρέπει να ενημερώνεται από τον Ανάδοχο για την αποκατάσταση των φθορών – βλαβών με υποβολή **μηνιαίων ανακεφαλαιωτικών αναφορών φθορών- βλαβών** υπό μορφή πίνακα, όπου θα περιλαμβάνεται, ο κωδικός αριθμός κάθε εκδοθείσας έκθεσης αναφοράς-βλάβης και η κατάσταση αυτής (οριστική αποκατάσταση, προσωρινή αποκατάσταση, σε εκκρεμότητα, κ.λ.π.).

ΠΟΙΟΤΗΤΑ ΥΛΙΚΩΝ - ΕΛΕΓΧΟΣ ΥΛΙΚΩΝ-ΛΟΓΙΣΜΙΚΑ – ΑΔΕΙΕΣ

Τα υλικά πρέπει να είναι άριστης ποιότητας και οπωσδήποτε , εγκεκριμένα από την Υπηρεσία, τα ανταλλακτικά που θα χρησιμοποιηθούν για την άρση των βλαβών να είναι είτε γνήσια του οίκου κατασκευής του υφιστάμενου εξοπλισμού είτε ισοδύναμου τύπου αλλά απόλυτα συμβατά με τα υφιστάμενα .Υλικά και λοιπά είδη που θα χρησιμοποιηθούν χωρίς την έγκριση της Υπηρεσίας, εφόσον διαπιστωθεί η ακαταλληλότητα τους, η μη συμβατότητα τους και η ανομοιομορφία διατάσσεται από την Διευθύνουσα Υπηρεσία η μη *χρησιμοποίησή τους και αν έχουν χρησιμοποιηθεί, η αποξήλωση και αντικατάστασή τους με άλλα εγκεκριμένα.*

Εφόσον δεν διαθέτει ο ίδιος υλικά συμβατά με τον υπάρχοντα εξοπλισμό κοκ ή δεν διαθέτει τις εφαρμογές και τα λογισμικά, τις άδειες χρήσης , οφείλει να έχει ήδη εξασφαλίσει ότι θα παρέχονται σ' αυτόν οι αντίστοιχες συμφωνημένες υπηρεσίες από τους αρχικούς κατασκευαστές και κατόχους του σχετικού εξοπλισμού, λογισμικών κ.λ.π. που θα αποδεικνύεται με κατάλληλη υποσχετική επιστολή - δήλωση των εν λόγω κατόχων ή με σχετικό ιδιωτικό συμφωνητικό μεταξύ αυτών και του διαγωνιζόμενου.

ΦΟΡΟΙ - ΤΕΛΗ - ΚΡΑΤΗΣΕΙΣ

Ο Ανάδοχος υπόκειται σε όλους ανεξαιρέτως τους Φόρους, τα Τέλη και τις Κρατήσεις που ισχύουν κατά την ημέρα διενέργειας του διαγωνισμού και υποχρεούται να καταβάλει στο εργατοτεχνικό του προσωπικό τα καθοριζόμενα κάθε φορά από το Υπουργείο Εργασίας με αποφάσεις του, δώρα εορτών, ημερών υποχρεωτικής αργίας και επιδόματος αδειάς.

Διευκρινίζεται ότι αν μετά την ημέρα της δημοπρασίας επιβληθούν νέοι φόροι - τέλη - κρατήσεις κλπ, ή καταργηθούν οι παλαιοί, τα αντίστοιχα ποσά θα είναι σε βάρος ή όφελος του Αναδόχου. Ο φόρος προστιθέμενης αξίας (ΦΠΑ) βαρύνει εξ ολοκλήρου **τον κύριο του έργου.**

ΑΤΥΧΗΜΑΤΑ - ΜΕΤΡΑ ΑΣΦΑΛΕΙΑΣ

Ο **Ανάδοχος** λαμβάνει όλα τα απαραίτητα μέτρα για την πρόληψη των ατυχημάτων σύμφωνα με την κείμενη νομοθεσία (περί πρόληψης ατυχημάτων και μέτρα ασφαλείας), στο προσωπικό του και κάθε τρίτο, καθώς και για την παροχή σ' αυτούς των πρώτων βοηθειών . Διατηρεί το απαιτούμενο φαρμακευτικό υλικό στο εργοτάξιο, για την παροχή πρώτων βοηθειών. Επίσης ο **Ανάδοχος** είναι υποχρεωμένος να εφαρμόζει τους σχετικούς νόμους, τις οδηγίες που αφορούν τις σημάσεις και τα μέτρα πρόληψης των ατυχημάτων καθώς και για την ομαλή κυκλοφορία διερχομένων πεζών και οχημάτων κατά την διάρκεια της παροχής υπηρεσιών, να εφαρμόζει τις εντολές της Υπηρεσίας σχετικά με την εξασφάλιση της κυκλοφορίας την αντιστήριξη και κάθε άλλη μη κατονομαζόμενη προφύλαξη. Όλα τα παραπάνω αναφερόμενα απαραίτητα μέτρα πρόληψης ατυχημάτων εφαρμόζονται με ευθύνες και δαπάνες του αναδόχου. Ο **Ανάδοχος** επίσης είναι υποχρεωμένος με δαπάνες του να ασφαλίσει στο ΕΦΚΑ το προσωπικό του. Τέλος ο **Ανάδοχος** είναι υποχρεωμένος να τηρεί τις διατάξεις περί ασφάλειας και πρόληψης ατυχημάτων της κείμενης νομοθεσίας.

ΠΑΡΑΡΤΗΜΑ ΙΙΙ – Υπόδειγμα Οικονομικής Προσφοράς**ΟΙΚΟΝΟΜΙΚΗ ΠΡΟΣΦΟΡΑ**

Της Επιχείρησης

με έδρα

ΑΦΜ:.....ΔΟΥ.....

τηλέφωνο..... fax

Διεύθυνση Διαδικτύου.....e-mail.....

ΤΜΗΜΑ Α – ΣΥΝΤΗΡΗΣΗ ΗΛΕΚΤΡΟΜΗΧΑΝΟΛΟΓΙΚΟΥ ΕΞΟΠΛΙΣΜΟΥ ΤΟΠΟΙΚΩΝ ΕΙΣΟΔΩΝ – ΕΞΟΔΩΝ (ΥΛΙΚΑ ΚΑΙ ΕΡΓΑΣΙΑ ΣΤ 45 ΣΗΜΕΙΑ στους ΠΕΖΟΔΡΟΜΟΥΣ ΤΟΥ ΚΕΝΤΡΟΥ)

| α/α | ΠΕΡΙΓΡΑΦΗ | ΜΟΝΑΔΑ ΜΕΤΡΗΣΗΣ | ΠΟΣΟ ΤΗΤΑ | ΤΙΜΗ ΜΟΝΑΔΑΣ ΑΝΕΥ ΦΠΑ ΣΕ € | ΣΥΝΟΛΟ ΣΕ € |
|---|---|-----------------------------------|-----------|----------------------------|-------------|
| I ΠΡΟΜΗΘΕΙΑ ΥΛΙΚΩΝ | | | | | |
| 1 | Κάμερες Ανίχνευσης Οχημάτων | TEM | 6 | | |
| 2 | Βυθιζόμενα Κολωνάκια | TEM | 15 | | |
| 3 | Super Edge | TEM | 6 | | |
| 4 | Σταθερά Κολωνάκια | TEM | 20 | | |
| 5 | Πίνακας Αυτοματισμού βυθιζόμενης μπάρας | TEM | 3 | | |
| 6 | 3G/4G modem/router | TEM | 6 | | |
| 7 | Μικροελεγκτής δικτύου ADAM 6050 | TEM | 3 | | |
| 8 | Ανιχνευτής βρόγχου ασφαλείας | TEM | 3 | | |
| 9 | Μεταλλικοί Ιστοί | TEM | 2 | | |
| 10 | Σύστημα προειδοποίησης κόκκινο-πράσινο | TEM | 8 | | |
| 11 | Πινακίδα Μεταβλητών Μηνυμάτων Μονής όψης 3 γραμμών | TEM | 4 | | |
| II ΤΑΚΤΙΚΗ ΣΥΝΤΗΡΗΣΗ ΤΟΠΙΚΟΥ ΚΕΝΤΡΟΥ (ΕΛΕΓΧΟΙ ΚΑΙ ΜΙΚΡΟΪΛΙΚΑ)-III ΕΚΤΑΚΤΗ ΕΠΙΣΚΕΥΗ - ΑΝΤΙΚΑΤΑΣΤΑΣΗ | | | | | |
| 12 | II ΤΑΚΤΙΚΗ ΣΥΝΤΗΡΗΣΗ ΤΟΠΙΚΟΥ ΚΕΝΤΡΟΥ (ΕΛΕΓΧΟΙ ΚΑΙ ΜΙΚΡΟΪΛΙΚΑ) 1. Βυθιζόμενη/ες αντλία-Καθαρισμός-Ρύθμιση 2. Κάμερα 3. Σταθερή μπάρα 4. Πίνακας αυτοματισμού – Έλεγχος εξαρτημάτων επαφών συνδέσεων – ρούτερ - Ελεγκτή –ADAM –Ανιχνευτή βρόγχων 5. Έλεγχος πινακίδας μηνυμάτων, ρύθμιση, έλεγχος, ρύθμιση, επισκευή σηματοδότη (πράσινο -κόκκινο) 6. Διαγράμμιση 7. Δοκιμές με όχημα III ΕΚΤΑΚΤΗ ΕΠΙΣΚΕΥΗ – ΑΝΤΙΚΑΤΑΣΤΑΣΗ (εργασία επισκευής -αντικατάστασης -ρύθμισης (οπως αναλύονται στην τεχνική περιγραφή) | TEM ΚΑΤ' ΑΠΟΚΟΠΗ ΜΕΧΡΙ 31/12/2025 | 1 | | |
| 13 | 3G/4G modem/router Υποστήριξη – Μικροεπισκευή 45 TEM | TEM ΚΑΤ' ΑΠΟΚΟΠΗ ΜΕΧΡΙ 31/12/2025 | 1 | | |
| ΣΥΝΟΛΟ | | | | | |
| 14 | ΑΠΡΟΒΛΕΠΤΑ | TEM ΚΑΤ' ΑΠΟΚΟΠΗ ΜΕΧΡΙ 31/12/2025 | 1 | 62.796,00 | 62.796,00 |
| ΣΥΝΟΛΙΚΗ ΠΡΟΣΦΕΡΟΜΕΝΗ ΤΙΜΗ ΤΜΗΜΑΤΟΣ Α ΑΝΕΥ ΦΠΑ | | | | | |
| ΦΠΑ 24% ΤΜΗΜΑΤΟΣ Α | | | | | |
| ΣΥΝΟΛΙΚΗ ΠΡΟΣΦΕΡΟΜΕΝΗ ΤΙΜΗ ΤΜΗΜΑΤΟΣ Α ΜΕ ΦΠΑ | | | | | |

| ΤΜΗΜΑ Β – ΣΥΝΤΗΡΗΣΗ ΕΞΟΠΛΙΣΜΟΥ ΠΛΗΡΟΦΟΡΙΚΗΣ – HARDWARE ΚΑΙ ΤΕΧΝΙΚΗ ΥΠΟΣΤΗΡΙΞΗ | | | | | |
|--|---|--|------------------|-----------------------------------|--------------------|
| α/α | ΠΕΡΙΓΡΑΦΗ | ΜΟΝΑΔΑ ΜΕΤΡΗΣΗΣ | ΠΟΣΟ ΤΗΤΑ | ΤΙΜΗ ΜΟΝΑΔΑΣ ΑΝΕΥ ΦΠΑ ΣΕ € | ΣΥΝΟΛΟ ΣΕ € |
| ΕΞΟΠΛΙΣΜΟΣ ΣΕ ΕΓΓΥΗΣΗ | | | | | |
| 1 | Cisco UCSC C220 M5SX | ΤΕΜ ΚΑΤ' ΑΠΟΚΟΠΗ ΓΙΑ 3 ΕΤΗ ΑΠΟ ΤΗΝ ΤΩΡΙΝΗ ΛΗΞΗ | 3 | | |
| 2 | Cisco UCSC C220 M5SX | ΤΕΜ ΚΑΤ' ΑΠΟΚΟΠΗ ΓΙΑ 3 ΕΤΗ ΑΠΟ ΤΗΝ ΤΩΡΙΝΗ ΛΗΞΗ | 1 | | |
| 3 | Cisco Firepower 2110 NGFW Appliance, 1U | ΤΕΜ ΚΑΤ' ΑΠΟΚΟΠΗ ΓΙΑ 3 ΕΤΗ ΑΠΟ ΤΗΝ ΤΩΡΙΝΗ ΛΗΞΗ | 1 | | |
| 4 | Switch Catalyst 9300 24-port data only, Network Essentials | ΤΕΜ ΚΑΤ' ΑΠΟΚΟΠΗ ΓΙΑ 3 ΕΤΗ ΑΠΟ ΤΗΝ ΤΩΡΙΝΗ ΛΗΞΗ | 1 | | |
| 5 | Dell Optiplex 5060, | ΤΕΜ ΚΑΤ' ΑΠΟΚΟΠΗ ΓΙΑ 3 ΕΤΗ ΑΠΟ ΤΗΝ ΤΩΡΙΝΗ ΛΗΞΗ | 2 | | |
| 6 | Υπηρεσίες Υποστήριξης Επιτόπιας και Απομακρυσμένης για τον Εξοπλισμό Cisco | ΤΕΜ ΚΑΤ' ΑΠΟΚΟΠΗ ΜΕΧΡΙ 31/12/2025 | 1 | | |
| ΕΞΟΠΛΙΣΜΟΣ ΕΚΤΟΣ ΕΓΓΥΗΣΗΣ | | | | | |
| 7 | APC SMART-UPS SRT 192V 5Kva and 6Kva RM Battery Pack (σετ μπαταριών για το APC Smart-UPS 5000VA SRT5KRMXLI) | ΤΕΜ | 1 | | |
| 8 | Οθόνη προς αντικατάσταση της Dell 23" E2318H | ΤΕΜ | 2 | | |
| 9 | Οθόνη προς αντικατάσταση της LG 43" 43SE3D | ΤΕΜ | 1 | | |
| | | | | ΣΥΝΟΛΟ | |
| ΑΠΡΟΒΛΕΠΤΑ | | | | | |
| 10 | ΑΠΡΟΒΛΕΠΤΑ | ΤΕΜ ΚΑΤ' ΑΠΟΚΟΠΗ ΜΕΧΡΙ 31/12/2025 | 1 | 2.395,00 | 2.395,00 |
| ΣΥΝΟΛΙΚΗ ΠΡΟΣΦΕΡΟΜΕΝΗ ΤΙΜΗ ΤΜΗΜΑΤΟΣ Β ΑΝΕΥ ΦΠΑ | | | | | |
| ΦΠΑ 24% ΤΜΗΜΑΤΟΣ Β | | | | | |
| ΣΥΝΟΛΙΚΗ ΠΡΟΣΦΕΡΟΜΕΝΗ ΤΙΜΗ ΤΜΗΜΑΤΟΣ Β ΜΕ ΦΠΑ | | | | | |

| ΤΜΗΜΑ Γ – ΤΕΧΝΙΚΗ ΥΠΟΣΤΗΡΙΞΗ SOFTWARE, ΑΝΑΒΑΘΜΙΣΗ ΛΟΓΙΣΜΙΚΩΝ, ΑΔΕΙΕΣ ΧΡΗΣΗΣ ΚΑΙ ΔΙΑΧΕΙΡΙΣΗ ΕΦΑΡΜΟΓΩΝ | | | | | |
|---|---|--|------------------|-----------------------------------|--------------------|
| α/α | ΠΕΡΙΓΡΑΦΗ | ΜΟΝΑΔΑ ΜΕΤΡΗΣΗΣ | ΠΟΣΟ ΤΗΤΑ | ΤΙΜΗ ΜΟΝΑΔΑΣ ΑΝΕΥ ΦΠΑ ΣΕ € | ΣΥΝΟΛΟ ΣΕ € |
| ΑΔΕΙΟΔΟΤΗΣΗ ΛΟΓΙΣΜΙΚΟΥ | | | | | |
| 1 | Ανανέωση - VMware vSphere 6 Standard (1 CPU), Support Required | ΤΕΜ ΚΑΤ' ΑΠΟΚΟΠΗ ΓΙΑ 3 ΕΤΗ ΑΠΟ ΤΗΝ ΤΩΡΙΝΗ ΛΗΞΗ | 3 | | |
| 2 | Ανανέωση VMware vSphere 6 Standard (1 CPU), Support Required | ΤΕΜ ΚΑΤ' ΑΠΟΚΟΠΗ ΓΙΑ 3 ΕΤΗ ΑΠΟ ΤΗΝ ΤΩΡΙΝΗ ΛΗΞΗ | 1 | | |
| 3 | Ανανέωση - Cisco FPR2110 Threat Defense Threat, Malware and URL License | ΤΕΜ ΚΑΤ' ΑΠΟΚΟΠΗ ΓΙΑ 3 ΕΤΗ ΑΠΟ ΤΗΝ ΤΩΡΙΝΗ ΛΗΞΗ | 1 | | |
| 4 | Ανανέωση - Cisco Firepower Management Center, (VMWare) for 2 devices | ΤΕΜ ΚΑΤ' ΑΠΟΚΟΠΗ ΓΙΑ 3 ΕΤΗ ΑΠΟ ΤΗΝ ΤΩΡΙΝΗ ΛΗΞΗ | 1 | | |
| 5 | Ανανέωση 6 (έξι) αδειών Symantec Endpoint Protection | ΑΠΟΚΟΠΗ ΓΙΑ 3 ΕΤΗ ΑΠΟ ΤΗΝ ΤΩΡΙΝΗ ΛΗΞΗ | 1 | | |
| 6 | Ανανέωση BACKUP EXEC V-RAY ED WIN 1 CPU | ΑΠΟΚΟΠΗ ΓΙΑ 3 ΕΤΗ ΑΠΟ ΤΗΝ ΤΩΡΙΝΗ ΛΗΞΗ | 1 | | |
| ΑΔΕΙΟΔΟΤΗΣΗ ΛΟΓΙΣΜΙΚΟΥ ΚΑΙ ΤΕΧΝΙΚΗ ΥΠΟΣΤΗΡΙΞΗ | | | | | |
| 7 | Πλατφόρμα Διασύνδεσης Μεμονωμένων Λύσεων για 134 αισθητήρες | ΤΕΜ ΚΑΤ' ΑΠΟΚΟΠΗ ΜΕΧΡΙ 31/12/2025 | 1 | | |
| 8 | Εφαρμογή Διαχείρισης Αιτήσεων | ΤΕΜ ΚΑΤ' ΑΠΟΚΟΠΗ ΜΕΧΡΙ 31/12/2025 | 1 | | |
| 9 | Εφαρμογή Υποβολής Αιτήσεων (Portal) | ΤΕΜ ΚΑΤ' ΑΠΟΚΟΠΗ ΜΕΧΡΙ 31/12/2025 | 1 | | |
| 10 | Εφαρμογή ελέγχου πρόσβασης οχημάτων και διαχείρισης συστήματος | ΤΕΜ ΚΑΤ' ΑΠΟΚΟΠΗ ΜΕΧΡΙ 31/12/2025 | 1 | | |
| 11 | Εφαρμογή ελέγχου πινακίδας μεταβλητών μηνυμάτων | ΤΕΜ ΚΑΤ' ΑΠΟΚΟΠΗ ΜΕΧΡΙ 31/12/2025 | 1 | | |
| 12 | Εφαρμογές επεξεργασίας δεδομένων και βελτίωσης τρόπου πρόσβασης | ΤΕΜ ΚΑΤ' ΑΠΟΚΟΠΗ ΜΕΧΡΙ 31/12/2025 | 1 | | |
| ΒΛΑΒΟΛΗΠΤΙΚΟ ΚΕΝΤΡΟ | | | | | |
| 13 | HELP DESK | ΤΕΜ ΚΑΤ' ΑΠΟΚΟΠΗ ΜΕΧΡΙ 31/12/2025 | 1 | | |
| ΣΥΝΟΛΙΚΗ ΠΡΟΣΦΕΡΟΜΕΝΗ ΤΙΜΗ ΤΜΗΜΑΤΟΣ Γ ΑΝΕΥ ΦΠΑ | | | | | |
| ΦΠΑ 24% ΤΜΗΜΑΤΟΣ Γ | | | | | |
| ΣΥΝΟΛΙΚΗ ΠΡΟΣΦΕΡΟΜΕΝΗ ΤΙΜΗ ΤΜΗΜΑΤΟΣ Γ ΜΕ ΦΠΑ | | | | | |

| ΤΜΗΜΑ Δ – ΤΗΛΕΠΙΚΟΙΝΩΝΙΑΚΕΣ ΣΥΝΔΡΟΜΗΤΙΚΕΣ ΥΠΗΡΕΣΙΕΣ | | | | | |
|--|---|--|------------------|-----------------------------------|-----------------------------|
| α/α | ΠΕΡΙΓΡΑΦΗ | ΜΟΝΑΔΑ ΜΕΤΡΗΣΗΣ | ΠΟΣΟ ΤΗΤΑ | ΤΙΜΗ ΜΟΝΑΔΑΣ ΑΝΕΥ ΦΠΑ ΣΕ € | ΣΥΝΟΛΙΚΗ ΔΑΠΑΝΗ ΣΕ € |
| 1 | ΤΗΛΕΠΙΚΟΙΝΩΝΙΑΚΕΣ ΣΥΝΔΡΟΜΗΤΙΚΕΣ ΥΠΗΡΕΣΙΕΣ ΓΙΑ ΤΟ ΣΥΝΟΛΟ ΤΩΝ ΕΙΣΟΔΩΝ (25 ΚΑΡΤΕΣ SIM) | ΤΕΜ ΚΑΤ' ΑΠΟΚΟΠΗ ΓΙΑ 3 ΕΤΗ ΑΠΟ ΤΗΝ ΤΩΡΙΝΗ ΛΗΞΗ | 1 | | |
| ΣΥΝΟΛΙΚΗ ΠΡΟΣΦΕΡΟΜΕΝΗ ΤΙΜΗ ΤΜΗΜΑΤΟΣ Δ ΑΝΕΥ ΦΠΑ | | | | | |
| ΦΠΑ 24% ΤΜΗΜΑΤΟΣ Δ | | | | | |
| ΣΥΝΟΛΙΚΗ ΠΡΟΣΦΕΡΟΜΕΝΗ ΤΙΜΗ ΤΜΗΜΑΤΟΣ Δ ΜΕ ΦΠΑ | | | | | |

| ΤΜΗΜΑ Ε – ΛΕΙΤΟΥΡΓΙΑ ΚΕΝΤΡΟΥ ΕΛΕΓΧΟΥ ΛΕΙΤΟΥΡΓΙΑΣ (ΠΡΟΣΩΠΙΚΟ ΓΙΑ 2 ΧΡΟΝΙΑ ΚΑΙ 5 ΜΗΝΕΣ) | | | | | |
|--|--|--|------------------|-----------------------------------|-----------------------------|
| α/α | ΠΕΡΙΓΡΑΦΗ | ΜΟΝΑΔΑ ΜΕΤΡΗΣΗΣ | ΠΟΣΟ ΤΗΤΑ | ΤΙΜΗ ΜΟΝΑΔΑΣ ΑΝΕΥ ΦΠΑ ΣΕ € | ΣΥΝΟΛΙΚΗ ΔΑΠΑΝΗ ΣΕ € |
| 1 | ΛΕΙΤΟΥΡΓΙΑ ΚΕΝΤΡΟΥ ΕΛΕΓΧΟΥ ΛΕΙΤΟΥΡΓΙΑΣ (ΠΡΟΣΩΠΙΚΟ 9 ΑΤΟΜΩΝ ΓΙΑ 2 ΧΡΟΝΙΑ ΚΑΙ 5 ΜΗΝΕΣ) | ΤΕΜ ΚΑΤ' ΑΠΟΚΟΠΗ ΓΙΑ 2 ΕΤΗ ΚΑΙ 5 ΜΗΝΕΣ | 1 | | |
| ΣΥΝΟΛΙΚΗ ΠΡΟΣΦΕΡΟΜΕΝΗ ΤΙΜΗ ΤΜΗΜΑΤΟΣ Ε ΑΝΕΥ ΦΠΑ | | | | | |
| ΦΠΑ 24% ΤΜΗΜΑΤΟΣ Ε | | | | | |
| ΣΥΝΟΛΙΚΗ ΠΡΟΣΦΕΡΟΜΕΝΗ ΤΙΜΗ ΤΜΗΜΑΤΟΣ Ε ΜΕ ΦΠΑ | | | | | |

| | | | | | |
|--|--|--|--|--|--|
| ΣΥΝΟΛΙΚΗ ΠΡΟΣΦΕΡΟΜΕΝΗ ΤΙΜΗ ΤΜΗΜΑΤΩΝ Α ΕΩΣ Ε ΑΝΕΥ ΦΠΑ | | | | | |
| ΦΠΑ 24% ΤΜΗΜΑΤΩΝ Α ΕΩΣ Ε | | | | | |
| ΣΥΝΟΛΙΚΗ ΠΡΟΣΦΕΡΟΜΕΝΗ ΤΙΜΗ ΤΜΗΜΑΤΩΝ Α ΕΩΣ Ε ΜΕ ΦΠΑ | | | | | |

ΥΠΟΣΗΜΕΙΩΣΗ : Η ΔΑΠΑΝΗ ΑΠΡΟΒΛΕΠΤΩΝ ΣΤΑ ΤΜΗΜΑΤΑ Α ΚΑΙ Β ΔΕΝ ΕΠΙΔΕΧΕΤΑΙ ΠΡΟΣΦΟΡΑ ΚΑΙ ΘΑ ΧΡΗΣΙΜΟΠΟΙΗΘΕΙ ΕΑΝ ΠΡΟΚΥΨΟΥΝ ΑΠΡΟΒΛΕΠΤΕΣ ΕΡΓΑΣΙΕΣ Η ΠΡΟΜΗΘΕΙΑ ΥΛΙΚΩΝ ΠΟΥ ΔΕΝ ΠΕΡΙΛΑΜΒΑΝΟΝΤΑΙ

ΠΑΡΑΡΤΗΜΑ IV – ΕΕΕΣ

[Από τις 2-5-2019, οι αναθέτουσες αρχές συντάσσουν το ΕΕΕΣ με τη χρήση της νέας ηλεκτρονικής υπηρεσίας Promitheus ESPDint (<https://espdint.eprocurement.gov.gr/>), που προσφέρει τη δυνατότητα ηλεκτρονικής σύνταξης και διαχείρισης του Ευρωπαϊκού Ενιαίου Εγγράφου Σύμβασης (ΕΕΕΣ). Η σχετική ανακοίνωση είναι διαθέσιμη στη Διαδικτυακή Πύλη του ΕΣΗΔΗΣ «www.promitheus.gov.gr». Το περιεχόμενο του αρχείου, είτε ενσωματώνεται στο κείμενο της διακήρυξης, είτε, ως αρχείο PDF, ηλεκτρονικά υπογεγραμμένο, αναρτάται ξεχωριστά ως αναπόσπαστο μέρος αυτής. Το αρχείο XML αναρτάται για την διευκόλυνση των οικονομικών φορέων προκειμένου να συντάξουν μέσω της υπηρεσίας eΕΕΕΣ τη σχετική απάντηση τους]

Ο ΑΝΑΠΛΗΡΩΤΗΣ ΠΡΟΪΣΤΑΜΕΝΟΣ

ΔΙΕΥΘΥΝΣΗΣ ΒΙΩΣΙΜΗΣ

ΚΙΝΗΤΙΚΟΤΗΤΑΣ

ΠΑΠΑΧΑΤΖΗΣ ΑΛΕΞΑΝΔΡΟΣ